

Collection Loveluxe





True *LUXURY*
is the pleasure
of *choice*



Absolute QUALITY

Grande tradizione artigianale, utilizzo di materiali nobili e pregiati, ricerca costante in continua evoluzione: sono questi i valori che da sempre contraddistinguono le creazioni Longhi. L'attenzione al dettaglio si coniuga con l'uso di materiali esclusivi: le essenze lignee lavorate affidandosi all'abilità e alla cultura di operatori altamente preparati, i marmi e le pietre provvisti di certificati d'Autenticità e Garanzia insieme alle pelli, accuratamente selezionate e lavorate con procedimenti naturali rispettando l'ambiente, armonizzano semplicemente passione ed eleganza.

An outstanding tradition of handcraftsmanship, the use of precious materials, and on-going research to ensure continuous evolution: these values always stand out in a creation by Longhi. Attention to detail works in concert with the use of exclusive materials: woodworking is entrusted to the skill and expertise of highly trained craftsmen. All marbles and stone have Certificates of Authenticity and Guarantees, as do our leathers – which are specifically selected and processed with natural environmentally friendly procedures. All these materials harmonise simply to convey passion and elegance.

Многолетние ремесленные традиции, применение благородных и ценных материалов, непрерывные и постоянно развивающиеся исследования: именно эти ценности всегда отличали творения Longhi. Внимание к деталям сочетается с использованием эксклюзивных материалов: древесные породы, обработанные искусными и высококвалифицированными работниками, мрамор и камень, имеющие сертификаты подлинности и гарантийные сертификаты, и кожа, тщательно отобранная и обработанная натуральными методами, не причиняющими вреда окружающей среде, создают гармонию увлеченности и элегантности.

优秀的传统手工艺、采用贵重材料、不懈研究并持续发展，这些正是使Longhi作品始终非凡的价值。注重细节加上使用独特材料：精华木质的加工，就交付给受过高度训练大师的技能与专长。所有大理石与石材皆具备真品证书和质保书，而皮革，同样经过精选并采用注重环保的天然程序进行处理，简单地将激情与优雅融入其中。



MADE *in* ITALY

Il Made In Italy è la caratteristica che contraddistingue ogni aspetto dell'attività e della produzione Longhi. Ogni processo di lavorazione ha un'elevatissima componente manuale, consentendo un accurato controllo di ogni minimo dettaglio. La produzione, totalmente interna, utilizza solo materie prime di origine italiana ed è altamente customizzata in quanto tiene conto delle particolari esigenze del cliente.

"Made in Italy" represents the characteristic that permeates every aspect of Longhi's business and production. Every production process is largely manual, which allows for precision and control of each detail. We only use raw materials of Italian origin, and our in-house production process is highly customised in order to accommodate particular needs specified by clients.

Made In Italy – это характеристика, отличающая все аспекты деятельности и производства Longhi. Каждый процесс обработки содержит высокую долю ручной работы, что обеспечивает тщательный контроль даже самых мельчайших деталей. Производство, в котором используется только итальянское сырье, осуществляется полностью на внутреннем уровне и обладает высокой степенью персонализации благодаря учету особых требований заказчиков.

意大利制造是Longhi制品与各种业务的主要特质。手工组件在每个加工流程中都占极高的比例，因此允许了对每处微小细节进行细心控管。生产，完全由内部执行，并仅采用意大利原产的原料制造。此外也具有高度可定制化特性，因为我们重视客户的独特需求。

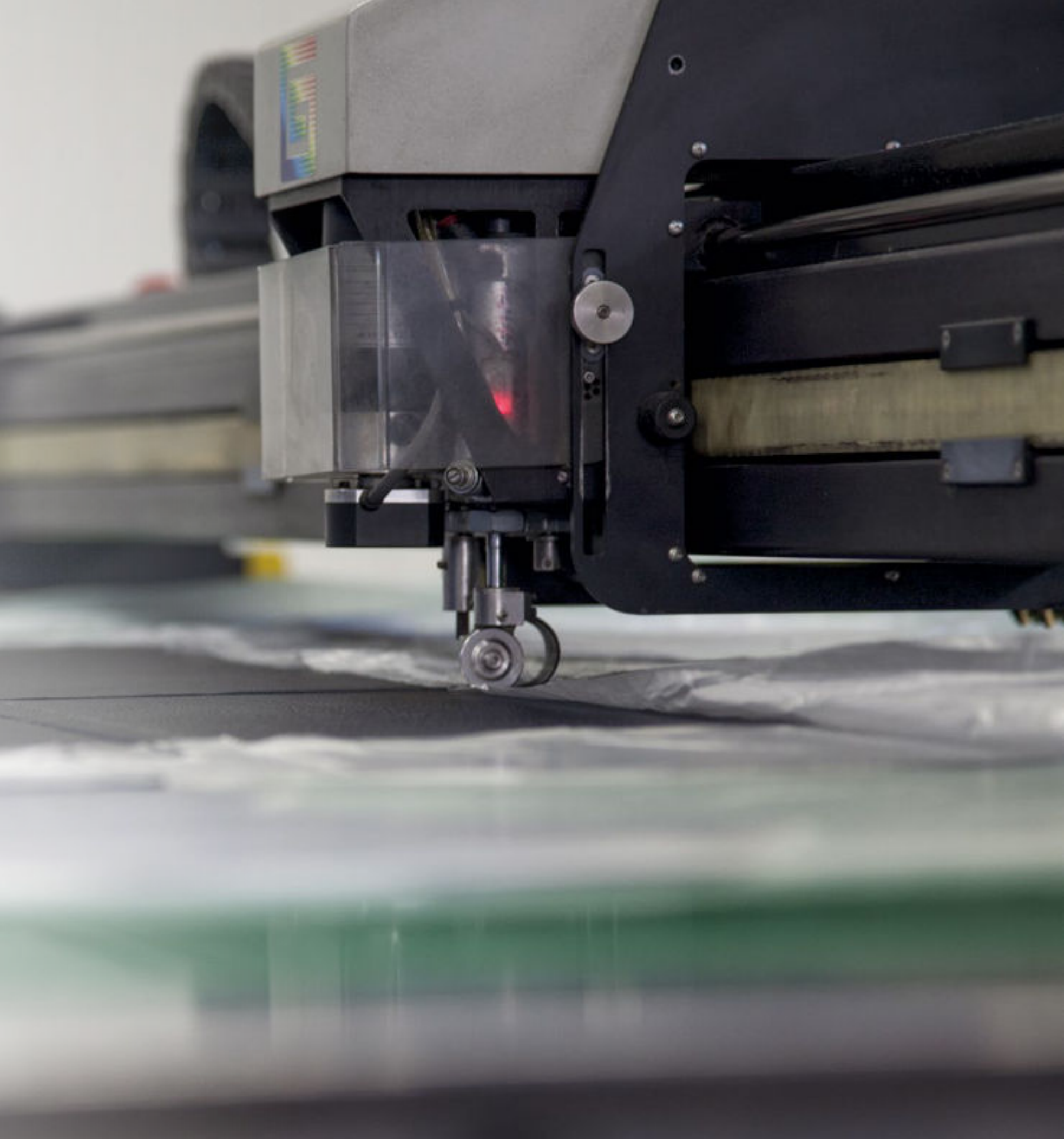



Collection **loveluxe**

Tailor *MADE*

Nata dalla lavorazione di preziose mani artigiane, la collezione Loveluxe rispecchia quel gusto elegante e raffinato dove la creatività dei designers si fonde con la naturalezza delle materie prime utilizzate, lavorate manualmente con la cura per ogni dettaglio, così da trasformare la materia in un oggetto unico ed inimitabile, prodotto al 100% in Italia.

Ogni anno maturano concetti e tendenze distinte dove stile e senso estetico si uniscono alla collezione Loveluxe. Nascono quindi Nobles, Royal, Regency, Vanity e Essence.

A tradition of precious craftsmanship is behind the Loveluxe collection, which displays the elegant and refined taste generated when a designer's creativity merges with the natural features of the raw materials. Skilfully handworked with attention to detail, the simple materials are transformed into unique pieces that are 100% made in Italy. Every year new concepts and trends develop, bringing style and aesthetic excellence into the Loveluxe collection. This is the origin of Nobles, Royal, Regency, Vanity and Essence.

Созданная умелыми руками мастеров-ремесленников, коллекция Loveluxe отражает элегантный и изысканный вкус, в котором творчество дизайнеров сливается с натуральностью используемого сырья. Обработанные вручную с внимательным отношением к каждой детали, эти материалы становятся уникальным, неподражаемым изделием, на 100% произведенным в Италии. С каждым годом возникают новые концепции и тенденции, где особый стиль и эстетическое чувство объединяются с коллекцией Loveluxe. Так рождаются Nobles, Royal, Regency, Vanity и Essence.

出自精湛工艺大师之手，Loveluxe系列反映出优雅与精致的品味，于其中，设计师的创意与所使用的原料自然融合。以手工制作并结合呵护与细节关注所加工的珍贵材料，也因此得以转变成独特、无可仿制、100%于意大利制造的精品。概念和不同趋势每年增长成熟，其中风格与美感完全地结合在Loveluxe系列之中。于是，Nobles、Royal、Regency、Vanity和Essence系列应运而生。

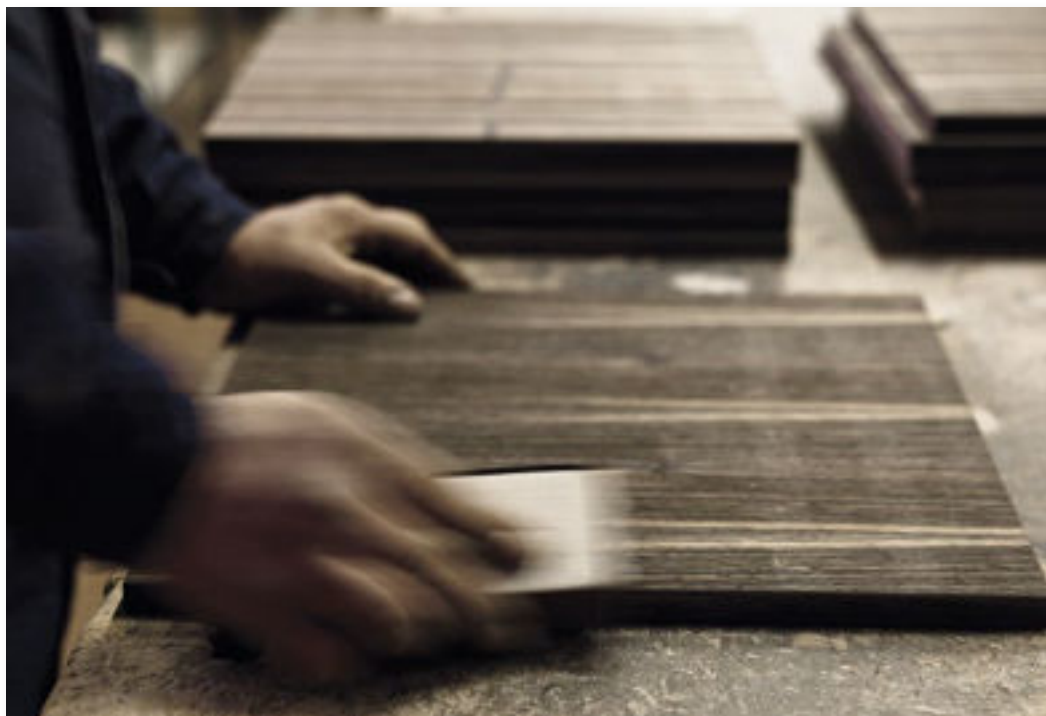





MADE FOR YOU

Ogni pezzo è fatto a mano, spesso su misura, e sottoposto a controlli per offrire il massimo della qualità, conferendogli un valore unico, esclusivo e dalle caratteristiche eccellenti totalmente Made in Italy.

Personalizza il tuo divano, scegli i tuoi colori preferiti, realizza la misura che meglio si adatta al tuo arredamento e firmalo; noi lo realizzeremo esclusivamente per te in edizione limitata ad un solo esemplare: il tuo.

Each piece is hand made, and often also made-to-measure. Moreover, each item undergoes inspections to ensure the highest quality standard and give it unique and exclusive value, enhancing its exceptional features: completely Made in Italy.

Customize your sofa, choose your favourite colours, figure out the best size to fit with your furnishings, and put your signature on it. We will make it just for you, in a limited edition one piece only: yours.

Каждое изделие изготавливается вручную, часто на заказ, и подвергается контролю для обеспечения максимального качества, что придает ему уникальную, эксклюзивную ценность с превосходными характеристиками полностью Made in Italy.

Придайте своему дивану индивидуальность, выберите свои любимые цвета, определите размер, наилучшим образом подходящий к вашему интерьеру, и направьте запрос нам. Мы изготовим его эксклюзивно для вас в единственном экземпляре – вашем.

每件作品皆由手工制作，通常是量身订制的作品；所有品项皆经过严格控管，旨在提供最高质量，并赋予每件产品专属与独特的价值，以及完全意大利制造的卓越特性。客制化你专属的沙发，选择你偏爱的颜色，以最适合你装潢的尺寸制作并签名：我们将特别为你制作这独一无二的限量版款式：你的款式。







total HOME design



Lo studio degli interni è da sempre un campo di sperimentazione e ricerca. Longhi è un'azienda legata ai temi dell'abitare contemporaneo, attenta all'evoluzione del gusto ma con solide radici nella realtà produttiva. La varietà dei temi affrontati è il risultato di un progetto d'impresa globale e coerente che investe ogni aspetto del processo produttivo. Dallo sviluppo dei prototipi, alle tecnologie applicate, al servizio clienti, alla comunicazione fino alla scelta dei materiali.

Living coordinato con ambienti all'insegna di un linguaggio progettuale dal design unico e distintivo, dove divani, tappeti, lampade, porte e complementi si fondono armoniosamente.

Interior design has always been a field of experimentation and research. Longhi is a company whose core focus is contemporary living. While mindful of changes in taste, its manufacturing roots run deep. The variety of items it offers is the result of a consistent global, corporate strategy that influences every aspect of the production process from prototypes development, to applied technologies, to customer service and communication till choice of material.

Coordinated living in the name of a unique and distinctive design language, where sofas, rugs, lamps, doors and accessories coexist harmoniously.

Дизайн интерьера – это область, для которой характерно экспериментирование и поиски. Longhi – это компания, специализирующаяся на современном интерьере, которая внимательно следит за развитием вкуса, опираясь при этом на многолетние производственные традиции. Разнообразие продукции является результатом комплексного и последовательного подхода к производству, который характеризует все этапы производственного процесса: от разработки прототипов до применяемых технологий, сервисного обслуживания покупателей, коммуникации и выбора материалов.

Интерьерный ансамбль с помещениями, характеризующимися уникальным и отличительным языком дизайна, который выражает дом в едином пространстве среди диванов, ковров, светильников, дверей и аксессуаров.

室内设计始终是一个实验与研发的领域。Longhi是一间与当代居住主题有密切关联的企业，在注重品味演化的同时，也重视现实生产的稳固根基。涉及的各种主题是一间全球性企业项目的成果，并与投资在生产流程的各处环节一致。从开发到原型制品，从所运用的科技到客户服务，从沟通到选择物料。客厅空间的设计语言需有专属设计和独特的特质，其中沙发、地毯、灯具、门和家饰家具都需和谐融合。





Essence collection

Ricca e articolata, Essence collection, si propone con pezzi importanti per tutti gli ambienti della casa. Gli arredi giocano da protagonisti, affiancati ad una ricerca tessile che propone sintonie nei toni e nelle texture. Con una selezione di tessuti e pelli naturali ricchissima, le nuove proposte 2017, anticipano le tendenze correnti: saranno fondamentali le nuances di verde, bordeaux, e i colori bruciati, terrosi. Il risultato è un articolato repertorio di complementi e imbottiti che si muovono con disinvoltura tra stili, colori e materiali differenti. Mobili eleganti ma con dettagli dall'anima moderna che li rendono unici.

Rich and variegated, the Essence collection offers important pieces for every room in the home. These furnishings are centrepieces, highlights and focal points, upholstered with a selection of fabrics that offer appropriate matches in hues and textures. With this vast array of fabrics and natural leathers, the new proposals for 2017 anticipate current trends: this year, the basic colours will be green, maroon and earthy, burnt colours. The result is a broad range of complements and padded furniture that adapts easily to different styles, colours and materials. Elegant furniture with modern details that make each piece unique.

Богатая и многогранная коллекция Essence включает важные изделия для всех помещений дома. Мебель играет в коллекции ведущую роль наряду с исследованием тканей, предлагающим гармоничные сочетания оттенков и текстур. Новые предложения 2017 года отличаются богатой гаммой тканей и видов натуральной кожи и превосходят современные тенденции: центральное место займут оттенки зеленого, бордового и выгоревшие, земляные цвета. В результате рождается богатый репертуар аксессуаров и мягкой мебели, которые ведут себя непринужденно среди различных стилей, цветов и материалов. Элегантная мебель с деталями, обладающими современной сущностью и придающими ей уникальность.

丰富且多样化, Essence系列, 推出装潢居家所有环境的重要品项。家具扮演主角, 搭配着具有和谐色调及纹理的精致织物。一系列精选布料及丰富的天然皮料, 2017年新品抢先透露出当前趋势: 将以绿色, 酒红色, 烧焦色系和泥土色系为主。所得成果, 是一系列完整的家饰家具与软包产品, 自由地在不同的风格、色彩和材质之间游移。造型优雅但拥有展现时尚精髓的细节, 赋予了这些家具独一无二的特质。





Nobles

Un desiderio di atmosfere "Art Nouveau" tra colori, geometrie e dettagli preziosi. Dal living al mobile bar reinterpretato, per un mix di forme sinuose e oggetti ritrovati. Nobles è una collezione caratterizzata dall'estrema attenzione al mobile come se fosse un abito bespoke, confezionato attraverso processi sartoriali accurati e preziose lavorazioni.

A desire for an "Art Nouveau" atmosphere emerges in the colours, shapes and precious details. From the living room to the revamped bar unit, for a mix of sinuous forms and rediscovered accessories. We focus our attention on each piece of the Nobles collection as if it were a bespoke garment. Every item is specially made with precise tailorings and precious craftsmanship.

Коллекцию Nobles отличает высочайшее внимание к мебели, словно речь идет о костюме ручной работы с ценной отделкой, тщательно сшитом на заказ в ателье на Сэвил-Роу. Характерными чертами коллекции являются сияющие элементы, металл, отделка, камни, которые создают благодаря оригинальным формам и декору абсолютный синтез элегантности. Самое большое удовольствие - "носить" мебель, изготовленную на заказ!

在颜色、几何与珍贵细节之中唤起对「新艺术」气氛的渴望。从客厅家具到吧台家具的重新诠释，只为使蜿蜒形态与重拾物品完美混和。Nobles系列具有极度关注细节的特色，犹如订制服饰般，是经过裁缝细心且精密加工所得的成果。



Royal

Royal amplia la collezione Loveluxe con arredi caratterizzati da rigore formale e dettagli che ne esaltano l'eleganza. Finiture e materiali preziosi, creano un mondo che valorizza la bellezza e il valore dell'intera collezione.

Royal is expanding the Loveluxe collection to include formal furnishings with an austere personality and finishing details that highlight the elegance of the pieces. Exclusive finishes and materials create a background that emphasises the beauty and worth of the entire collection.

Royal дополняет коллекцию Loveluxe предметами мебели, которые отличаются строгостью форм и деталями, придающими им особую элегантность. Эксклюзивная отделка и материалы создают мир, подчеркивающий красоту и ценность всей коллекции.

Royal家具以严谨型态和凸显优雅的细节展现特色，为Loveluxe系列增添丰富性。珍贵的材料与面饰，不但创造出一种发扬美感的世界，也提升系列产品的价值。



REGENCY

Regency è una collezione caratterizzata da linee morbide, semplici, dai colori delicati, l'uso di legni teneri e forme armoniose di spiccato e autentico gusto neoclassico. Materiali tradizionali fra arredi classici, pezzi unici e progetti in perfetta sintonia. L'eccellenza è una questione di dettagli dallo sviluppo fino a un arredamento individuale completo.

Regency features simple and smooth lines, delicate colors, soft woods and harmonious shapes of neoclassical taste. Traditional materials for classical furniture elements, a perfect harmony of unique pieces. Excellence is in the details, from research and development up to a complete custom made furnishing.

Коллекция Regency отличается мягкими и простыми линиями, нежными цветами, использованием мягкой древесины и гармоничными формами ярко выраженного и подлинного неоклассического стиля. Традиционные материалы среди классической мебели, уникальных предметов и проектов, идеально сочетающиеся друг с другом. Превосходство - это вопрос деталей от разработки до полного создания индивидуального интерьера.

Regency系列以柔和简约的线条、雅致的色彩、使用软木材料以及和谐的型态展现特色，其风格显著的映出新古典主义的品味。传统材料完美协调的用在古典家具、独一无二制品和各个项目中。卓越是一个细节问题，贯穿着从开发到家具完工的全过程。



VANITY

Un'Art de vivre che interpreta la tradizione attraverso l'innovazione, un mix perfetto di design e lusso che diventa filosofia dell'abitare. È la nuova collezione Vanity che comprende raffinati mobili per il giorno e per la notte, complementi e accessori che celebrano l'idea di bellezza mantenendo la massima funzionalità. Le forme sono rigorosamente lineari, solide e a tratti geometriche, esaltate da una palette cromatica intensa e da laccature vibranti. Audaci mix cromatici enfatizzano l'uso sapiente delle tonalità che si arricchiscono di nuove sfumature: blu Prussia, rosso Levanto, grigio quarzo, l'oro, ma anche il bianco e il più classico nero.

An "Art de vivre" that interprets tradition through innovation, a perfect combination of design and luxury becomes a philosophy of home. This is the new Vanity collection that includes elegant furniture for the living room and bedroom, complements and accessories that celebrate the concept of beauty while maintaining maximum functionality. Shapes are rigorously linear, solid and sometimes geometric, set off by an intense colour scheme and vibrant paint. Bold chromatic combinations emphasise the wise use of colours that are enhanced by the addition of new shades: Prussian blue, Levanto red, quartz grey, and gold join white and the most classic shade of black.

Ар де вивр, інтерпретируюче традиції через інновації, ідеальне сочетание дизайну і розкоші, которое становится философией жизни. Новая коллекция Vanity включает изысканную мебель для дневной и ночной зоны, предметы интерьера и аксессуары, которые воспевают идею красоты, сохраняя при этом максимальную функциональность. Строго линейные, крепкие и местами геометрические формы акцентируются яркой цветовой палитрой и сияющими лаковыми покрытиями. Дерзкие цветовые сочетания подчеркивают умелое использование тонов, которые дополняются новыми оттенками: берлинская лазурь, красный Леванто, кварцевый серый, золотой, а также белый и самый классический черный.

一种通过创新诠释传统，并完美结合设计与奢华，从而成为居住哲学的「生活艺术」。这就是全新Vanity系列，包括有精致的客厅和卧室家具，家饰家具与配件，在庆祝美学理念的同时，也保有最佳功能性。以严谨的线型、坚固和几何的形态展现，并通过浓郁的色调和活泼的涂漆饰面凸显特色。大胆的配色强调出巧妙运用的色调，不但增添了新色彩：普鲁士蓝、紫罗红、石英灰、金色，也不缺白色和经典的黑色。



TAVOLI

_tables / столы / 表



ARTÙ
PG. 106

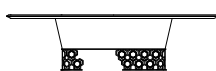

CLAIRMONT
PG. 36



DAVID
PG. 18

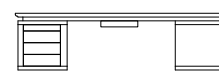

ECTOR desk
PG. 118

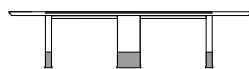

EDWARD
PG. 100

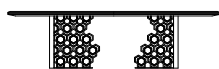

EXCELSIOR
PG. 26



GEORGE
PG. 94



GINZA
PG. 58



GORKY desk
PG. 122

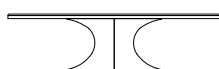

HUBERT
PG. 68

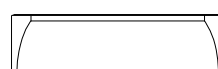

KARL
PG. 114



LAYTON
PG. 84

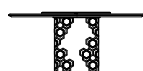

MANFRED table
PG. 50



OMOTESANDO
PG. 78



RIM
PG. 110

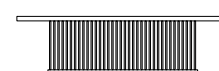

SCHUBERT
PG. 74





Design by Giuseppe VIGANÓ_T 170

TAVOLI
TABLES

David _table

Tavolo tondo con una base iperboloidale in vetroresina rivestita in pelle caratterizzata da un'affusolata linea a calice e un appoggio a terra particolarmente armonioso. Un centrale lazy Susan girevole rende funzionale il piano in marmo o legno. Alla purezza del disegno e alla ricercatezza dei dettagli costruttivi, si accompagnano finiture di grande pregio. Un tavolo pensato, progettato, ingegnerizzato per essere trasversale in ogni ambiente.

A round table with a hyperboloid shaped base in glass fibre covered in leather, with a particular chalice shaped line and a harmonious floor-standing look. The lazy Susan in the centre of the table makes the marble or wood top more functional. The pure design of this piece and the particular construction details are accented by fine finishings. A table created and designed to be effective and pleasing in every room.

Круглый стол с гиперболическим основанием из стеклопластика с кожаной обивкой, обладающим изящной чашеобразной линией, и с очень гармоничной опорой. Расположенный в центре поворотный поднос придает функциональность мраморной или деревянной столешнице. Чистота дизайна и изысканность конструктивных деталей дополняются ценными отделками. Стол был задуман, спроектирован и реализован для использования в любом помещении.

圆桌，桌脚呈现单叶双曲面形状，以玻璃钢外覆皮料制成。展现流线形锥形线条的桌脚，搭配精美底座和谐地倚靠地面。设置在中央的餐桌转盘赋予大理石或木材桌面更实用的特色。其纯净的设计和讲究的结构细节，精美地与珍贵面饰搭配。是一款经过巧思、设计、工程规划设计的餐桌，适合各种环境摆设。

TAVOLO | TABLE DAVID
COLONNA E SOTTOPIANO | COLUMN AND UNDER-TOP P.9 NABUCK 8011
SOTTOBASE | METAL BASE BRIGHT LIGHT GOLD
PIANO | TOP CALACATTA GOLD MARBLE

SEDIE | CHAIRS FRANCES
PELLE STRUTTURA | LEATHER STRUCTURE P.9 NABUCK 8022
SEDUTA | SEAT CAT.F MELETTA 02
BASE E SCHIENALE | BASE AND BACK BRIGHT BLACK CHROME

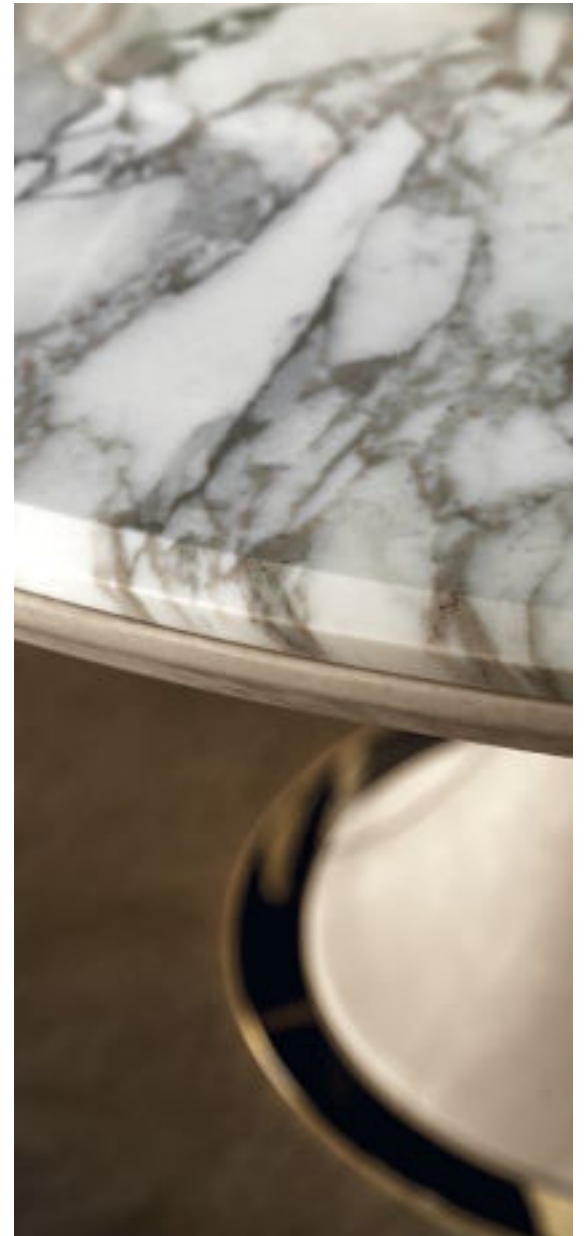







TAVOLO | **TABLE DAVID**
 COLONNA E SOTTOPIANO | **COLUMN AND UNDER-TOP P.3 SUEDE 510108**
 SOTTOBASE | **METAL BASE BRIGHT LIGHT GOLD**
 PIANO | **TOP EMPERADOR DARK MARBLE**
 PIANO GIREVOLE | **LAZY SUSAN GLOSSY EBONY**

SEDIE | **CHAIRS MIU**
 PELLE | **LEATHER P.12 NABUCK SILK 9003**
 STRUTTURA | **STRUCTURE BRIGHT LIGHT GOLD**





TAVOLO | *TABLE DAVID*
 COLONNA E SOTTOPIANO | *COLUMN AND UNDER-TOP P.9 NABUCK 8011*
 SOTTOBASE | *METAL BASE BRIGHT LIGHT GOLD*
 PIANO | *TOP CALACATTA GOLD MARBLE*
 PIANO GIREVOLE | *LAZY SUSAN GLOSSY EBONY*

SEDIE | *CHAIRS MARION*
 RIVESTIMENTO PELLE | *LEATHER COVER P.9 NABUCK 8014*
 INSERTO GAMBA | *LEG INSERT P.9 NABUCK 8014*
 PARTICOLARI TORNITI | *LATHED LEG ELEMENTS CHAMPAGNE MATT GOLD*

PORTA | *SLIDING DOORS IANUS*
 BOISERIE | *BOISERIE ENDLESS*





Design by Giuseppe IASPARRA_T 165

TAVOLI
TABLES

Excelsior _table

Tavolo con base composta da una spalla esterna in legno, rivestita e trapuntata in camoscio, e da una sezione interna lavorata in metallo rettificato decoro "Sequence": un disegno a traforo che sembra il risultato di un lavoro manuale mentre è l'esito di una sofisticata laseratura. Il decoro ad "alveare", by Giuseppe Iasparra, è uno stile, un autentico disegno iconografico che, riportato in vari pezzi della collezione Loveluxe come tavoli, mobili anche boiserie, rappresenta un'autentica espressione Longhi. Con angoli del piano stondati, Excelsior, è un tavolo unico nella forma, sofisticato nella scelta dei materiali, equilibrato nelle proporzioni e negli spessori.

Table with base comprising an external side in wood, covered with quilted suede, and an internal section in ground metal with the "Sequence" decoration: a perforated pattern that looks like the result of a manual process but is actually the result of a sophisticated laser cutting process. The "beehive" decoration, by Giuseppe Iasparra, is a style, an authentic iconographic pattern that appears on several pieces in the Loveluxe collection - including tables, furniture and boiserie panels. It is an authentic expression of the Longhi personality. With its rounded corners, the Excelsior table has a unique shape, sophisticated in the choice of materials and balanced in proportions and thicknesses.

Стол с основанием, состоящим из деревянной внешней опоры, обитой замшей с простежкой, и внутренней секции из шлифованного металла с декором «Sequence». Его ажурный узор кажется творением ручной работы, хотя на самом деле является результатом утонченной лазерной обработки. Декор «соггы» от Джузеппе Яспарры - это стиль, подлинный знаковый рисунок, который используется в различных изделиях коллекции Loveluxe - столах, шкафах, а также буазери - и представляет собой уникальный выразительный язык Longhi. Стол Excelsior имеет столешницу с закругленными углами и отличается особенной формой, изысканными материалами, сбалансированными пропорциями и толщиной.

餐桌，独特桌脚由外侧木材搭配内侧金属所组成，木材部分外覆麂皮绗缝面饰，而金属部分则以精美「Sequence」图案加工装饰：此镂空设计，犹如精湛的手制品，但实际上是精密激光加工所获得的成果。这「蜂窝型」装饰，由Giuseppe Iasparra设计，是Loveluxe系列的正宗图样，在此系列产品中不缺运用这图样的品项，如桌子、家具或护壁板；这精美装饰是Longhi正统表现的表征。桌面采圆角设计，Excelsior具备独特的外形，并选用讲究材料制成，在比例与厚度方面呈现完美均衡。





TAVOLO | TABLE **EXCELSIOR**
BASE TRAPUNTATA | QUILTED BASE P.3 SUEDE 510108
SEZIONE INTERNA | INTERNAL SECTION MATT CHAMPAGNE GOLD
PIANO | TOP CORTECCIA MARBLE

SEDIA | CHAIR **DAPHNE**
PELLE | LEATHER P.12 NABUCK SILK 9001
STRUTTURA | STRUCTURE BRIGHT LIGHT GOLD











TAVOLO | TABLE **EXCELSIOR**
BASE DECORO SEQUENCE | *DECOR SEQUENCE* BASE P.3 SUEDE 311
SEZIONE INTERNA | *INTERNAL SECTION* MATT CHAMPAGNE GOLD
PIANO | *TOP* CORTECCIA MARBLE

SEDIA | *CHAIR* DAPHNE
PELLE | *LEATHER* P.3 SUEDE 510108
STRUTTURA | *STRUCTURE* BRIGHT BLACK CHROME



Design by Giuseppe IASPARRA_T 140

TAVOLI
TABLES

Clairmont _table

La collezione di tavoli da pranzo Clairmont si distingue per una sorprendente combinazione di materiali e finiture dal gusto inedito e sofisticato. La struttura è composta da una scocca e un sottopiano rigorosamente rivestiti in pelle e da una base in appoggio a terra in metallo rettificato decoro "Sequence". Il piano in marmo, vetro o legno è ovale o tondo. Per la versione tonda è disponibile un lazy Susan girevole che rende pratico ed efficiente il tavolo.

The collection of Clairmont dining tables stands out for the surprising combination of materials and finishes, which combine to produce sophisticated new tastes. The structure consists of a shell and undertop, rigorously covered in leather, and a base that sets on the floor in ground metal with the "Sequence" decoration. The top comes in marble, glass or wood, and can be oval or round. The round version also offers a lazy Susan that renders it more practical and efficient.

Коллекция обеденных столов Clairmont отличается удивительным сочетанием материалов и отделки в уникальном и изысканном вкусе. Каркас состоит из рамы и расположенной под столешницей панели с кожаной обивкой и из опирающегося на пол основания из шлифованного металла с декором «Sequence». Столешница изготавливается из мрамора, стекла или дерева и может иметь овальную или круглую форму. Круглая версия может оснащаться поворотным подносом, придающим столу практичность и эффективность.

Clairmont餐桌系列以令人意想不到的材料和饰面搭配，以及前所未有的品味和讲究展现特色。结构由两个部分组成，外覆皮料的桌台下方支撑壳体，以及精美「Sequence」装饰的镂空金属底座。桌面可选大理石，玻璃或木材，备有圆形或椭圆版本。圆形版本可搭配餐桌转盘，赋予餐桌更实用与效率的特性。





TAVOLO | TABLE CLAIRMONT
RIVESTIMENTO PELLE | LEATHER COVER P.9 NABUCK 8011
BASE | BASE BRIGHT LIGHT GOLD
PIANO | TOP SILVER WAVE MARBLE

...su misura
CUSTOM MADE





TAVOLO | TABLE CLAIRMONT
RIVESTIMENTO PELLE | LEATHER COVER P.9 NABUCK 8011
BASE | BASE BRIGHT LIGHT GOLD
PIANO | TOP FRAPPUCCINO MARBLE





TAVOLO | TABLE CLAIRMONT
RIVESTIMENTO PELLE | LEATHER COVER P-12 PLUME 305
BASE | BASE BRIGHT BLACK CHROME
PIANO | TOP FRAPPUCCINO MARBLE





TAVOLO | TABLE CLAIRMONT
RIVESTIMENTO PELLE | LEATHER COVER P.9 NABUCK 8011
BASE | BASE BRIGHT LIGHT GOLD
PIANO | TOP PALISSANDRO ONICIATO MARBLE





TAVOLO | TABLE CLAIRMONT
RIVESTIMENTO PELLE | LEATHER COVER P.6 SOFFIO 5005
BASE | BASE MATT SATINED BRONZE
PIANO | TOP MATT EBONY

SEDIE | CHAIRS CLOÉ
RIVESTIMENTO ESTERNO TRAPUNTATO | OUTSIDE QUILTED LEATHER P.6 SOFFIO 5005
RIVESTIMENTO INTERNO | INSIDE LEATHER P.6 SOFFIO 5004
BASE | BASE MATT SATIN ED BRONZE







Design by Giuseppe IASPARRA_T 160

TAVOLI
TABLES

Manfred _table

Una famiglia di tavoli e tavolini dall'inconfondibile personalità dovuta alla base "Sequence": un disegno a traforo che sembra il risultato di un lavoro manuale mentre è l'esito di una sofisticata laseratura. Il decoro ad "alveare", by Giuseppe Iasparrà, è uno stile, un autentico disegno iconografico che, riportato in vari pezzi della collezione Loveluxe come tavoli, mobili anche boiserie, rappresenta un'autentica espressione Longhi. Un centrale lazy Susan girevole rende funzionale il piano in marmo o legno.

A family of large and small tables with an unmistakable personality due to the "Sequence" decoration on the base. "Sequence" is a perforated pattern that looks like the result of a manual process but is actually the result of a sophisticated laser cutting process. The "beehive" decoration, by Giuseppe Iasparrà, is a style, an authentic iconographic pattern that appears on several pieces in the Loveluxe collection - including tables, furniture and boiserie panels. It is an authentic expression of the Longhi personality. The lazy Susan in the centre of the table makes the marble or wood top more functional.

Серия столов и столиков, обладающих неповторимой индивидуальностью благодаря основанию «Sequence». Его ажурный узор кажется творением ручной работы, хотя на самом деле является результатом утонченной лазерной обработки. Декор «соты» от Джузеппе Яспарра - это стиль, подлинный знаковый рисунок, который используется в различных изделиях коллекции Loveluxe - столах, шкафах, а также буазери - и представляет собой уникальный выразительный язык Longhi. Расположенный в центре поворотный поднос придает функциональность мраморной или деревянной столешнице.

一套茶几和玄关桌系列产品，由于独特的「Sequence」底座，展现无可混淆的风格：底座独特的镂空图样，犹如精湛手工制品，但实际上是精密激光加工所获得的成果。这「蜂窝型」装饰，由Giuseppe Iasparrà设计，是Loveluxe系列的正宗图样，在此系列产品中不缺运用这图样的品项，如桌子、家具或护壁板；这精美装饰是Longhi正统表现的表征。设置在中央的餐桌转盘赋予大理石或木材桌面更实用的特色。

TAVOLO | TABLE MANFRED
PIANO | TOP SMOKY GLASS
PIANO GIREVOLE | LAZY SUSAN SILVER WAVE MARBLE
STRUTTURA | STRUCTURE BRIGHT BLACK CHROME

SEDIE | CHAIRS CLOË
RIVESTIMENTO ESTERNO TRAPUNTATO | OUTSIDE QUILTED LEATHER P.3 SUEDE 3085
RIVESTIMENTO INTERNO | INSIDE LEATHER P.12 PLUME 305
BASE | BASE BRIGHT BLACK CHROME





TAVOLO | *TABLE* MANFRED
PIANO | *TOP* SMOKY GLASS
PIANO GIREVOLE | *LAZY SUSAN* SILVER WAVE MARBLE
STRUTTURA | *STRUCTURE* BRIGHT BLACK CHROME





TAVOLO | *TABLE MANFRED*
PIANO | *TOP CALACATTA GOLD MARBLE*
PIANO GIREVOLE | *LAZY SUSAN GLOSSY WALNUT BURL WOOD*
STRUTTURA | *STRUCTURE BRIGHT LIGHT GOLD*

SEDIA | *CHAIR DAPHNE*
PELLE | *LEATHER P.12 NABUCK SILK 9001*
STRUTTURA | *STRUCTURE BRIGHT LIGHT GOLD*





TAVOLO | *TABLE* MANFRED
PIANO | *TOP* SMOKY GLASS
STRUTTURA | *STRUCTURE* BRIGHT BLACK CHROME

SEDIA | *CHAIR* MIU
PELLE | *LEATHER* P.12 NABUCK SILK 9002
STRUTTURA | *STRUCTURE* BRIGHT BLACK CHROME



Design by Alessandro LA SPADA_ **T 120**

TAVOLI
TABLES

Ginza _table

Un must della collezione Loveluxe, una serie notoria di tavoli, tavolini, console, mobili dall'inconfondibile stile Alessandro La Spada. Da disporre al centro della stanza, ideale se unito alla sua sedia Miu illuminato da un imponente lampadario Narita, il tavolo Ginza, si presenta con piani di forma rettangolare sorretti da una caratteristica base decorata con asticelle in metallo lucido o opaco che ricordano stilizzati "Flash": elemento simbolo di tutta la serie Ginza.

A must from the Loveluxe collection: this famous series offers tables of all sizes, consoles and other pieces designed with the unmistakable style of Alessandro La Spada. To set in the centre of a room, and ideal when matched with the Miu chair and lighted with the impressive Narita chandelier, the Ginza table has rectangular surfaces supported by a characteristic base decorated with polished or matt metal rods that look like stylised "flashes". This is the distinctive mark of the entire Ginza series.

Обязательный элемент коллекции Loveluxe, известная серия столов, столиков, консолей и шкафов, отличающихся неповторимым стилем Алессандро Ла Спада. Стол Ginza идеально подходит для размещения в центре комнаты, особенно в сочетании со стулом Miu и внутренней люстрой Narita. Он имеет прямоугольные столешницы и необычное основание, декорированное планками из глянцевого или матового металла, напоминающими стилизованные «вспышки» - символ всей серии Ginza.

Loveluxe系列必有品项，展现Alessandro La Spada独特设计风格的知名系列茶几、玄关桌及家具产品。可摆放在厅室的中央，若搭配Miu座椅，和大型Narita灯具照明更显完美。长方形桌面的Ginza桌，通过精美装饰的金属底座支撑，底座结构以亮光或哑光金属杆制成，其造型犹如「闪电」：是Ginza全系列的标志元素。

TAVOLO | TABLE **GINZA**
STRUTTURA BICOLORE | **TWO-TONED STRUCTURE BRIGHT BLACK CHROME - BRIGHT CHROME**
PIANO | **TOP PORT SAINT LAURENT MARBLE**

SEDIE | **CHAIRS MIU**
PELLE | **LEATHER P.12 NABUCK SILK 9001**
STRUTTURA | **STRUCTURE BRIGHT BLACK CHROME**



TAVOLO | TABLE **GINZA**
STRUTTURA BICOLORE | *TWO-TONED STRUCTURE BRIGHT BLACK CHROME - BRIGHT CHROME*
PIANO | *TOP AGATHA BLACK MARBLE*

SEDIA | *CHAIR MIU*
RIVESTIMENTO PELLE | *LEATHER COVER P.9 NABUCK 8010*
STRUTTURA | *STRUCTURE BRIGHT BLACK CHROME*





TAVOLO | TABLE **GINZA**
STRUTTURA BICOLORE | **TWO-TONED STRUCTURE BRIGHT BLACK CHROME - BRIGHT CHROME**
PIANO | **TOP AGATHA BLACK MARBLE**

SEDIA | **CHAIR MIU**
RIVESTIMENTO PELLE | **LEATHER COVER P.6 SOFFIO 5001**
STRUTTURA | **STRUCTURE BRIGHT BLACK CHROME**





...senza limiti no limit design



TAVOLO | TABLE GINZA L400 X W150 CM (LEFT PICTURE)
STRUTTURA | STRUCTURE BRIGHT CHROME
PIANO | TOP FRAPPUCCINO MARBLE

SEDIA | CHAIR MIU
RIVESTIMENTO PELLE | LEATHER COVER P.6 SUPREME 1015
STRUTTURA | STRUCTURE BRIGHT LIGHT GOLD

TAVOLO | TABLE GINZA L400 X W150 CM (RIGHT PICTURE)
STRUTTURA | STRUCTURE BRIGHT CHROME
PIANO | TOP AGATHA BLACK MARBLE

SEDIA | CHAIR MIU
RIVESTIMENTO PELLE | LEATHER COVER P.P.9 NABUCK 8016
STRUTTURA | STRUCTURE BRIGHT LIGHT GOLD



TAVOLO | *TABLE GINZA*
STRUTTURA | *STRUCTURE BRIGHT LIGHT GOLD - MATT SATINED BRONZE*
PIANO | *TOP SILVER WAVE MARBLE*

SEDIA | *CHAIR MIU*
RIVESTIMENTO PELLE | *LEATHER COVER P.12 NABUCK SILK 9003*
STRUTTURA | *STRUCTURE BRIGHT LIGHT GOLD*





Design by Giuseppe VIGANÓ_T 175

TAVOLI
TABLES

Hubert _table

Un tavolo importante da un design ricercato e dall'abbinamento di materiali sofisticati. La struttura ha un disegno particolarmente armonioso e la base è in vetroresina rivestita in pelle con finiture in metallo. Gli angoli smussati del piano in marmo addolciscono ulteriormente la sua linea.

An important table with a particular design, consisting of a combination of sophisticated materials. The structure has a particularly harmonious design and the glass fibre structure covered in leather has metal finishings. The rounded corners of the marble top soften its line even more.

Солідний стіл, що відрізняється утонченим дизайном і поєднанням витончених матеріалів. Каркас має дуже гармонічний рисунок, а основа виконана з склопластика, оббитою шкірою, з металевими деталями. Скошені кути мармурової столешниці надають лінії виробу додаткову м'якість.

拥有讲究设计和精选材料搭配的气派餐桌。结构的设计展现和谐的型态，底座采用玻璃钢外覆皮料并搭配金属细节制成。大理石桌面采圆角设计，进一步赋予整体线条柔和的美感。





TAVOLO | TABLE HUBERT
COLONNA | COLUMN P.3 SUEDE 311
SOTTOBASE E BORDO | METAL BASE AND FRAME BRIGHT BLACK CHROME
PIANO | TOP FRAPPUCCINO MARBLE

SEDIE | CHAIRS FRANCES
PELLE STRUTTURA | LEATHER STRUCTURE P.9 NABUCK 8022
SEDUTA | SEAT CAT.F MELETTA 02
BASE E SCHIENALE | BASE AND BACK BRIGHT BLACK CHROME



TAVOLO | *TABLE HUBERT*
COLONNA | *COLUMN P.3 SUEDE 311*
SOTTOBASE E BORDO | *METAL BASE AND FRAME BRIGHT BLACK CHROME*
PIANO | *TOP FRAPPUCCINO MARBLE*

MADIA | *CABINET OSCAR*
STRUTTURA | *STRUCTURE GLOSSY EBONY*
COLONNA | *COLUMN P.3 SUEDE 311*
SOTTOBASE E BORDI | *METAL BASE AND FRAME BRIGHT BLACK CHROME*
PIANO SUPERIORE | *UPPER TOP MIRROR BRONZE*
MANIGLIE | *HANDLES EMPERADOR DARK MARBLE*



Design by Giuseppe VIGANÓ_T 155

TAVOLI
TABLES

Schubert _table

Il tavolo Schubert, come la console, ha un sofisticato appoggio a terra con motivo a crociera e presenta interessanti combinazioni: un corpo in legno in essenza con un discreto bordo metallico che sostiene una caratteristica struttura composta da bacchette tubolari.

The Schubert table and console have a sophisticated floor-standing base with a cross-shaped design, and come in interesting combinations: a solid wood body in wood finish with an understated metal edge that supports the characteristic structure of tubular rods.

Как и консоль, стол Schubert имеет изысканное опорное основание с крестообразным мотивом и предлагает интересные комбинации: корпус из древесины со сдержанной металлической кромкой поддерживает характерный каркас из трубчатых стержней.

Schubert餐桌，如同玄关桌，各有精致的十字形支撑柱，展现有趣的组合样式：镶金属边框的木质底座，给予充满特色的金属管结构支撑。

TAVOLO | TABLE **SCHUBERT**
STRUTTURA TUBOLARE | PIPE STRUCTURE **MATT SATINED BRONZE**
BORDI | FRAMES **MATT SATINED BRONZE**
BASE | BASE **GLOSSY EBONY**
PIANO | TOP **ELEGANT BROWN MARBLE**





TAVOLO | *TABLE* **SCHUBERT**
STRUTTURA TUBOLARE | *PIPE STRUCTURE* **BRIGHT LIGHT GOLD & MATT SATINED BRONZE**
BORDI | *FRAME* **BRIGHT LIGHT GOLD**
BASE | *BASE* **GLOSSY CANALETTO WALNUT**
PIANO | *TOP* **CALACATTA GOLD MARBLE**





Design by Silvia MUNETTI_T 115

TAVOLI
TABLES

Omotesando _table

Il tavolo Omotesando, si caratterizza per l'importante scocca rivestita in pelle dal disegno slanciato e per la sottile base rettangolare in metallo che poggia a terra. Un tavolo dotato di una forte personalità, che può inserirsi con stile ed eleganza in ogni ambiente e creare una grande sintonia con tutte le sedie della collezione Longhi.

The Omotesando table has an important tapered shell covered in leather, and a thin rectangular metal base that sets on the floor. The table has a strong personality, and can fit into any room with style and elegance, and blend harmoniously with all of the chairs from the Longhi collection.

Стол Omotesando отличается изящной солидной рамой с кожаной обивкой и тонким прямоугольным основанием из металла, опирающимся на пол. Стол обладает яркой индивидуальностью и может придать стильный и элегантный характер любому помещению, гармонично сочетаясь со всеми стульями коллекции Longhi.

Omotesando桌以外覆皮料、造型修长的大型桌脚，搭配细薄矩形的金属底座展现特色。是一款展现个性的餐桌，可优雅的摆置在各种环境，并可搭配Longhi系列椅子创造完美和谐的风格。





TAVOLO | TABLE **OMOTESANDO**
STRUTTURA | *STRUCTURE LEATHER P.9 NABUCK 8016*
BASE | *BASE BRIGHT LIGHT GOLD*
PIANO | *TOP FRAPPUCCINO MARBLE*

SEDIA | *CHAIR MIU*
RIVESTIMENTO PELLE | *LEATHER COVER P.3 SUEDE 311*
STRUTTURA | *STRUCTURE BRIGHT LIGHT GOLD*





TAVOLO | *TABLE OMOTESANDO*
 STRUTTURA | *STRUCTURE LEATHER P.18 NABUCK RAZZA 20*
 BASE | *BASE MATT CHAMPAGNE GOLD*
 PIANO | *TOP CALACATTA GOLD MARBLE*

SEDIA | *CHAIR MIU*
 RIVESTIMENTO ESTERNO TRAPUNTATO | *OUTSIDE QUILTED LEATHER P.15 COCCO SPECIAL 105*
 RIVESTIMENTO INTERNO | *INSIDE LEATHER P.9 NABUCK 8015*
 STRUTTURA | *STRUCTURE BRIGHT BLACK CHROME*





Design by Giuseppe IASPARRA_T 145

TAVOLI
TABLES

Layton _table

Tavolo dalle linee morbide, fa parte di una collezione di complementi dallo spiccato gusto neoclassico che presenta un'ampia gamma di materiali tra i più ricercati: il legno di ebano, abilmente lavorato e intarsiato a mano per ornare i piani, l'onice avorio ed i marmi pregiati impiegati come preziosi inserti, metalli come l'ottone decorato in fusione a cera persa e i pellami selezionati.

This table with soft lines belongs to the collection of accessories in clear neoclassical style, which presents a wide range of fine materials: ebony wood, expertly crafted and inlaid by hand to decorate the surfaces; ivory onyx and fine marbles used as precious inserts; metals such as brass decorated in lost wax casting and selected leathers.

Стол, отличающийся мягкими линиями, входит в состав коллекции аксессуаров ярко выраженного неоклассического стиля. Для коллекции характерно использование богатой гаммы ценных материалов: эбеновое дерево, искусно обработанное и инкрустированное вручную для украшения столешниц, оникс цвета слоновой кости и мрамор, используемый в ценных вставках, металл, такой как латунь, декорированная методом литья по выплавляемым моделям, и тщательно отобранная кожа.

柔和线条餐桌，隶属以新古典主义风格展现特色的家饰家具系列中的品项，全套产品皆采用最精致的材料制成：乌木，经过精致加工并手工镶嵌用以装饰桌面；象牙白缟玛瑙与珍贵大理石，用于制作精美嵌饰；金属，如熔模铸造的黄铜装饰；以及精选皮料。





TAVOLO | TABLE LAYTON
PIANO | TOP MATT EBONY WITH INLAYS
BORDO | FRAME CHAMPAGNE MATT GOLD
INSERTO GAMBA | LEG INSERT P.3 SUEDE 3085
PARTICOLARI TORNITI | LATHED LEG ELEMENTS CHAMPAGNE MATT GOLD

TAPPETO | CARPET PERCY RECTANGULAR













TAVOLO | TABLE LAYTON
PIANO | TOP ELEGANT BROWN MARBLE
BORDO | FRAME P.3 SUEDE 120
INSERTO GAMBA | LEG INSERT BRIGHT BRASS FUSION
PARTICOLARI TORNITI | LATHED LEG ELEMENTS P.3 SUEDE 120





Design by Elle STUDIO_T150

TAVOLI
TABLES

George _table

Un gioco di forme e volumi, George risponde ai gusti più classici: caratterizzato da un sostegno formato da imponenti colonne in pelle cucita a coste e da un anello tornito che ricorda un capitello dorico, sostenute da una robusta base sagomata in marmo. Per ammorbidire le linee, il piano del tavolo, rettangolare o quadrato, è leggermente stondato.

A play on shapes and volumes, George fulfils the most classic tastes: its support is formed from impressive columns covered in ribbed leather and a turned ring that looks like a Doric capital, sustained by a strong, shaped marble base. To soften its lines, the rectangular or square table top has been slightly rounded.

Стол George представляет собой игру форм и объемов и отвечает самому классическому вкусу. Для него характерна опора, состоящая из внушительных колонн из кожи в рубчик и выточенного кольца, напоминающего дорическую капитель, которые поддерживает прочное профилированное основание из мрамора. Для смягчения линий столешница прямоугольной или квадратной формы слегка закруглена.

形状与体积的游戏，George回应着最经典的品味：以大型的柱形桌脚展现特色，桌脚覆以罗纹缝制皮料并搭配车工精致金属环，使人忆起多立克柱的形态；柱型桌脚并稳固的竖立在厚实的大理石底座上。为了柔和整体线条，长方形或方形的桌面边缘，皆有轻微圆角化设计。





TAVOLO | TABLE **GEORGE**
PIANO E BASE | TOP AND BASE **FRAPPUCCINO MARBLE**
BORDI E PARTICOLARI TORNITI | FRAME AND LATHED LEG ELEMENTS **MATT SATINED BRONZE**
COLONNA | COLUMN **P.15 LUXURY 3021**





TAVOLO | **TABLE GEORGE**
PIANO E BASE | **TOP AND BASE ELEGANT BROWN MARBLE**
PARTICOLARE TORNITO | **LATHED LEG ELEMENT BRIGHT BLACK CHROME**
SOTTOPIANO E COLONNA | **FRAME UNDERTOP AND COLUMN P.9 NABUCK 8010**





Design by Elle STUDIO_Т 135

TAVOLI
TABLES

Edward _table

Un elegante tavolo ovale, rettangolare o rotondo interamente realizzato in legno in essenze nobili come Ebano e Noce Canaletto con un particolare bordo in massello sagomato e un inserto in marmo che caratterizza il piano. Di una certa rilevanza formale sono le gambe che hanno un basamento rivestito in metallo. Per la versione tonda è disponibile un funzionale lazy Susan girevole in marmo.

An elegant oval, rectangular or round table, entirely made in noble wood such as Ebony and Canaletto Walnut with a particular edge in shaped solid wood and a marble insert that personalises the top. The legs have a certain formal relevance, with their metal base. The round version also has a functional lazy Susan in marble.

Элегантный овальный стол прямоугольной или круглой формы, полностью выполненный из благородных древесных пород - эбенового дерева и ореха Canaletto - с кромкой из профилированного массива древесины и мраморной вставкой на столешнице. Особая формальная важность характерна для ножек, имеющих основание с металлической отделкой. Для круглой версии предлагается функциональный поворотный поднос из мрамора.

优雅椭圆、长方形或圆形桌，采用高贵木材，如乌木和黑核桃木制成，备有独特的轮廓裁切实木边框，以及赋予桌面精美特色的大理石嵌饰。独特的桌脚使整体展现出正规的风格，桌脚下饰以金属底座。圆桌版本另可搭配大理石餐桌转盘。





TAVOLO | TABLE **EDWARD**
STRUTTURA | STRUCTURE **MATT EBONY**
INSERTO | INSERT **FRAPPUCCINO MARBLE**
INSERTO GAMBE | LEGS INSERT **MATT SATINED BRONZE**

SEDIA | CHAIR **CLOË**
STRUTTURA | STRUCTURE **MATT SATINED BRONZE**
VELLUTO | VELVET **CAT. I ELAGANCE 4096/08**





TAVOLO | **TABLE EDWARD**
STRUTTURA | **STRUCTURE MATT CANALETTO WALNUT**
PIANO GIREVOLE | **LAZY SUSAN FRAPPUCCINO MARBLE**
INSERTO GAMBE | **LEGS INSERT MATT SATINED BRONZE**

SEDIA | **CHAIR MISS**
PELLE | **LEATHER P.3 SUEDE 120 & P.18 IGUANA DELUXE 01**





Design by Giuseppe VIGANÓ_Т 110

TAVOLI
TABLES

Artù _table

Una collezione di tavoli, tavolini e console caratterizzata da un importante scheletro in acciaio rettificato tagliato a laser che regge un piano superiore in marmo, cristallo o specchio. Un tavolo dal disegno volutamente solido, che si distingue per la forte personalità e che può inserirsi con stile ed eleganza in ogni ambiente creando una grande sintonia con tutte le sedie della collezione Longhi.

A collection of tables of all sizes and a console with an important skeleton in laser-cut ground steel that supports a top in marble, crystal or mirror. This table, with its purposely solid design that distinguishes its strong personality, can add style and elegance to any room and create a harmonious composition with all of the chairs in the Longhi collection.

Коллекция столов, столиков и консолей, характеризующаяся важным каркасом из шлифованной стали с лазерной обработкой, на котором расположена верхняя столешница из мрамора, стекла или зеркала. Стол отличается намеренно прочным дизайном и яркой индивидуальностью. Он может придать стильный и элегантный характер любому помещению, гармонично сочетаясь со всеми стульями коллекции Longhi.

系列餐桌，茶几与玄关桌，备有厚实的激光切割精整钢结构，搭配大理石、水晶或镜面桌面。是一款具备坚固设计，以独特个性展现特色的餐桌，可优雅的摆置在各种环境，并可搭配Longhi系列椅子创造完美和谐的风格。

TAVOLO | TABLE ARTÙ
STRUTTURA | STRUCTURE BRIGHT BLACK CHROME
PIANO | TOP PORT SAINT LAURENT MARBLE

SEDIE | CHAIRS MIU
PELLE | LEATHER P.12 NABUCK SILK 9001
STRUTTURA | STRUCTURE BRIGHT BLACK CHROME





TAVOLO | TABLE ARTÙ
STRUTTURA | STRUCTURE BRIGHT CHROME
PIANO | TOP CALACATTA GOLD MARBLE

SEDIA | CHAIR DAMSEL
TESSUTO | FABRIC CAT.H COSMOS 11



Design by Giuseppe VIGANÓ_ **T100**

TAVOLI
TABLES

Rim _table

Da un punto di vista formale il tavolo Rim - e l'omonima console - presentano un aspetto estremamente solido. La gamba in metallo a sezione piatta rappresenta il segno distintivo del progetto. Come il tavolino Bourbon, ha un'unica gamba centrale piramidale, che termina con due lamiere parallele al piano. Un tavolo che può inserirsi con stile ed eleganza in ogni ambiente e creare una grande sintonia con tutte le sedie della collezione Longhi.

From a formal point of view, the Rim table - and its corresponding console - have an extremely solid look. The flat section metal leg is the distinctive mark of the project. Like the Bourbon small table, it has a single pyramid-shaped leg that ends with two parallel sheets at the top. A table that can add style and elegance to any room and create a harmonious composition with all of the chairs in the Longhi collection.

С формальной точки зрения стол Rim и одноименная консоль имеют чрезвычайно прочный вид. Металлическая ножка плоского сечения является отличительной характеристикой проекта. Как и столик Bourbon, изделие имеет единственную пирамидальную ножку, расположенную в центре, которая завершается двумя пластинами, параллельными столешнице. Стол может придать стильный и элегантный характер любому помещению, гармонично сочетаясь со всеми стульями коллекции Longhi.

就外观而言，Rim餐桌——和同名款玄关桌——展现极度坚固的样貌。扁平截面的金属桌脚是此项目的表征设计。如同Bourbon桌，备有中央单柱金字塔型桌脚，而底座则为与桌面平行的两片板材。是一款可优雅的摆置在各种环境的桌子，并可搭配Longhi系列椅子创造完美和谐的风格。

TAVOLO | TABLE RIM
STRUTTURA | STRUCTURE BRIGHT BLACK CHROME
PIANO | TOP BLACK PAINTED GLASS

SEDIA | CHAIR DAMSEL
TESSUTO | FABRIC CAT. I ELEGANCE 4096/08





TAVOLO | *TABLE RIM*
STRUTTURA | *STRUCTURE MATT SATINED BRONZE*
PIANO | *TOP EMPERADOR DARK MARBLE*

SEDIA | *CHAIR DAMSEL*
TESSUTO | *FABRIC CAT. I ELEGANCE 4096/08*



Design by Giuseppe VIGANÓ_T 125

TAVOLI
TABLES

Karl _table

Particolare come il tavolino omonimo, dal quale riprende i sostegni a forma di "arco" con inserti in vetro. I bordi della struttura, delle gambe e del piano sono in metallo. I piani bisellati e gli angoli smussati ingentiliscono la sua forma.

A particular piece, like the Karl table, with which it shares the same arch shaped supports with glass inserts. The edges of the structure, legs and top are in metal. The beveled shelves and rounded corners soften its shape.

Необычный, как и одноименный столик, у которого он заимствует опоры в форме «арки» со вставками из стекла. Кромки каркаса, ножек и столешницы выполнены из металла. Скошенные столешницы и сглаженные углы придают изящество его форме.

如同同名款茶几，皆有弓形支撑架嵌饰玻璃的结构。结构、桌脚和桌面边框采用金属制成。斜削桌面和圆角给予柔和的外观。

TAVOLO | TABLE KARL
STRUTTURA | STRUCTURE MATT SATINED BRONZE
PIANO | TOP CALACATTA GOLD MARBLE
GAMBE | LEGS BRONZE GLASS

SEDIE | CHAIRS MISS





TAVOLO | *TABLE KARL (RIGHT PICTURE)*
STRUTTURA | *STRUCTURE MATT SATINED BRONZE*
PIANO | *TOP CALACATTA GOLD MARBLE*
GAMBE | *LEGS BRONZE GLASS*

TAVOLO | *TABLE KARL (LEFT PICTURE)*
STRUTTURA | *STRUCTURE BRIGHT BLACK CHROME*
PIANO | *TOP DARK FUMÈ GLASS*
INSERTI GAMBE | *LEGS INSERT FUMÈ GLASS*





Design by Elle STUDIO_T108

TAVOLI
TABLES

Ector _desk

Funzionale e importante scrittoio disponibile in due varianti: con o senza penisola in allungo con vani e cassettiere. Interamente realizzata in legno impiallacciato in nobili essenze Ebano o Noce Canaletto, con particolare bordo in massello sagomato e con superfici rivestite in pelle, Ector è costruito attraverso un connubio di materiali sofisticati ed è contraddistinto da dettagli preziosi che ne sottolineano il carattere elegante e raffinato.

Functional and important desk available in two variants: with or without the extension peninsula with compartments and drawers. Entirely made in wood, veneered in the noble finishes Ebony and Canaletto Walnut, with a particular shaped edge in solid wood and surfaces covered in leather, Ector is formed from a combination of sophisticated materials and marked with precious details that underscore its elegant, refined personality.

Функциональный и солидный секретер, предлагаемый в двух вариантах: с полуостровным элементом, оборудованным нишами и тумбами, или без него. Стол выполнен полностью из дерева, облицованного шпоном благородных древесных пород, таких как эбеновое дерево или орех Canaletto, и отличается кромкой из профилированного массива и поверхностями, обитыми кожей. Ector - это сочетание утонченных материалов и ценных деталей, которые подчеркивают его элегантный и изысканный характер.

实用且宏观的书桌，共有两种版本：搭配或无搭配带隔层与抽屉的半岛式延长桌台。整座采用珍贵乌木或黑核桃木贴面板木材制成，搭配精美的轮廓裁切实木边框，并以皮料外覆表面。Ector是讲究材质以及珍贵细节完美结合的成果，展现出优雅与精致的特色。





SCRIVANIA | **DESK ECTOR**
PIANI | **TOPS GLOSSY EBONY**
BORDI | **FRAMES MATT SATINED BRONZE**
INSERTO E STRUTTURA | **INSERT AND STRUCTURE P.15 LUXORY 3021**





Design by Giuseppe VIGANÓ_T106

TAVOLI
TABLES

Gorky _desk

Lo scrittoio Gorky unisce funzionalità ad un design sobrio ed è di facile collocazione sia nella zona living, che nella zona notte. La base è in metallo e sotto al piano è predisposto un pratico cassetto. Il piano è in legno con inserto in pelle. Come optional in dotazione anche una pratica cassetiera in legno da predisporre sotto la scrivania e una confortevole mini-cassetiera rivestita totalmente in pelle da tenere sul piano.

The Gorky Desk combines functionality and sober design, and is easy to place in the living room or the bedroom. The base is in metal and a practical drawer can be found under the top. The top is in wood with an insert in leather. As an optional, there is also a practical drawer unit in wood, to set under the desk, and a comfortable mini-drawer unit covered entirely in leather to set on the desktop.

Секретер Gorky объединяет функциональность и лаконичный дизайн и гармонично выглядит как в гостиной, так и в ночной зоне. Основание изделия выполнено из металла, а под столешницей предусмотрен практичный ящик. Столешница изготовлена из дерева с кожаной вставкой. В качестве опции предлагается практичная деревянная тумба для установки под письменным столом и удобная мини-тумба для размещения на столешнице, полностью обитая кожей.

Gorky书桌结合了功能与朴实设计，无论在客厅或寝室皆可轻易摆设。结构采用金属制成，桌台下预设置可搭配实用的抽屉。木材桌面以皮料嵌饰点缀。另推出可搭配的选配品：实用的木材抽屉可放置在桌台下预设的空间，另有完全外覆皮料饰面的迷你抽屉，可摆放在桌面上。





SCRIVANIA | *DESK GORKY*
STRUTTURA | *STRUCTURE MATT SATINED BRONZE*
PIANO | *TOP GLOSSY EBONY*
INSERTO PELLE | *LEATHER INSERT P.16 LUXORY 3020*

SEDIA | *CHAIR MIU*
SISTEMA MODULARE A PARETE | *WALL UNIT MODULAR SYSTEM IANUS MIDDLE*

SEDIE

_chairs / стулья / 椅子



CLOÈ
PG. 148



DAMSEL
PG. 168



DAPHNE
PG. 138

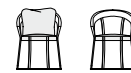

FRANCES
PG. 128



GISELLE
PG. 162



KELLY
PG. 154



MARGOT
PG. 160



MARION
PG. 164



MISS
PG. 156



MIU
PG. 142



MUST
PG. 170







Design by Giuseppe VIGANÓ_U 155



SEDIE
CHAIRS

Frances _chair

Sedia e poltroncina dalle linee morbide ed eleganti rievocano quelle degli anni '40, con struttura in legno massello di frassino e seduta morbidamente imbottita. Nel legno scorniciato, pantografato e curvato dei braccioli, si legge una reinterpretazione in chiave moderna di forme dalla memoria rese attuali. I supporti dello schienale e la base sono in metallo. La sedia può essere accompagnata da un comodo cuscino poggiaschiena.

This chair and small armchair have soft, elegant lines that recall chairs made in the 1940s, with a solid wood structure in ash wood and a soft padded seat. The moulded, shaped and curved wood of the armrests communicates a reinterpretation in modern style of shapes of yesteryear. The backrest and base supports are in metal. The chair can be accompanied with a comfortable lumbar cushion.

Стул и кресло с каркасом из массива ясеня и мягким сиденьем отличаются мягкими и элегантными линиями и напоминают стиль 40-х годов. В древесине подлокотников, подвергнутой профилированию, пантографированию и гибке, заметна реинтерпретация в современном ключе форм прошлого, получивших актуальность. Опоры спинки и основание выполнены из металла. Стул может дополняться удобной подушкой для спины.

展现柔和线条与优雅的单椅与扶手椅，唤起40年代的风格，结构采用榉木实木制成，座椅部分搭配柔软衬垫。木材结构的扶手部分，经过弓形和圆弧处理，展现出一种以现代风格重新诠释的时尚形态，使复古气息的外观呈现当代感。椅背支架和底座采用金属制成。另备有舒适靠枕可搭配。





SEDIE
CHAIRS

SEDIE | CHAIRS FRANCES
PELLE | LEATHER P.3 SUEDE 0111
STRUTTURA | STRUCTURE SOLID ASH WOOD COL. MINK
BASE E SCHIENALE | BASE AND BACK MATT CHAMPAGNE GOLD





SEDIE | CHAIRS **FRANCES**
PELLE STRUTTURA | LEATHER STRUCTURE **P.3 SUEDE 311**
PELLE IMBOTTITO | LEATHER UPHOLSTERY **P.3 SUEDE 311**
BASE E SCHIENALE | BASE AND BACK **MATT SATINED BRONZE**









SEDIE | CHAIRS **FRANCES**
PELLE E STRUTTURA | LEATHER STRUCTURE **P.9 NABUCK 8022**
SEDUTA | SEAT **CAT.F MELETTA 02**
BASE E SCHIENALE | BASE AND BACK **BRIGHT BLACK CHROME**



Design by Giuseppe IASPARRA_U 160

Daphne _chair

È caratterizzata da uno schienale avvolgente e coniuga eleganza delle proporzioni ed ergonomia. L'accurata confezione sartoriale consente al rivestimento di calzare alla perfezione. La struttura imbottita appoggia su eleganti gambe in metallo.

Characterised by an enveloping backrest, this piece combines elegance with proportions and ergonomics. The careful tailored construction allows the upholstery to fit the piece perfectly. The padded structure sets on elegant metal legs.

Стул отличается обволакивающей спинкой и сочетает элегантность пропорций с эргономичностью. Благодаря тщательной текстильной обработке обивка идеально облачает изделие. Мягкий каркас опирается на элегантные металлические ножки.

以具有包覆特性的椅背，结合优雅的比例与人体工程学设计展现特色。精细剪裁的外覆面饰完美包覆座椅部分。软包结构倚靠在优雅的金属椅腿上。

SEDIA | CHAIR DAPHNE
PELLE | LEATHER P.12 NABUCK SILK 9001
STRUTTURA | STRUCTURE BRIGHT LIGHT GOLD

SEDIE
CHAIRS





SEDIA | CHAIR DAPHNE
PELLE | LEATHER P.3 SUEDE 510108
STRUTTURA | STRUCTURE BRIGHT BLACK CHROME





Design by Margherita FANTI_U 125



SEDIE
CHAIRS

Miu_chairs

Importante sedia dalle forme avvolgenti che si distingue per la forte personalità e che può inserirsi con stile ed eleganza in ogni ambiente creando una grande sintonia con tutti i tavoli della collezione Longhi. Le sue linee "spaziali" ricordano quelle del divano Nobu e della poltrona Aoyama. Miu appoggia su slanciate e semplici gambe in metallo e può essere realizzata con rivestimento tinta unita o bicolore, per creare un gradevole contrasto tra i materiali. La sedia è proposta in due versioni: con base fissa o girevole, ideale per una scrivania.

This important chair with an enveloping shape that distinguishes its strong personality, can add style and elegance to any room and create a harmonious composition with all of the chairs in the Longhi collection. Its "spatial" lines recall those of the Nobu sofa and the Aoyama armchair. Miu sets on simple tapered metal legs, and can be made with a plain or dual coloured cover, to create a pleasant contrast between the materials. The chair is offered in two versions: with fixed or swivel base, ideal for a desk.

Солідний стул с обволакиваючими формами відзначається яркою індивідуальністю. Он може придати стильний і елегантний характер будь-якому приміщенню, гармонічно поєднуючись со всіма столами колекції Longhi. Його «космічні» лінії нагадують диван Nobu і крісло Aoyama. Miu опирається на стройні і прості металічні ножки і може виконуватися с одноцвітної или двохцвітної обивкою для створення приємного контраста матеріалів. Стул пропонується в двох версіях: с неподвижним или с поворотним основою, ідеально підходящим для письмєнного стола.

具备包覆外型的气派座椅，以独特个性展现特色，可优雅的摆置在各种环境，并可搭配Longhi系列桌子创造完美和谐的风格。「空间感」的线条，使人忆起Nobu沙发和Aoyama扶手椅的形态。Miu备有细长简约的金属椅脚，可选单色或双色饰面版本，用以创造不同材料之间的反差游戏。推出两种版本：固定式底座或旋转底座，适合搭配书桌使用。

SEDIA | CHAIR MIU
RIVESTIMENTO PELLE | LEATHER COVER P.9 NABUCK 8018
STRUTTURA | STRUCTURE BRIGHT PINK GOLD



SEDIA | *CHAIR MIU*
RIVESTIMENTO ESTERNO | *OUTSIDE LEATHER P.18 COCCO DELUXE 748*
RIVESTIMENTO INTERNO | *INSIDE LEATHER P.9 NABUCK 8015*
STRUTTURA | *STRUCTURE BRIGHT BLACK CHROME*





SEDIE | CHAIRS MIU (RIGHT PICTURE)
PELLE | LEATHER P.9 NABUCK 8010
STRUTTURA | STRUCTURE BRIGHT BLACK CHROME

SEDIE | CHAIRS MIU (LEFT PICTURE)
PELLE | LEATHER P.12 NABUCK SILK 9001
STRUTTURA | STRUCTURE BRIGHT BLACK CHROME



Design by Giuseppe IASPARRA_U 135



SEDIE
CHAIRS

Cloé _chairs

Sedia con struttura in metallo girevole, dalle forme avvolgenti, che offre un senso di intimità e protezione ed esprime una grande eleganza formale, grazie alle proporzioni perfettamente calibrate. La possibilità di scegliere la finitura della base e la pluralità di rivestimenti offerti per la seduta, fanno di Cloé una sedia particolarmente versatile, che può inserirsi con misurata raffinatezza in qualsiasi tipo di contesto.

A chair with swivel metal structure and an enveloping shape that offers a sense of intimacy and protection, and expresses strong formal elegance through its perfectly calibrated proportions. The possibility of choosing the finish of the base and the selection of upholstery offered for the seat make Cloé a particularly versatile chair that can be placed in any type of room with a sense of understated elegance.

Стул с поворотным металлическим каркасом, обладающий обволакивающими формами, дарит ощущение непринужденности и защиты и выражает огромную формальную элегантность благодаря прекрасно сбалансированным пропорциям. Возможность выбора отделки основания и многообразия обивок, предлагаемых для сиденья, придают стулу Cloé удивительную гибкость, позволяя ему с размеренной изысканностью вписаться в любой интерьер.

展现包覆型态，备有旋转式金属结构的扶手椅，可提供一种亲密与防护的感受，由于完美设计的比例，传达出一种优雅型态的风格。底座面饰可有多种选择性，并有多种座椅外覆面料，这些使得 Cloé 展现通用的特质，可轻易地摆放在各种环境背景中展现出确切的精致风尚。

SEDIA | CHAIR CLOÉ (LEFT PICTURE)
RIVESTIMENTO ESTERNO TRAPUNTATO | OUTSIDE QUILTED LEATHER P.6 SAPHIR 5004
RIVESTIMENTO INTERNO | INSIDE LEATHER P.12 NABUCK 8011
BASE | BASE BRIGHT LIGHT GOLD

SEDIA | CHAIR CLOÉ (RIGHT PICTURE)
RIVESTIMENTO ESTERNO TRAPUNTATO | OUTSIDE QUILTED LEATHER P.6 THEMA 5226
RIVESTIMENTO INTERNO | INSIDE LEATHER P.6 THEMA 5008
BASE | BASE BRIGHT BLACK CHROME



SEDIA | CHAIR CLOÉ
RIVESTIMENTO ESTERNO TRAPUNTATO | OUTSIDE QUILTED LEATHER P.3 SUEDE 3085
RIVESTIMENTO INTERNO | INSIDE LEATHER P.12 PLUME 305
BASE | BASE BRIGHT BLACK CHROME



BI-COLOUR.B



BI-COLOUR.A



SEDIE | CHAIRS CLOÉ
RIVESTIMENTO ESTERNO TRAPUNTATO | OUTSIDE QUILTED LEATHER P.6 SOFFIO 5005
RIVESTIMENTO INTERNO | INSIDE LEATHER P.6 SOFFIO 5004
BASE | BASE MATT SATIN ED BRONZE



Design by Giuseppe IASPARRA_U 140

SEDIE
CHAIRS

Kelly _stool

Lo sgabello Kelly è caratterizzato da una seduta imbottita morbida ed avvolgente e da una base girevole a 360° regolabile in varie altezze mediante una colonna telescopica con meccanismo a gas "stabilus".

The Kelly has a soft, supple padded seat and a swivel base, height-adjustable with a telescopic Stabilus gas spring column.

Табурет Kelly характеризуется мягким обволакивающим сиденьем и основанием, поворачивающимся на 360° и регулируемым по высоте посредством телескопической колонны с газовым механизмом «stabilus».

Kelly高脚椅以极柔软舒适的软包展现特色，底座可360°旋转，并可调整多种高度，调整立柱通过配备「气弹簧」机制的伸缩杆实现。

SGABELLI | STOOLS KELLY (LEFT PICTURE)
RIVESTIMENTO VELLUTO | VELVET COVER CAT.H GIULIO 691
STRUTTURA | STRUCTURE BRIGHT BLACK CHROME

SGABELLI | STOOLS KELLY (RIGHT PICTURE)
RIVESTIMENTO PELLE | LEATHER COVER P.3 SUEDE 1011
STRUTTURA | STRUCTURE BRIGHT BLACK CHROME



Design by Giuseppe VIGANÓ_U 120



SEDIE
CHAIRS

Miss _chair

I volumi della sedia Miss sono leggeri, il profilo è dinamico, chiaro il disegno della struttura. Un sedia interamente rivestita in pelle, un progetto contemporaneo attento al confort, generoso nell'uso dei materiali, raffinato nella confezione.

The Miss chair has light volumes, a dynamic profile and a definite structure design. The chair is entirely covered in leather, a contemporary project attentive to comfort, generous in the use of materials, and elegantly made.

Стул Miss, полностью обитый кожей, отличается легким объемами, динамичным профилем и четким дизайном каркаса. Это современный проект, уделяющий внимание комфорту, щедрый в использовании материалов, изысканный в исполнении.

Miss椅的外型轻盈，具备动感的线条以及明确设计的结构。整张座椅外覆皮料饰面，是一个具备当代时尚且注重舒适，并慷慨选用精美材质且精心制作的项目。

SEDIA | CHAIR MISS
RIVESTIMENTO ESTERNO | OUTSIDE LEATHER P.18 IGUANA DELUXE 01
RIVESTIMENTO INTERNO | INSIDE LEATHER P.3 SUEDE 120





SEDIA | *CHAIR MISS* (RIGHT PICTURE)
RIVESTIMENTO ESTERNO | *OUTSIDE LEATHER P.3 LUSO 18*
RIVESTIMENTO INTERNO | *INSIDE LEATHER P.3 LUSO 08*

SEDIA | *CHAIR MISS* (LEFT PICTURE)
RIVESTIMENTO ESTERNO | *OUTSIDE LEATHER P.3 SUEDE 3085*
RIVESTIMENTO INTERNO | *INSIDE LEATHER P.3 SUEDE 719*



Design by Giuseppe IASPARRA_U 150



Margot _chair

La sedia Margot presenta le medesime caratteristiche strutturali della poltroncina Cloè: un circolare basamento in metallo girevole ma dotata di uno schienale più alto per consentire un miglior appoggio. Sedia munita di una forte personalità, che può inserirsi con stile ed eleganza in ogni ambiente e creare grande sintonia con tutti i tavoli della collezione Longhi.

The Margot chair presents the same structural characteristics as the Cloè armchair: a circular swivel base in metal, but equipped with a taller backrest to allow better support. The chair has a strong personality, and can add style and elegance to any room and create a harmonious composition with all of the tables in the Longhi collection.

Стул Margot обладает такими же структурными характеристиками, как кресло Cloè: круглым поворотным основанием из металла с более высокой спинкой для обеспечения лучшей опоры. Стол отличается яркой индивидуальностью и может придать стильный и элегантный характер любому помещению, гармонично сочетаясь со всеми столами коллекции Longhi.

Margot扶手椅有着与Cloè扶手椅相同的结构特质：金属圆形旋转底座。但此款样式的椅背较高，提供了更佳的倚靠性。是一款展现个性的座椅，可优雅的摆置在各种环境，并可搭配Longhi系列桌子创造完美和谐的风格。

SEDIA | CHAIR MARGOT
RIVESTIMENTO PELLE | LEATHER COVER P.9 NABUCK 8011
BASE | BASE MATT SATINED BRONZE



Design by Studio C_U 115



Giselle _chair

Leggera nella forma, semplice ma estremamente comoda, con una soffice imbottitura che riveste la scocca calza alla perfezione molti tipi di pelle, velluti e tessuti. Articolo che fonde in modo indissolubile ergonomia ed eleganza, per dare vita a una seduta confortevole e raffinata.

Light in form, simple but extremely comfortable, with a soft padding covering the shell perfectly, this piece can be upholstered in many types of leathers, velvets and fabrics. A perfect combination of ergonomics and elegance contribute to creating a comfortable chair that is exceedingly elegant.

Легкость формы, простота и удивительное удобство отличают этот стул с мягкой набивкой и многочисленными вариантами кожи, бархата и ткани для обивки. Он идеально сочетает в себе эргономичность и элегантность, дающие жизнь комфортному и изысканному изделию.

简洁，轻盈的外形，但具备极度舒适的特性。柔软软包完美覆盖整张单椅，面饰可选多种材质，如皮料、丝绒或布料。是一款完美融合人体工学与优雅的品项，赋予座椅舒适且精致的特性。



Design by Giuseppe IASPARRA_U 145/146



Marion

_chair

Sedia e poltroncina da pranzo polimerica caratterizzata da gambe posteriori in legno rivestito in pelle e gambe anteriori composte da un puntale e da particolari in metallo tornito e scanalato ed un inserto in onice, marmo o pelle che creano un gradevole contrasto tra i materiali.

Chair and dining room armchair in a combination of materials with rear legs in wood covered in wood, and front legs comprising a ferrule and parts in grooved turned metal plus an insert in onyx, marble or leather that creates a pleasant contrast between the materials.

Стул и обеденное кресло, сочетающее в себе различные материалы. Задние ножки изделия выполнены из дерева с кожаной обивкой, а передние ножки состоят из наконечника и деталей из рифленого металла, подвергнутого токарной обработке, а также вставок из оникса, мрамора или кожи, которые создают приятный контраст материалов.

多种材质组成的餐桌椅，特色在于前方桌脚备有带凹槽的金属脚帽，嵌饰玛瑙、大理石或皮料，以不同材质的反差，创造宜人的美感。

SEDIA | CHAIR MARION
RIVESTIMENTO PELLE | LEATHER COVER P.9 NABUCK 8014
INSERTO GAMBA | LEG INSERT P.9 NABUCK 8014 - IVORY ONYX





SEDIA | CHAIR MARION
RIVESTIMENTO PELLE | LEATHER COVER P.9 NABUCK 8014
INSERTO GAMBA | LEG INSERT IVORY ONYX / P.9 NABUCK 8014
PARTICOLARI TORNITI | LATHED LEG ELEMENTS CHAMPAGNE MATT GOLD



Design by Giuseppe VIGANÓ_U 100



Damsel

_chair

Sedia da pranzo senza braccioli, interamente rivestita in pelle, velluto o tessuto, gambe incluse. Leggera ma corposa, solida e adatta a nobilitare anche un tavolo molto semplice.

Dining room chair without armrests, fully upholstered in leather, velvet or fabric, including the legs. Light but full, solid and suitable to render even the simplest table very elegant.

Обеденный стул без подлокотников, полностью обитый кожей, бархатом или тканью, включая ножки. Легкий, но при этом крепкий и прочный, он придаст особую ценность даже очень простому столу.

无扶手餐桌椅，整张座椅外覆皮料，丝绒或布料面饰，包括椅脚也不例外。轻盈却有质感且坚固，也适合搭配简洁的餐桌并赋予整体高贵风格。

SEDIA | CHAIR DAMSEL (LEFT PICTURE)
VELLUTO | VELVET CAT. I ELEGANCE 4096/08

SEDIA | CHAIR DAMSEL (LEFT PICTURE)
PELLE | LEATHER P.18 COCCO DELUXE 748



Design by Giuseppe VIGANÓ_U 105



SEDIE
CHAIRS

Must _chair

Una sedia da pranzo che, pur imbottita, appare sottile, longilinea e decisamente femminile. La sedia Must, come l'omonimo divano, è di ottima qualità, curata nei minimi dettagli. Lo schienale è molto alto ed è trapuntato capitonné impregiosito con bottoni in finitura tinta unita, oppure, tocco di grande charme, da cristalli Swarovski.

A dining room chair that looks thin, slender and decisively feminine, despite the padding. The Must chair, like the sofa in the same family, is of excellent quality, with minute attention to detail. The Capitonné backrest is very tall, enhanced by plain coloured buttons or, a touch of extreme charm, by Swarovski crystals.

Обеденный стул, который несмотря на наличие набивки выглядит тонким, стройным и очень женственным. Стул Must, как и одноименный диван, отличается превосходным качеством и огромным вниманием к деталям. Очень высокая спинка с простежкой капитоне украшена однотонными пуговицами или кристаллами Swarovski, придающими изделию особый шарм.

餐桌椅，虽为软包设计，却展现纤细、修长并明确柔美的风格。Must椅，如同同名款式沙发，皆具备绝佳质量，并精心制作每处微小细节。椅背非常高并饰有绗缝钉扣装饰，钮扣可选精美的单色饰面，或，增添极度迷人魅力的施华洛世奇水晶扣。

SEDIA | CHAIR MUST (LEFT PICTURE)
VELLUTO | VELVET CAT.H GIULIO 710

SEDIA | CHAIR MUST (RIGHT PICTURE)
PELLE | LEATHER P.9 PIUMONE 5050

CONTENITORI / MOBILI BAR / LIBRERIE

Cabinets, bar units and bookcases /
барные шкафы, шкафы для хранения и
стеллажи / 吧台家具, 收纳柜和书柜

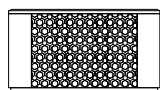

ALEXANDER
PG. 228

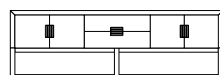

ARMAND
PG. 234

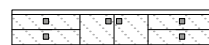

ASPEN
PG. 246

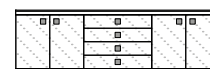

BAKU
PG. 252

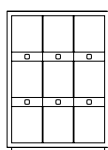

EMILY
PG. 272



ERIC
PG. 302

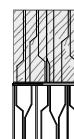

GINZA bar
PG. 192

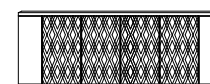

GORDON
PG. 208

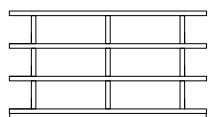

HARVARD evo
PG. 276

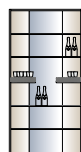

HENNESY
PG. 266

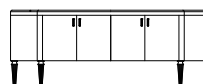

JULIAN
PG. 260

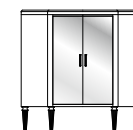

KATE
PG. 262

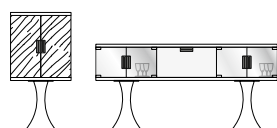

OSCAR
PG. 174



VICKY
PG. 200

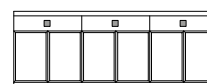

VICTORIA
PG. 256



IANUS MIDDLE
PG. 308

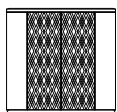

BEVERLY
PG. 216

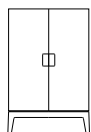

GRANDEUR
PG. 288

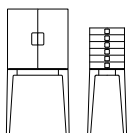

LADY
PG. 280

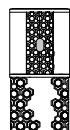

mini BEVERLY
PG. 222

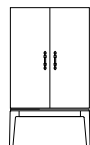

GRANDEUR evo
PG. 294



ORWELL
PG. 240





Design by Giuseppe VIGANÓ_Y 772

Oscar

_cabinet/ _showcase

I mobili contenitori Oscar, come il tavolo David, sono caratterizzati dalla base iperboloidale in vetroresina rivestita in pelle. Spessori decisi e volumi architettonici, una linea estetica esclusiva, che trovano nella combinazione dei materiali - laccato lucido, essenza, pelle e marmo - un'ulteriore valorizzazione delle loro forme pure e stilizzate. La famiglia si compone da mobili contenitori in legno o pelle, credenza in vetro, madie alte e vetrine.

Oscar storage units, like the David table, have the hyperboloid base in glass fibre covered in leather. Decisive thicknesses and architectural volumes, an exclusive aesthetic line that uses the combination of materials - glossy lacquer, wood, leather and marble - to enhance their pure stylised forms. The family comprises storage units in wood and leather, a glass cupboard, tall cabinets and display cases.

Системы хранения Oscar, как и стол David, отличаются гиперболическим основанием из стеклопластика с кожаной обивкой. Их решительные размеры, архитектурные объемы и эксклюзивная эстетическая линия находят в сочетании материалов - глянцевого лакового покрытия, древесных пород, кожи и мрамора - дополнительные возможности для подчеркивания чистых и стилизованных форм. Серия состоит из шкафов с покрытием из дерева или кожи, стеклянного буфета, высоких сервантов и витрин.

Oscar 收纳柜，如同 David 桌，以采用玻璃钢外覆皮料的单叶双曲面形状底座展现特色。明确的厚度与建筑性的体积，独特美感的线条，加上材质的搭配——亮光涂饰，木质，皮料和大理石——皆为存净与简化的形态增添质感。全套产品的品项包括木材或皮料收纳柜，玻璃餐边柜，储藏高柜和展示柜。

MOBILE | CABINET OSCAR
STRUTTURA | STRUCTURE GLOSSY EBONY
COLONNE | COLUMNS P.3 SUEDE 640108
SOTTOBASE E BORDI | METAL BASE AND FRAMES BRIGHT BLACK CHROME
PIANO | TOP VERDE GUATEMALA MARBLE
MANIGLIE | HANDLES VERDE GUATEMALA MARBLE





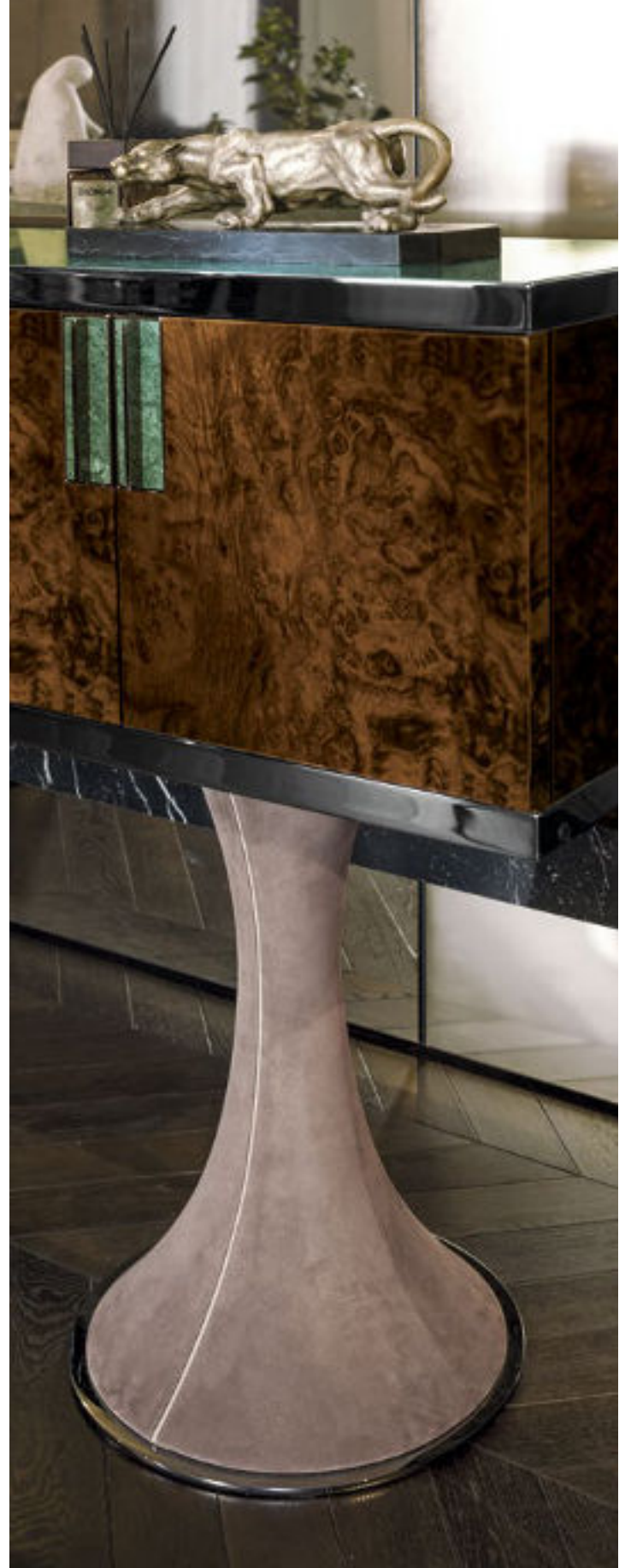



MOBILE | CABINET OSCAR
STRUTTURA | STRUCTURE GLOSSY WALNUT BURL WOOD
COLONNE | COLUMNS P.3 SUEDE 510108
SOTTOBASE E BORDI | METAL BASE AND FRAMES BRIGHT BLACK CHROME
PIANO | TOP VERDE GUATEMALA MARBLE
MANIGLIE | HANDLES VERDE GUATEMALA MARBLE



MOBILE | CABINET OSCAR
STRUTTURA | STRUCTURE GLOSSY SUCUPIRA LUXURY
COLONNE | COLUMNS P.3 SUEDE 612
SOTTOBASE E BORDI | METAL BASE AND FRAMES MATT CHAMPAGNE GOLD
PIANO | TOP CALACATTA GOLD MARBLE
MANIGLIE | HANDLES CALACATTA GOLD MARBLE







MOBILE | **CABINET OSCAR**
STRUTTURA | **STRUCTURE BRONZE GLASS**
COLONNE E ANTINA RIBALTA | **COLUMNS AND CENTRAL FLAP DOOR P.3 SUEDE 0111**
SOTTOBASE E BORDI | **METAL BASE AND FRAMES BRIGHT LIGHT GOLD**
PIANO | **TOP MIRROR BRONZE**
MANIGLIE | **HANDLES CALACATTA GOLD MARBLE**



MADIA | CABINET **OSCAR**
STRUTTURA | *STRUCTURE* **GLOSSY WALNUT BURL WOOD**
COLONNA | *COLUMN* **P.15 SPECIAL COCCO 105**
SOTTOBASE E BORDI | *METAL BASE AND FRAMES* **BRIGHT LIGHT GOLD**
PIANO SUPERIORE | *UPPER TOP* **MIRROR BRONZE**
MANIGLIE | *HANDLES* **VERDE GUATEMALA MARBLE**







MADIA | CABINET OSCAR
STRUTTURA | STRUCTURE GLOSSY EBONY
COLONNA | COLUMN P.3 SUEDE 311
SOTTOBASE E BORDI | METAL BASE AND FRAMES BRIGHT BLACK CHROME
PIANO SUPERIORE | UPPER TOP MIRROR BRONZE
MANIGLIE | HANDLES VERDE GUATEMALA MARBLE





VETRINA | DISPLAY CASE OSCAR
STRUTTURA | STRUCTURE BRONZE GLASS
COLONNA | COLUMN P.3 SUEDE 640108
SOTTOBASE E BORDI | METAL BASE AND FRAME MATT SATIN BRONZE
PIANO SUPERIORE | UPPER TOP MIRROR BRONZE
MANIGLIE | HANDLES FRAPPUCCINO MARBLE



Design by Alessandro LA SPADA_Y 760

GinzaBar

cabinet/ showcase

Un must della collezione Loveluxe, una serie prestigiosa dall'inconfondibile stile Alessandro La Spada. Un mobile bar, alto, curato nei dettagli, dalle finiture pregiate: essenze nobili come la radica, morbidi pellami con antine decorate da sottili inserti in metallo, sorretto da una caratteristica base decorata con asticelle in metallo lucido o opaco che ricordano stilizzati "Flash": elemento simbolo di tutta la serie Ginza.

A must from the Loveluxe collection, this prestigious series by Alessandro La Spada, with its unmistakable style. A tall bar unit with carefully crafted details and precious finishes: noble woods like burl, soft leathers with doors decorated by thin metal inserts, supported by a characteristic base decorated with polished or matt metal rods that recall stylised "flash" symbols: the distinguishing mark of the entire Ginza series.

Обязательный элемент коллекции Loveluxe, престижная серия, отличающаяся неповторимым стилем Алессандро Ла Спада. Высокий барный шкаф, характеризующийся огромным вниманием к деталям и ценными отделками: благородные древесные породы, такие как радика, мягкая кожа с дверцами, украшенными тонкими вставками из металла, и необычное основание, декорированное планками из глянцевого или матового металла, напоминающими стилизованные «вспышки» - символ всей серии Ginza.

Loveluxe系列必有品项，一系列展现Alessandro La Spada独特设计风格的精美名品。一款高柜型吧台家具，有精心设计的珍贵细节装饰：高贵木质，如树根，小型门板的柔软皮料搭配金属纤细嵌饰。支撑的底座，以亮光或哑光金属杆制成，其造型犹如「闪电」：是Ginza全系列的标志元素。

MOBILE BAR | BAR UNIT **GINZA BAR**
STRUTTURA BICOLORE | *TWO-TONED STRUCTURE* BRIGHT LIGHT GOLD - BRIGHT BLACK CHROME
CONTENITORE | CABINET **P.9 NABUCK 8011**
INTERNI | INTERNAL PART **GLOSSY LACQUERED POWDER**

BOISERIE | *BOISERIE LAND*
PROFIL | *END TRIM* **BR MATT SATINED BRONZE**
PANNELLI IN SPECCHIO | *MIRROR PANELS* **SMOKY MIRROR + FROSTED SMOKY MIRROR**



MOBILE BAR | *BAR UNIT GINZA BAR*
STRUTTURA BICOLORE | *TWO-TONED STRUCTURE BRIGHT LIGHT GOLD - BRIGHT BLACK CHROME*
CONTENITORE | *CABINET GLOSSY WALNUT BURL*
INTERNI | *INTERNAL PART GLOSSY LACQUERED POWDER*









MOBILE BAR | **BAR UNIT GINZA BAR**
STRUTTURA BICOLORE | **TWO-TONED STRUCTURE BRIGHT LIGHT GOLD - BRIGHT BLACK CHROME**
CONTENITORE | **CABINET BRONZE STOPSOL GLASS**
INTERNI | **INTERNAL PART GLOSSY WALNUT BURL**



Design by Giuseppe IASPARRA_Y 767



Vicky

_low cabinet

Dall'estetica sinuosa con facciate disegnate e sagomate con decori esclusivi e rivestite in pelle. Vicky è parte di una collezione di contenitori destinati ad usi differenti, con dimensioni variabili, chiusi da ante push-pull. Ulteriori dettagli impreziosiscono i contenitori: il profilo superiore del top in metallo e una base in appoggio a terra in metallo rettificato decoro "Sequence".

Curvy aesthetics with shaped, decorated façades, with exclusive decorations and covered in leather. Vicky is part of a collection of storage units destined for different uses, with variable dimensions, closed by push-pull doors. Other details render these units very special: the metal upper profile on the top, and the floor-standing base in ground metal with the "Sequence" decoration.

Изогнутые линии и фасады с эксклюзивным декором и кожаной обивкой. Vicky входит в состав коллекции систем хранения, имеющих разные размеры, которые оснащены дверцами с механизмом push-pull и могут использоваться в различных целях. Изделия украшают изысканные детали: металлический верхний профиль столешницы и опирающееся на пол основание из шлифованного металла с декором «Sequence».

蜿蜒的外观，正面精美设计与轮廓，并搭配独特装饰与皮料饰面。Vicky属于注定有着不同用途的收纳柜系列产品，多种尺寸变化，按压式柜门。另有其他进一步点缀收纳柜的细节：上方平台的金属边框，以及饰以「Sequence」镂空图纹的金属底座。





MOBILE BASSO | *LOW CABINET VICKY*
PELLE | *LEATHER P.3 SUEDE 311*
BASE E BORDO | *BASE AND FRAME BRIGHT LIGHT GOLD*
PIANO | *TOP BRONZE MIRROR*

CONTENTORI, MOBILI BAR & LIBRERIE
CABINETS, BAR UNITS AND BOOKCASES





MOBILE BASSO | *LOW CABINET VICKY*
PELLE | *LEATHER P.3 SUEDE 370050*
BASE E BORDO | *BASE AND FRAME BRIGHT LIGHT GOLD*
PIANO | *TOP BRONZE MIRROR*

169 VOL. III







Design by Giuseppe IASPARRA_Y 743



Gordon

_cabinet

Le forme sinuose che caratterizzano la collezione Gordon sono riprese nel disegno ovalizzato e morbido, pensato quale ideale completamento del tavolo Clairmont. Gordon è parte di una collezione di contenitori destinati ad usi differenti, con dimensioni variabili, chiusi da ante push-pull con la facciata esterna in pelle lavorata e sagomata con decori esclusivi.

The curved forms that characterise the Gordon collection are present in the soft, ovalized design, created to be the ideal complement for the Clairmont table. Gordon belongs to a collection of storage units destined for different uses, with variable dimensions, closed by push-pull doors with the external part in leather that has been crafted and shaped with exclusive decorations.

Изогнутые формы, отличающие коллекцию Gordon, повторяются в овальном и мягком рисунке, задуманном в качестве идеального дополнения стола Clairmont. Gordon входит в состав коллекции систем хранения, имеющих разные размеры, которые оснащены дверцами с механизмом push-pull и внешним фасадом из выделанной кожи с эксклюзивным декором и могут использоваться в различных целях.

Gordon系列典型的圆润外型被用在椭圆且柔和的设计中，是专为完善Clairmont桌所特别设计的样式。Gordon属于注定了有着不同用途的收纳柜系列产品，多种尺寸变化，按压式柜门。正面外侧的皮料面饰经过加工并饰有独特装饰图纹。

MOBILE BASSO | LOW CABINET GORDON
RIVESTIMENTO PELLE | LEATHER COVER P.3 SUEDE 120
BORDO | FRAME BRIGHT LIGHT GOLD
PIANO | TOP CALACATTA GOLD MARBLE





MOBILE | **CABINET GORDON**
RIVESTIMENTO PELLE | **LEATHER COVER P.3 SUEDE 120**
BORDO | **FRAME MATT SATINED BRONZE**
PIANO | **TOP FRAPPUCCINO MARBLE**

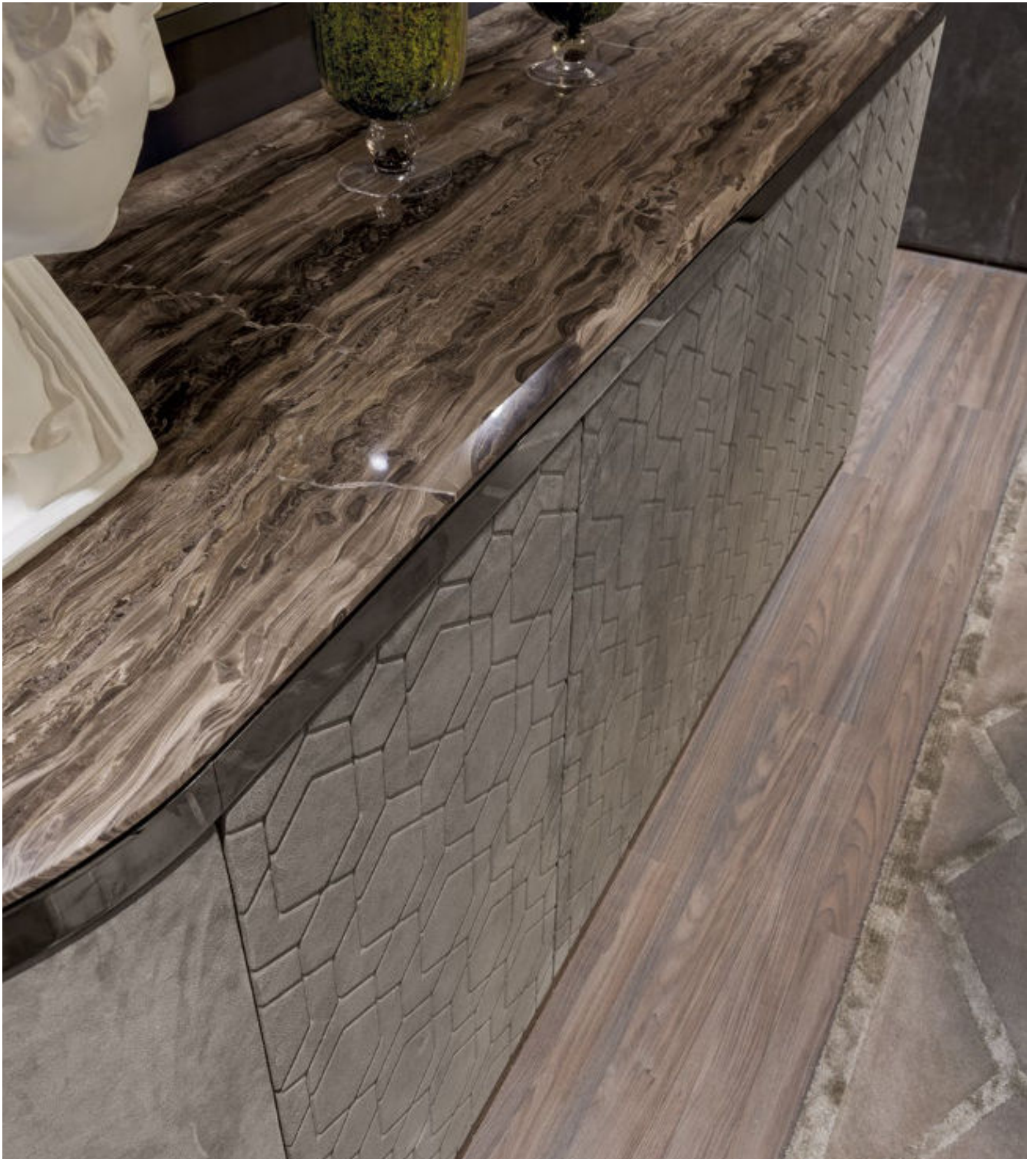



MOBILE | **CABINET GORDON**
RIVESTIMENTO PELLE | **LEATHER COVER P.3 SUEDE 311**
BORDO | **FRAME BRIGHT BLACK CHROME**
PIANO | **TOP FRAPPUCCINO MARBLE**





MOBILE | **CABINET GORDON**
RIVESTIMENTO TESSUTO | **FABRIC COVER LORO PIANA INTERIORS CASHMERE DANDY 101/SHERPAS 01**
BORDO | **FRAME CHAMPAGNE MATT GOLD**
PIANO | **TOP EMPERADOR DARK MARBLE**





Design by Giuseppe IASPERRA_Y 748

Beverly

_bar unit

Il contenitore/mobile bar colma un vuoto, quello del grande armadio che può convivere con gli arredi della zona pranzo e contenere, in spazi dedicati, tutto ciò che apparecchia la tavola. Dettagli preziosi sono l'impianto illuminotecnico e la suddivisione interna dei cassetti. Insieme al mobile Gordon e Vicky fa parte di una collezione di contenitori destinati ad usi differenti, con dimensioni variabili, chiuso da ante push-pull con la facciata esterna in pelle lavorata e sagomata con decori esclusivi.

The storage unit/bar unit fills a void. It is that large wardrobe that can coexist with dining room furniture and contain, in dedicated spaces, everything necessary to set the table. The lighting system and internal drawer dividers are precious details. Along with the Gordon and Vicky pieces, Beverly belongs to a collection of storage units destined for different uses, with variable dimensions, closed by push-pull doors with the external part in leather that has been crafted and shaped with exclusive decorations.

Система хранения/барный шкаф занимает место большого шкафа, который может сочетаться с интерьером обеденной зоны и содержать в специально отведенных пространствах столовую посуду. Изделие дополняют ценные детали, такие как система освещения и внутреннее разделение ящиков. Вместе со шкафами Gordon и Vicky изделие входит в состав коллекции систем хранения, имеющих разные размеры, которые оснащены дверцами с механизмом push-pull и внешним фасадом из выделанной кожи с эксклюзивным декором и могут использоваться в различных целях.

填补空缺的收纳柜/吧台家具，大型柜款式可轻易与餐厅的家具搭配，在专用的空间中，收纳所有摆设餐桌的餐具用品。备有精美细节，如照明系统以及抽屉的内部隔层。偕同Gordon和Vicky家具，属于注定了有着不同用途的收纳柜系列产品，多种尺寸变化，按压式柜门。正面外侧的皮料面饰经过加工并饰有独特装饰图纹。





MOBILE BAR | BAR UNIT **BEVERLY**
RIVESTIMENTO PELLE | **LEATHER COVER P.3 SUEDE 120**
BORDI | **FRAMES BRIGHT LIGHT GOLD**
FINITURE INTERNE | **INTERNAL FINISH DARK TINTED ZEBRANO WOOD**
SCHIENALE | **BACK MIRROR WITH ILLUMINATED DECORATION**
OPTIONAL | **OPTIONAL MINI-REFRIGERATOR FOR WINES**

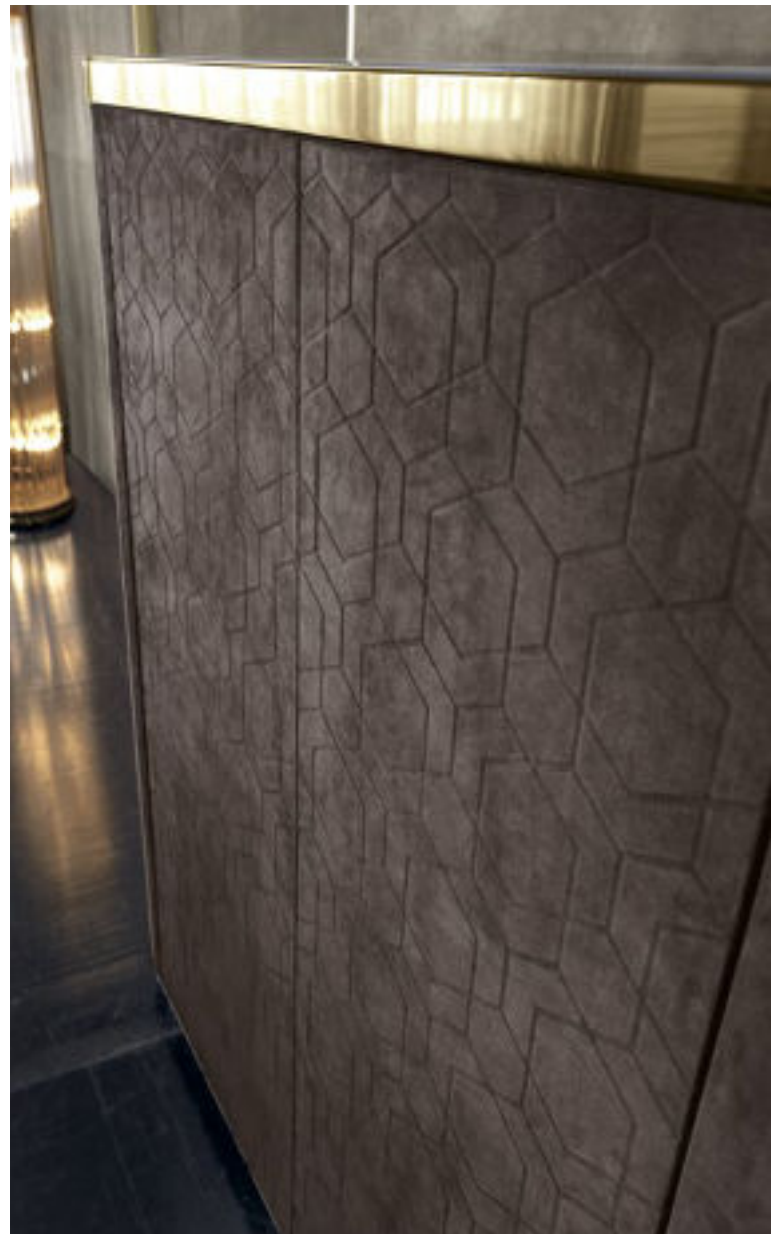

MOBILE BAR | *BAR UNIT BEVERLY*
RIVESTIMENTO PELLE | *LEATHER COVER P.3 SUEDE 08051*
BORDI | *FRAMES BRIGHT LIGHT GOLD*
FINITURE INTERNE | *INTERNAL FINISH DARK TINTED ZEBRANO WOOD*





Design by Giuseppe IASPARRA_Y 749

MiniBeverly _bar unit

Mobile bar alto con la base in appoggio in metallo rettificato decoro "Sequence". Una serie di contenitori da ambientare in soggiorno, nella zona pranzo o dove si desidera la presenza di un focus speciale.

Bar unit with floor-standing base in ground metal with the "Sequence" decoration. A series of storage units to place in the living room, the dining room or wherever a specific focus on storage is needed.

Высокий барный шкаф с опорным основанием из шлифованного металла с декором «Sequence». Серия систем хранения, которые могут устанавливаться в гостиной, обеденной зоне или там, где необходимо присутствие особенного предмета.

高柜型吧台家具，备有饰以「Sequence」镂空图纹的金属底座。是一系列可摆放在客厅、餐厅或任何想要聚集目光焦点的收纳家具。



MINI MOBILE BAR | *MINI BAR UNIT MINI BEVERLY*
RIVESTIMENTO PELLE | *LEATHER COVER P.3 SUEDE 311*
STRUTTURA | *STRUCTURE BRIGHT CHROME*
FINITURE INTERNE | *INTERNAL FINISH DARK TINTED ZEBRANO WOOD*
SCHIENALE | *BACK MIRROR WITH ILLUMINATED DECORATION*
MANIGLIA | *HANDLE AGATHA BLACK MARBLE*



MINI MOBILE BAR | *MINI BAR UNIT MINI BEVERLY*
RIVESTIMENTO PELLE | *LEATHER COVER P.3 SUEDE 311*
STRUTTURA | *STRUCTURE MATT CHAMPAGNE GOLD*
FINITURE INTERNE | *INTERNAL FINISH DARK TINTED ZEBRANO WOOD*
SCHIENALE | *BACK MIRROR WITH ILLUMINATED DECORATION*
MANIGLIA | *HANDLE ELEGANT BROWN MARBLE*





Design by Giuseppe IASPARRA_Y744

Alexander _bar

Il mobile bar Alexander ha un fascino d'altri tempi, degno del salotto del Grande Gatsby. Previsto con lavandino in acciaio Inox e frigor è un complemento d'arredo il cui charme giace non solo nell'estetica, ma anche nel gesto di classe che ci permette di compiere: servire agli ospiti un drink di benvenuto. Accompagnato dagli sgabelli Kelly e dalle vetrine Hennessy, Alexander crea un angolo bar incomparabile.

The Alexander bar unit has the feel of yesteryear. It would look right at home in the Great Gatsby's living room. Designed with a stainless steel sink and refrigerator, this piece is charming, not only aesthetically, but also for the actions that it allows us to do: offer our guests a drink to welcome them to our homes. Accompanied with Kelly stools and Hennessy display cases, Alexander creates an unrivalled bar corner.

Барный шкаф Alexander обладает очарованием прошлого, достойным гостиной «Великого Гэтсби». Для изделия предусмотрена мойка из нержавеющей стали и холодильник. Шarm этого предмета мебели заключается не только в эстетике, но и в элегантном жесте, который он позволяет выполнить, - подать гостям приветственный напиток. В сочетании с табуретками Kelly и витринами Hennessy Alexander создает несравненный барный уголок.

Alexander吧台家具具有其他时代的魅力，可当之无愧的装潢「了不起的盖茨比」的华丽客厅。配备不锈钢水槽与冰箱，是一款极具魅力的家饰家具，不仅拥有美感更具备功能：可优雅的为宾客准配饮品。搭配Kelly高脚椅与Hennessy展示柜，Alexander能创造出无与伦比的吧台角落。





MOBILE BAR / *BAR UNIT ALEXANDER*
STRUTTURA RIVESTITA | *COVERED STRUCTURE P.3 SUEDE 08051*
ANTE | *DOOR MATT EBONY*
FINITURA INTERNA | *INTERNAL FINISH DARK TINTED ZEBRANO WOOD*
PIANO / *TOP BRONZE MIRROR*







Armand

_low cabinet

Fa parte della famiglia degli Orwell, infatti la particolare struttura in legno e la base a sezione quadrata ha la stessa geometria che definisce questa tipologia di prodotti Loveluxe. Materiali e finiture ricche, linee semplici e regolari, la maniglia con inserto in marmo e l'illuminazione a strip led dimmerabile esterna sono i dettagli che caratterizzano la collezione. La struttura è in legno e il frontale dei cassetti e delle ante può essere rivestito in pelle. Il top, in marmo, rende ricca l'offerta.

This piece belongs to the Orwell family. In fact, its particular structure in wood and the square base is the same geometry that defines this type of Loveluxe product. Rich materials and finishes, simple regular lines, the handle with marble insert and the external dimmable LED strip are details that characterise this collection. The structure is in wood, and the drawer fronts and doors can be covered in leather. The marble top makes Armand very special.

Изделие входит в серию Orwell, для которой характерны особый деревянный каркас и основание квадратного сечения. Богатые материалы и отделки, простые и правильные линии, ручка с мраморной вставкой и система освещения с диммируемой светодиодной лентой, расположенной снаружи, являются отличительными чертами коллекции. Каркас выполнен из дерева, а фасад ящиков и дверей может иметь кожаную обивку. Мраморная столешница придает изделию особую ценность.

属于Orwell家族产品，拥有独特的木材结构方形截面底座，正是这几何外型给予了此类别Loveluxe产品明确定义。丰富的材质与面饰，简洁与规律的线条，嵌饰大理石的把手，以及外侧led灯条照明，这些就是此系列的独有特色。结构采用木材制成，而正面抽屉与柜门门板则可外覆皮料面饰。顶面平台，大理石材质，赋予品项丰富特性。



MOBILE BASSO | *LOW CABINET* ARMAND
STRUTTURA | *STRUCTURE* GLOSSY CANALETTO WALNUT
BORDO E PROFILI | *FRAME* MATT CHAMPAGNE GOLD
PIANO | *TOP* GLOSSY CANALETTO WALNUT
FRONTALI | *FRONT* LORO PIANA INTERIORS CASHMERE LADAKH 01
MANIGLIE | *HANDLES* EMPERADOR DARK MARBLE
ILLUMINAZIONE | *LIGHTING* STRIP LED

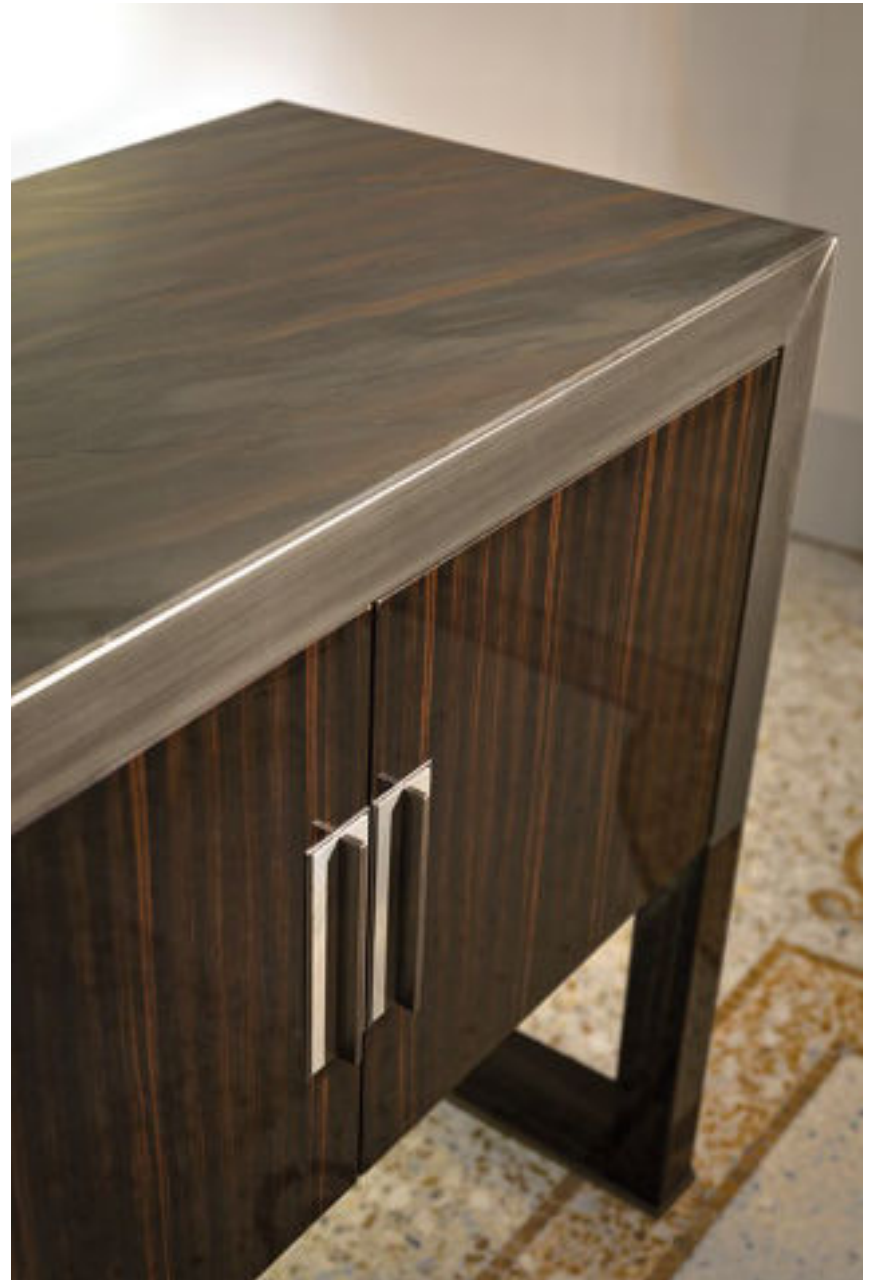



MOBILE BASSO | *LOW CABINET ARMAND*
STRUTTURA | *STRUCTURE GLOSSY EBONY*
BORDO E PROFILI | *FRAME MATT SATINED BRONZE*
PIANO | *TOP ELEGANT BROWN MARBLE*
FRONTALI | *FRONT GLOSSY EBONY*
MANIGLIE | *HANDLES ELEGANT BROWN MARBLE*
ILLUMINAZIONE | *LIGHTING STRIP LED*



Design by Giuseppe VIGANÓ_Y 762

Orwell

_showcase/ _cabinet

Una collezione di mobili alti o bassi, console, comò o comodini, dalla particolare struttura in legno massello con gamba a sezione quadrata che si congiunge sulla base con un bel gioco di geometrie. I profili della base e la cornice perimetrale sono in metallo mentre i frontali possono essere rivestiti in pelle o cashmere oppure in legno nell'essenza coordinata alla base. Particolari importanti sono: la maniglietta con inserto in marmo e l'illuminazione a strip led dimmerabile interna.

A collection of tall or short cabinets, consoles, dressers or night tables, with a particular structure in solid wood with square legs that match the base in a lovely interplay of geometries. The base profile and the perimeter frame are in metal, but the drawer fronts can be covered in leather or cashmere, or in the same type of wood to be coordinated to the base. Important details are: the small handle with marble insert and the internal dimmable LED lighting strip.

Коллекция высоких или низких шкафов, консолей, комодов и прикроватных столиков, отличающихся особым каркасом из массива древесины и ножкой квадратного сечения, которая соединяется в основании, создавая красивый геометрический эффект. Профили основания и периметральная рама выполнены из металла, а фасады могут обтягиваться кожей или кашемиром или облицовываться древесиной в тон основания. Важными деталями коллекции являются ручка с мраморной вставкой и расположенная внутри диммируемая светодиодная лента.

高低家具、玄关桌、斗柜与床头柜系列，独特的结构采用实木制成，方形截面桌脚与底座结合，为整体营造一种几何游戏。底座边条和桌面边框采用金属制成，正面面饰可选皮料或开士米羊绒，或也可与底座搭配采用相同的木质。重要的特色包括：手把的大理石嵌件，以及内侧可调光led灯条照明。

VETRINA | SHOWCASE ORWELL
STRUTTURA | STRUCTURE GLOSSY LACQUERED IVORY
BORDO E PROFILI | FRAME CHAMPAGNE MATT GOLD
SCHIENALE | BACK BRONZE MIRROR
MANIGLIE | HANDLES CALACATTA GOLD MARBLE
ILLUMINAZIONE | LIGHTING STRIP LED



MADIA | CABINET **ORWELL**
STRUTTURA | **STRUCTURE GLOSSY EBONY**
BORDO E PROFILI | **FRAME MATT SATINED BRONZE**
FRONTALI | **FRONT LORO PIANA INTERIORS CASHMERE LADAKH 03**
SCHIEVALE | **BACK BRONZE MIRROR**
MANIGLIE | **HANDLES FRAPPUCCINO MARBLE**
ILLUMINAZIONE | **LIGHTING STRIP LED**





MEDIA | CABINET **ORWELL**
STRUTTURA | *STRUCTURE* GLOSSY IVORY LACQUERED WOOD
BORDO E PROFILI | *FRAME* MATT CHAMPAGNE GOLD
FRONTALI | *FRONT* P.9 NABUCK 8011
SCHIENALE | *BACK* BRONZE MIRROR
MANIGLIE | *HANDLES* CALACATTA GOLD MARBLE
ILLUMINAZIONE | *LIGHTING* STRIP LED



Design by Giuseppe VIGANÓ_Y 740

Aspen

_low cabinet

Mobile basso dalle forme pure e stilizzate messe in risalto dalla combinazione di materiali volti a creare un raffinato contrasto tra la matericità del legno, la ricchezza della pelle e la brillantezza della laccatura. La ricercatezza della lavorazione ricorda la sapienza costruttiva dei mobili di alta ebanisteria, nei quali una cura particolare era dedicata alla realizzazione delle parti interne, con una progettazione minuziosa di ogni dettaglio in relazione al suo utilizzo.

Low cabinet with pure stylised forms enhanced by the combination of materials aimed to create a refined contrast between the wood texture, the richness of leather and the brilliance of the lacquered finish. The craftsmanship of the processes recall the construction expertise used to make fine cabinetry, in which particular attention to detail was dedicated to the interiors, with careful design of each detail in relation to its use.

Низкий шкаф с чистыми стилизованными формами, которые подчеркиваются сочетанием материалов, направленных на создание изысканного контраста между материальностью дерева, богатством кожи и блеском лакового покрытия. Утонченная обработка напоминает искусное ремесленное производство мебели высочайшего уровня, где особое внимание уделялось исполнению внутренних частей с тщательной проработкой каждой детали в соответствии с ее предназначением.

存净与简化形态的矮柜，完美凸显多种材质的搭配，在木材，丰富皮料和亮光涂饰等材料之间，创造一种精致的反差。精细的加工唤起高极木工精湛工艺的记忆，其中对于内部的制作更注入了独特的关注，在每处微小的细节，皆依据使用特性进行精心设计。

MOBILE BASSO | LOW CABINET ASPEN
STRUTTURA | STRUCTURE GLOSSY LACQUERED IVORY
RIVESTIMENTO PELLE | LEATHER COVER P.18 COCCO DELUXE 848
BORDI | FRAMES MATT SATINED BRONZE
MANIGLIE | HANDLES EMPERADOR DARK MARBLE

SPECCHIO | MIRROR ADONE

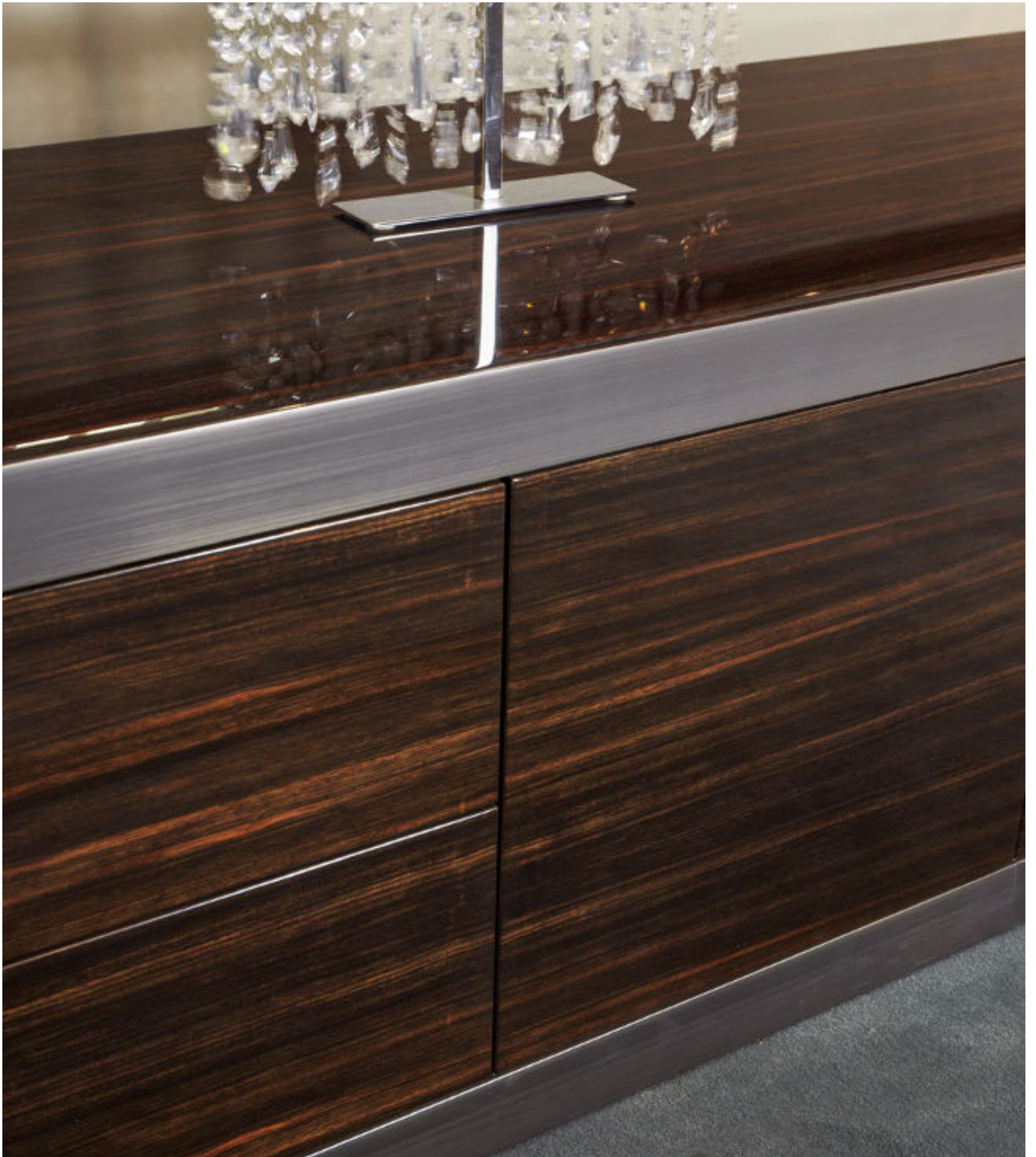

MOBILE BASSO | *LOW CABINET ASPEN*
STRUTTURA | *STRUCTURE GLOSSY EBONY*
BORDI | *FRAMES MATT SATINED BRONZE*

SPECCHIO | *MIRROR ADONE*





MOBILE BASSO | *LOW CABINET* ASPEN
STRUTTURA | *STRUCTURE* GLOSSY EBONY
CASSETTI E ANTINE | *DRAWERS AND DOORS* BRONZE MIRROR
BORDI | *FRAMES* MATT SATINED BRONZE

LAMPADA | *LAMP* LUCILLA





Design by Giuseppe VIGANÓ_Y 742

Baku

_cabinet

Come Aspen i contenitori Baku, caratterizzati da un disegno semplice ed essenziale, offrono una varietà di configurazioni che consentono di assolvere a diverse funzioni. Molteplici le possibilità di inserimento nei vari ambienti grazie alla combinazione di materiali volti a creare un raffinato contrasto tra la matericità del legno, la ricchezza della pelle e la brillantezza della laccatura.

Baku storage units have a simple, essential design. Like the Aspen units, these offer a variety of configurations that permit them to perform different functions. They are suitable for use in many types of settings thanks to the combination of materials aimed to create a refined contrast between the wood texture, the richness of leather and the brilliance of the lacquered finish.

Как и Aspen, системы хранения Baku, отличающиеся простым и лаконичным дизайном, предлагают множество конфигураций для выполнения самых разнообразных функций. Изделия могут использоваться в различных помещениях благодаря сочетанию материалов, направленных на создание изысканного контраста между материальностью дерева, богатством кожи и блеском лакового покрытия.

如同Aspen, Baku收纳柜以简约设计与实质风格展现特色, 可有多种不同配置以便获得不同的解决方案与功能。可有摆设多种环境的可能性, 是完美凸显多种材质搭配的成果: 在木材, 丰富皮料和亮光涂饰等材料之间, 创造一种精致的反差。

CONTENITORE | CABINET BAKU
RIVESTIMENTO PELLE | LEATHER COVER P.9 NABUK 8014
BORDI | FRAMES MATT SATINED BRONZE
PIANO | TOP FRAPPUCINO MARBLE





CONTENITORE | **CABINET BAKU**
STRUTTURA | **STRUCTURE GLOSSY CANALETTO WALNUT**
RIVESTIMENTO PELLE | **LEATHER COVER P.9 NABUK 8014**
BORDI | **EDGES BRIGHT BLACK CHROME**
PIANO | **TOP CALACATTA GOLD MARBLE**





Design by Giuseppe VIGANÓ_Y 739

Victoria

_cabinet

Mobile con ante e cassetti dalla studiata semplicità del disegno, fa da contrappunto la scelta di materiali sofisticati e di pregio. La struttura è in legno con i cassetti in essenza o laccati lucidi.

Cabinet with doors and drawers designed to convey simplicity, in contrast with the choice of materials - sophisticated and very precious. The structure is in wood with drawers in wood finish or glossy lacquer.

Шкаф с дверцами и ящиками, отличающимися намеренно простым дизайном, дополняется изысканными и ценными материалами. Каркас выполнен из дерева, а ящики имеют отделку древесинной или глянцевое лаковое покрытие.

带门板与抽屉的家具，其简约的设计，与讲究和珍贵的材料产生对比。木材结构，搭配木质或亮光涂饰的抽屉。





MOBILE | CABINET VICTORIA
STRUTTURA | STRUCTURE GLOSSY EBONY
BORDI | FRAMES BRIGHT BLACK CHROME
ANTE | DOORS SMOKY MIRROR

SEDIA | CHAIR MIU

250 VOL III



Design by Giuseppe IASPARRA_Y755

Julian _cabinet

Lo stile del mobile Julian risponde al desiderio di proporre un articolo assolutamente esclusivo. Sorretto da 4 gambe in metallo scanalato è un mobile dalle linee morbide e fa parte di una collezione di complementi dallo spiccato gusto neoclassico.

The style of the Julian cabinet fulfils the desire to offer an absolutely exclusive article. Supported by 4 grooved metal legs, Julian has soft lines and belongs to a collection of complements with clear neoclassical taste.

Стиль шкафа Julian продиктован желанием предложить абсолютно эксклюзивное изделие. Шкаф, опирающийся на 4 ножки из рифленого металла, отличается мягкими линиями и входит в состав коллекции аксессуаров ярко выраженного неоклассического стиля.

Julian家具的风格响应着拥有绝对专属产品的期望。由4根凹槽金属柜脚支撑，是一款具备柔和线条的家具，属于新古典主义品味系列中的家饰家具产品。

MOBILE BASSO | *LOW CABINET JULIAN*
STRUTTURA | *STRUCTURE GLOSSY EBONY*
PIANO | *TOP ELEGANT BROWN MARBLE*
BORDO | *FRAME MATT SATINED BRONZE*
FIANCHI CURVI | *CURVED SIDES P.3 SUEDE 311*
GAMBE TORNITE | *LATHED LEGS MATT SATINED BRONZE*





Design by Giuseppe IASPARRA_Y757

Kate

_tall cabinet

Kate è la variante alta del mobile Julian, il quale presenta la stessa linea morbida con la base costituita da 4 gambe in metallo scanalato arricchito da importanti ante in vetro con maniglie intagliate. Pezzi di grande personalità ed estrema funzionalità.

Kate is the tall variant of the Julian model. It has the same soft lines and the base consisting of 4 grooved metal legs enhanced by important glass doors with carved handles. These extremely functional pieces have strong personalities.

Kate - это высокий вариант шкафа Julian, который характеризуется такой же мягкой линией с основанием, состоящим из 4 ножек из рифленого металла, и украшен солидными стеклянными дверцами с резными ручками. Изделия отличаются яркой индивидуальностью и удивительной функциональностью.

Kate是Julian家具的高柜型变化款，拥有相同的柔和线条，以及4根凹槽金属柜脚，但增添了大型玻璃柜门并搭配雕刻把手。是一款拥有个性并极具功能性的品项。





MOBILE ALTO | HIGH CABINET KATE
FIANCHI CURVI | CURVED SIDES P.3 SUEDE 311
ANTE | DOORS STOP SOL BRONZE
INTERNI | INTERIORS GLOSSY EBONY
PIANO | TOP GLOSSY EBONY
BORDO | FRAME MATT SATINED BRONZE
GAMBE TORNITE | LATHED LEGS MATT SATINED BRONZE



Design by Giuseppe IASPARRA_Y738

Hennesy

_showcases

Vetrina alta a giorno o con ante a battente in vetro. Le forme sinuose che caratterizzano Hennesy sono riprese nel disegno ovalizzato e morbido: caratteristica costante di questa collezione di complementi Loveluxe.

Tall open display case, which can also be fitted with glass hinged doors. The curved forms of Hennesy are repeated in the soft, oval design: a constant characteristic of this collection of Loveluxe complements.

Высокая витрина в открытой версии или с распашными стеклянными дверцами. Изогнутые формы Hennesy повторяются в овальном и мягком рисунке, что является обязательной характеристикой этой коллекции аксессуаров Loveluxe.

展示高柜，可选开放格或搭配玻璃柜门版本。Hennesy独特的圆润外型，通过椭圆与柔和的设计展现：是Loveluxe此系列家具家饰产品持续沿用的特色。



VETRINA / SHOWCASES HENNESSY
SPALLE RIVESTITE | COVERED SIDE PANELS P.3 SUEDE 08051
PARTE CENTRALE | CENTRAL UNIT BRONZE MIRROR
BORDO VASSOIO RIVESTITO | COVERED TRAY FRAME BRIGHT LIGHT GOLD
BASE E TOP / BASE AND TOP MATT EBONY

CONTENTORI, MOBILI BAR & LIBRERIE
CABINETS, BAR UNITS AND BOOKCASES

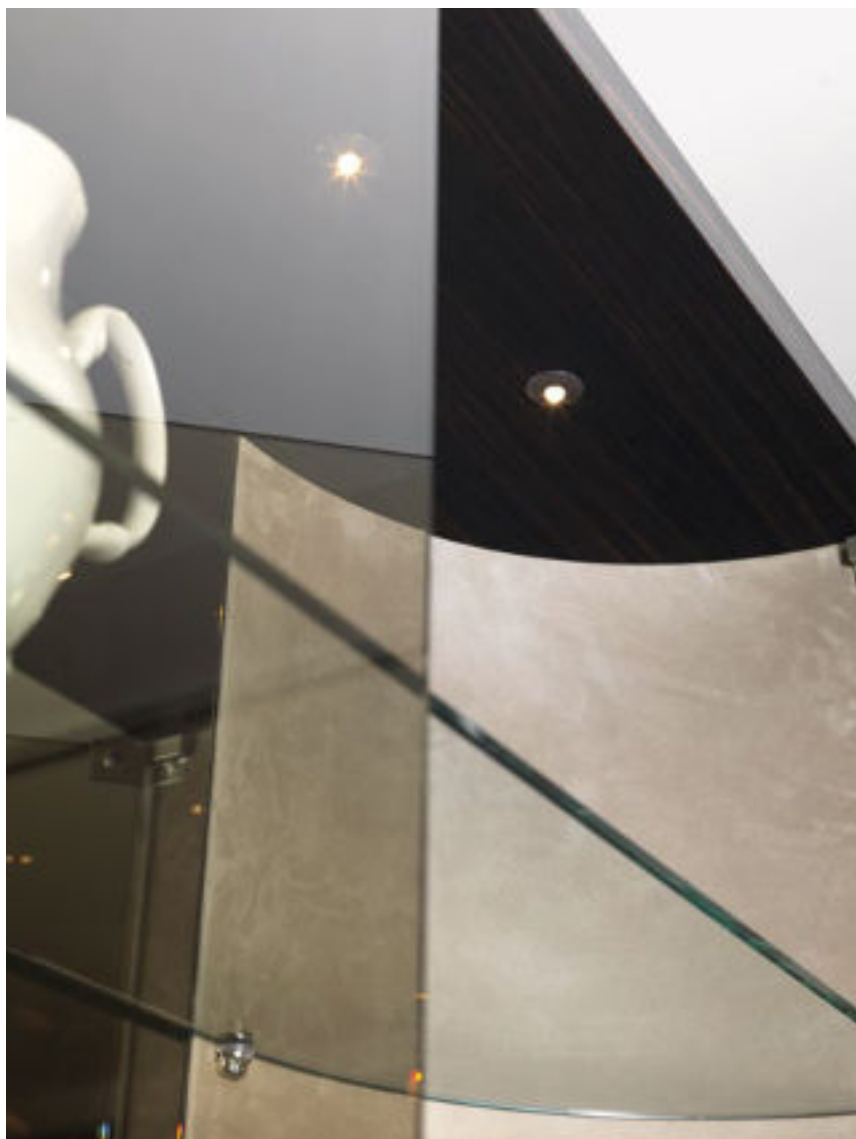

VETRINA / SHOWCASES HENNESSY
ANTE | DOORS BRONZE GLASS
SPALLE RIVESTITE | COVERED SIDE PANELS P.3 SUEDE 311
PARTE CENTRALE | CENTRAL UNIT BRONZE MIRROR
BORDO VASSOIO RIVESTITO | COVERED TRAY FRAME MATT SATINED BRONZE
BASE E TOP | BASE AND TOP MATT EBONY





Design by Giuseppe VIGANÓ_Y 735

Emily

_bookcase

Una libreria proposta con o senza schienale, con 6 cassetti e ripiani a giorno che ricopre un ruolo da protagonista all'interno dello spazio living, grazie alla varietà delle finiture proposte, che le conferiscono un forte appeal decorativo di gusto contemporaneo.

A bookcase offered with or without the back, with 6 drawers and open shelves that occupy a primary role inside the living room, thanks to the variety of finishes offered, which give the piece strong decorative appeal and contemporary style.

Стеллаж с 6 ящиками и открытыми полками, предлагаемый как с задней панелью, так и без нее, играет главную роль в интерьере гостиной благодаря многообразию отделки, придающих ему яркий декоративный характер в современном стиле.

书柜，可选有或无背板版本，备有6个抽屉与开放格层板，由于可选多种面饰，可强烈赋予当代品味的样貌，将会成为客厅空间的主角。





MOBILE ALTO | **TALL UNIT EMILY**
BORDO FRONTALE | **FRONT EDGE MATT SATINED BRONZE**
INTERNO | **INTERIOR BRONZE MIRROR**
ESTERNO | **EXTERIOR GLOSSY EBONY**

CONTENTORI, MOBILI BAR & LIBRERIE
CABINETS, BAR UNITS AND BOOKCASES



Design by Giuseppe VIGANÓ_Y 710A

HarvardEvo

_bookcase

Più che una libreria, una costruzione architettonica, con un'immagine di facciata che richiama una classica compostezza. Ripiani realizzati in forte spessore disegnano un'orizzontalità decisa, interrotta solo a tratti da segmenti verticali in pelle, che creano un'irregolare quanto piacevole suddivisione dello spazio.

More than a bookcase, this is an architectural construction, an image of a façade that recalls classical sobriety. Thick shelves mark a decisive horizontal line, interrupted only in places by vertical segments covered in leather, which create an irregular by pleasant subdivision of space.

HARVARD Evo - это не просто стеллаж, а архитектурная конструкция, внешний вид которой воспроизводит классическую сдержанность. Полки, характеризующиеся значительной толщиной, рисуют решительную горизонтальность, частями прерываемую вертикальными сегментами из кожи, которые создают неравномерное и при этом приятное разделение пространства.

与其说是书柜，应说是建筑结构更为恰当。正面的形象唤出一种古典沉稳的特色。厚层板的设计，划出一种明确的横向线条，当中只被皮料饰面的垂直线条分隔，创造出一种不规则却宜人的空间分隔。

LIBRERIA | BOOKCASE HARVARD EVO
PELLE | LEATHER P.9 SUEDE TRECCIA 1311
MENSOLE | SHELVES GLOSSY EBONY







Design by Giuseppe VIGANÓ_Y 750

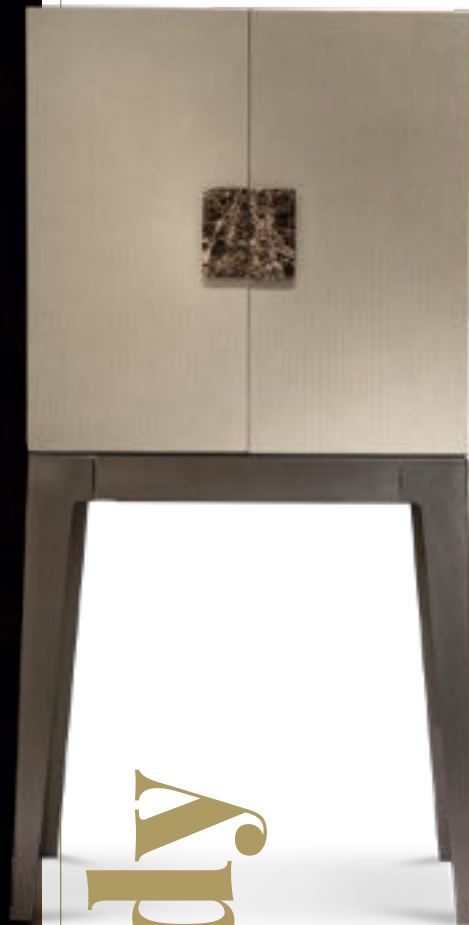

Lady

_ cabinet _ chest of drawers

Di dimensioni contenute, Lady, è madia con ante battenti oppure cassetiera a 4 o 6 cassetti. Ha sostegni leggeri e un disegno lineare che esprime contemporaneità, ma è allo stesso tempo espressione di grandi capacità artigianali.

Lady is a compact cabinet with hinged doors or a drawer unit with 4 or 6 drawers. It has light supports and a linear design that expresses contemporary style, and simultaneously displays great artisan skill.

Сервант Lady отличается небольшими размерами и имеет распашные дверцы или тумбу с 4 или 6 ящиками. Для изделия характерны легкие опоры и линейный дизайн, подчеркивающий современный характер. В то же время оно является выражением высокого ремесленного искусства.

精巧外观，Lady是一款带柜门的储藏柜，或也可以是4格或6格抽屉柜。轻盈且线型设计的支撑底座，不但充分表达当代风尚，也同时完美展现精湛的手工艺技艺。

MADIA | CABINET LADY
STRUTTURA | STRUCTURE MATT SATINED BRONZE
FIANCHI | SIDES GLOSSY EBONY
RIVESTIMENTO PELLE | LEATHER COVER P.18 COCCO DELUXE 748



MADIA | *CABINET LADY*
STRUTTURA | *STRUCTURE BRIGHT BLACK CHROME*
RIVESTIMENTO PELLE | *LEATHER COVER P.21 EELSKIN 01*







CONTENITORE | *CABINET LADY* (RIGHT PICTURE)
STRUTTURA | *STRUCTURE MATT SATINED BRONZE*
RIVESTIMENTO PELLE | *LEATHER COVER P.3 SUEDE 370050*

CONTENITORE | *CABINET LADY* (LEFT PICTURE)
STRUTTURA | *STRUCTURE MATT SATINED BRONZE*
RIVESTIMENTO PELLE | *LEATHER COVER P.9 SUEDE TRECCIA 1120*



CONTENITORE | *CABINET LADY*
STRUTTURA | *STRUCTURE MATT SATINED BRONZE*
RIVESTIMENTO PELLE | *LEATHER COVER P.3 SUEDE 311*





Design by Giuseppe VIGANÓ_Y 745



Grandeur _cabinet

Grandeur e GrandeurEvo è una collezione di contenitori/mobili bar destinati ad usi differenti, con dimensioni leggermente diverse, chiusi da grandi ante, con all'interno ripiani, cassetti e sfondo in specchio con illuminazione a Led. Un'estetica rigorosa con ante totalmente rivestite in pelle e gli interni rivestiti in tessuto di raso trapuntati con bottoni Swarovski dalle raffinate tonalità.

Grandeur and GrandeurEvo are a collection of storage units/ bar units destined to different uses, with slightly different dimensions, closed with large doors, and accessorised with shelves, drawers, and a mirrored back panel with LED lighting. Rigorous aesthetics with doors completely covered in leather and interiors covered in quilted satin with Swarovski buttons in refined colours.

Grandeur и GrandeurEvo - это коллекция систем хранения/барных шкафов, незначительно отличающихся по размеру, с большими дверцами и расположенными внутри полками, ящиками и зеркальной задней панелью со светодиодной системой освещения, которые могут использоваться в различных целях. Лаконичная эстетика с дверцами, полностью обитыми кожей, и внутренней обивкой из атласной ткани с простежкой и пуговицами Swarovski изысканных оттенков.

Grandeur和GrandeurEvo是注定有着不同用途的收纳柜/吧台家具系列产品，尺寸稍微不同，皆备有大型柜门，搭配内部层板、抽屉和镜面背板以及Led灯照明。严谨的美感，柜门完全覆以皮料面饰，内部则采用绗缝丝缎面料搭配施华洛世奇纽扣，展现精致特质。



MOBILE BAR | *BAR UNIT* **GRANDEUR**
STRUTTURA | *STRUCTURE* **GLOSSY LACQUERED IVORY**
GAMBE | *LEGS* **MATT SATINED BRONZE**
ANTE RIVESTITE | *COVERED DOOR LEAVES* **P.18 COCCO DELUXE 848**
INTERNO TRAPUNTATO RIVESTITO | *QUILTED INTERNAL PART* **SATIN 081**
MENSOLE | *SHELVES* **TRANSPARENT CRYSTAL**





MOBILE BAR | *BAR UNIT* **GRANDEUR**
STRUTTURA | *STRUCTURE* **GLOSSY EBONY**
GAMBE | *LEGS* **MATT SATINED BRONZE**
ANTE RIVESTITE | *COVERED DOOR LEAVES* **P P.18 COCCO DELUXE 748**
INTERNO TRAPUNTATO RIVESTITO | *QUILTED INTERNAL PART* **SATIN 011**
MENSOLE | *SHELVES* **TRANSPARENT CRYSTAL**





Design by Giuseppe VIGANÓ_Y 746

GrandeurEvo

_cabinet

Grandeur e GrandeurEvo è una collezione di contenitori/mobili bar destinati ad usi differenti, con dimensioni leggermente diverse, chiusi da grandi ante, con all'interno ripiani, cassetti e sfondo in specchio con illuminazione a Led. Un'estetica rigorosa con ante totalmente rivestite in pelle e gli interni rivestiti in tessuto di raso trapuntati con bottoni Swarovski dalle raffinate tonalità.

Grandeur and GrandeurEvo are a collection of storage units/ bar units destined to different uses, with slightly different dimensions, closed with large doors, and accessorised with shelves, drawers, and a mirrored back panel with LED lighting. Rigorous aesthetics with doors completely covered in leather and interiors covered in quilted satin with Swarovski buttons in refined colours.

Grandeur и GrandeurEvo - это коллекция систем хранения/барных шкафов, незначительно отличающихся по размеру, с большими дверцами и расположенными внутри полками, ящиками и зеркальной задней панелью со светодиодной системой освещения, которые могут использоваться в различных целях. Лаконичная эстетика с дверцами, полностью обитыми кожей, и внутренней обивкой из атласной ткани с простежкой и пуговицами Swarovski изысканных оттенков.

Grandeur和GrandeurEvo是注定有着不同用途的收纳柜/吧台家具系列产品，尺寸稍微不同，皆备有大型柜门，搭配内部层板、抽屉和镜面背板以及Led灯照明。严谨的美感，柜门完全覆以皮料面饰，内部则采用绗缝丝缎面料搭配施华洛世奇纽扣，展现精致特质。





MOBILE | **CABINET GRANDEUR EVO**
STRUTTURA | **STRUCTURE GLOSSY EBONY**
GAMBE | **LEGS MATT SATINED BRONZE**
ANTE RIVESTITE | **COVERED DOOR LEAVES P.15 SPECIAL COCCO 105**
INTERNO TRAPUNTATO RIVESTITO | **QUILTED INTERNAL PART SATIN 050 - VELVET 012**
MENSOLE | **SHELVES TRANSPARENT CRYSTAL**

CONTENTORI, MOBILI BAR & LIBRERIE
CABINETS, BAR UNITS AND BOOKCASES

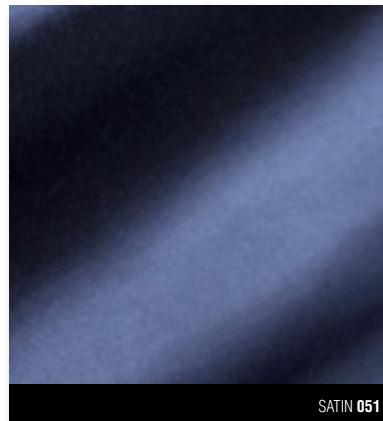
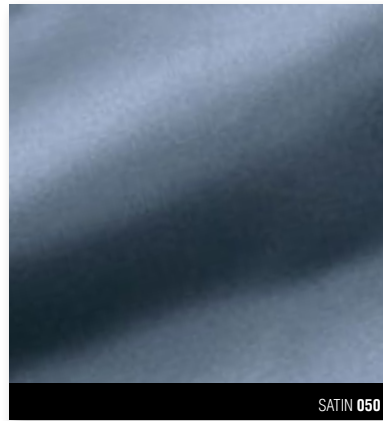
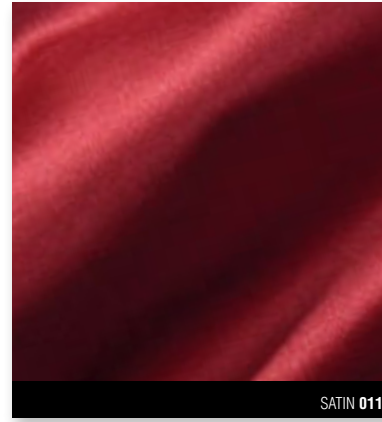
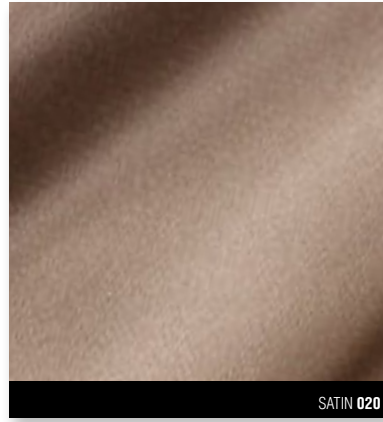









Design by Elle STUDIO_Y 753



Eric_cabinet

Un elemento di arredo adatto a tutti gli ambienti della casa, con struttura in legno massello in essenza di Ebano, Noce o Wengè, ante battenti rivestite in preziosa pelle con maniglie in ottone e vano a giorno con fondo in specchio illuminato da faretti a led.

A furnishing element suited to all rooms in the home, with solid wood structure in Ebony, Walnut or Wengè, hinged doors covered in fine leather with small handles in brass and open compartment with mirrored back lighted by LED spotlights.

Этот предмет интерьера, подходящий для всех помещений дома, отличается каркасом из массива эбенового дерева, ореха или венге, распашными дверцами, обитыми ценной кожей, с латунными ручками и открытой нишей с зеркальной задней панелью и светодиодными точечными светильниками.

适合家中各种环境的家具元素，结构采用乌木，核桃木或鸡翅木实木制成，门板外覆皮料面饰搭配黄铜把手，而开放格空间则搭配镜面背板以及LED聚光灯照明。

MOBILE | CABINET ERIC
STRUTTURA | STRUCTURE MATT EBONY
GAMBE | LEGS MATT SATINED BRONZE
INTERNO TRAPUNTATO RIVESTITO | QUILTED INTERNAL PART VELVET 024





MÓBILE | *CABINET ERIC*
STRUTTURA | *STRUCTURE MATT EBONY*
GAMBE | *LEGS MATT SATINED BRONZE*
ANTE RIVESTITE | *COVERED DOOR LEAVES P.15 SPECIAL COCCO 105*
INTERNO RIVESTITO | *INTERNAL PART VELVET 024*

CONTENITORI, MOBILI BAR & LIBRERIE
CABINETS, BAR UNITS AND BOOKCASES

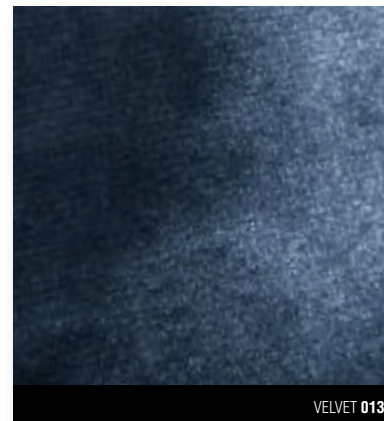
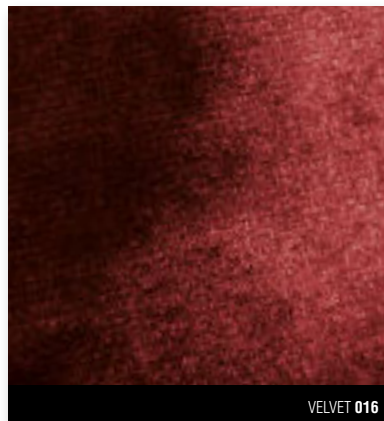
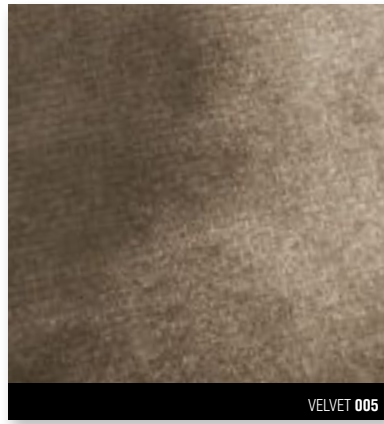
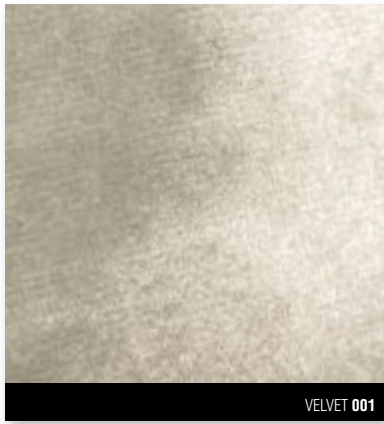





Design by Alessandro LA SPADA_Y 500

IanusMiddle

_modular system

Un progetto per esporre e contenere, pensato per ogni zona della casa, dall'eccezionale versatilità compositiva, Ianus Middle è un sistema modulare di parete attrezzata con elementi a giorno, cassettoni, mensole e antine che si inseriscono e completano perfettamente la modularità delle boiserie Endless e delle porte Ianus. Tutti gli elementi sono previsti a parete o da divisorio.

A project for displaying and containing objects, created for every area of the home, Ianus Middle is an exceptionally versatile modular system for building equipped partition walls with open compartments, chests of drawers, shelves and small doors that can be inserted to perfectly complete the modular nature of the Endless boiserie panels and the Ianus doors. All elements are either wall mounted or mounted on the partitions.

Ianus Middle - это проект для демонстрации и хранения, подходящий для любой зоны дома и обладающий необыкновенной композиционной гибкостью. Он представляет собой модульную систему оборудованной стеновой панели с открытыми элементами, ящиками, полками и дверцами, которые прекрасно дополняют модульный характер буазери Endless и дверей Ianus. Все элементы могут закрепляться на стене или использоваться в качестве перегородки.

一套用于展示和收藏的项目，专为家中每个区域所设计，具备极度通用性与组合性，Ianus Middle 是一套模块化的墙面系统，备有开放格、抽屉、层板和柜门板等元素，不但可有多种组合，并可与 Endless 护壁板与 Ianus 门完美整合。所有元素皆备有墙面版本或当作分隔用途的版本。

BOISERIE | BOISERIE ENDLESS WITH IANUS DOOR AND IANUS MIDDLE SYSTEM
PROFIL | END TRIM | 11 BRIGHT ALUMINIUM
PANNELLI | PANELS P.3 SUEDE 311





SISTEMA MODULARE DIVISORIO | PARTITION MODULAR SYSTEM IANUS MIDDLE
RIVESTIMENTO | LEATHER COVER P.3 SUEDE 311
PROFIL | PROFILES I1 BRIGHT CHROME
FINITURA INTERNA | INTERNAL FINISH DARK TINTED ZEBRANO WOOD

SISTEMI MODULARI IANUS MIDDLE
IANUS MIDDLE MODULAR SYSTEMS





SISTEMA MODULARE A PARETE | WALL UNIT MODULAR SYSTEM IANUS MIDDLE
RIVESTIMENTO | LEATHER COVER P.3 SUEDE 311 & BRONZE "CRISTAL RAIN" MIRROR
PROFIL | PROFILES 11 BRIGHT CHROME
FINITURA INTERNA | INTERNAL FINISH MATT CANALETTO WALNUT

TAVOLO | TABLE GINZA

ARTO.IT





SISTEMA MODULARE A PARETE | WALL UNIT MODULAR SYSTEM IANUS MIDDLE
RIVESTIMENTO | LEATHER COVER P.3 SUEDE 311 & Z1 BRONZE "CRISTAL RAIN" MIRROR
PROFILI | PROFILES BRIGHT LIGHT GOLD
FINITURA INTERNA | INTERNAL FINISH DARK TINTED ZEBRANO WOOD

POLTRONE | ARMCHAIRS PEARL
TAVOLINI | SMALL TABLES LAYER
LAMPADE | LAMPS LUCILLA





SISTEMA MODULARE DIVISORIO | *PARTITION MODULAR SYSTEM* IANUS MIDDLE
RIVESTIMENTO | *LEATHER COVER* P.18 IGUANA DELUXE 01 & P.3 SUEDE 1011
PROFIL | *PROFILES* BRIGHT LIGHT GOLD & BRIGHT CHROME
FINITURA INTERNA | *INTERNAL FINISH* MATT CANALETTO WALNUT
VANO A GIORNO | *OPEN COMPARTMENT* AGATHA BLACK MARBLE

POLTRONA | *ARMCHAIR* SAKI





SISTEMA MODULARE DIVISORIO | PARTITION MODULAR SYSTEM IANUS MIDDLE
RIVESTIMENTO | LEATHER COVER P.18 IGUANA DELUXE 01
PROFIL | PROFILES MATT SATINED BRONZE
FINITURA INTERNA | INTERNAL FINISH DARK TINTED ZEBRANO WOOD
VANO A GIORNO | OPEN COMPARTMENT CALACATTA GOLD MARBLE

TAVOLO | TABLE EDWARD
SEDIE | CHAIRS CLOÉ
MADIA | CABINET ERIC





SISTEMA MODULARE A PARETE | WALL UNIT MODULAR SYSTEM IANUS MIDDLE
RIVESTIMENTO | LEATHER COVER P.18 IGUANA DELUXE 01
PROFILII | PROFILES BRIGHT CHROME
FINITURA INTERNA | INTERNAL FINISH MATT CANALETTO WALNUT
FINITURA SCHIENALE | BACK FINISH GLOSSY CANALETTO WALNUT
VANO A GIORNO | OPEN COMPARTMENT CALACATTA GOLD MARBLE

DIVANO | SOFA HALL
TAVOLINI | SMALL TABLES GINZA





SISTEMI MODULARI IANUS MIDDLE
IANUS MIDDLE MODULAR SYSTEMS



SISTEMA MODULARE A PARETE | WALL UNIT MODULAR SYSTEM IANUS MIDDLE
RIVESTIMENTO | LEATHER COVER P.9 SUEDE TRECCIA 1120
PROFILI | PROFILES OC BRIGHT LIGHT GOLD
FINITURA INTERNA | INTERNAL FINISH DARK TINTED ZEBRANO WOOD

BOISERIE | BOISERIE ENDLESS
RIVESTIMENTO | LEATHER COVER P.9 SUEDE TRECCIA 1120
PROFILI | PROFILES OC BRIGHT LIGHT GOLD



SISTEMA MODULARE A PARETE | WALL UNIT MODULAR SYSTEM IANUS MIDDLE
RIVESTIMENTO | LEATHER COVER P.9 SUEDE TRECCIA 1311
PROFIL | PROFILES BR MATT SATINED BRONZE
FINITURA INTERNA | INTERNAL FINISH DARK TINTED ZEBRANO WOOD

BOISERIE | BOISERIE ENDLESS
RIVESTIMENTO | LEATHER COVER P.9 SUEDE TRECCIA 1311
PROFIL | PROFILES BRIGHT LIGHT GOLD

SCRIVANIA | DESK GORKY

Tavolo in acciaio, rettificato, con taglio al laser.

Finiture struttura:

- oro chiaro lucido,
- oro Champagne opaco,
- cromato lucido,
- cromo nero lucido,
- bronzo satinato opaco.

Finitura piani:

Marmo spessore mm 20 con bisellatura di mm 20:

- marmo Verde Guatemala,
- marmo Cortecchia,
- marmo Port Saint Laurent,
- marmo Rosso Levanto,
- marmo Bardiglio Nuvolato,
- marmo Elegant Brown,
- marmo Palissandro Oniciato,
- marmo Emperador Dark,
- marmo Silver Wave,
- marmo Agatha Black,
- marmo Frappuccino,
- marmo Calacatta Gold.

Cristallo temperato con bisellatura di mm 20 nei colori:

- cristallo nero verniciato mm 10,
- specchio bronzo o fumè mm 6.

Table in laser-cut ground steel.

Frame finish:

- bright light gold,
- Champagne matt gold,
- bright chrome,
- bright black chrome,
- matt satined bronze.

Top finish:

Marble (20 mm. thickness) with 20 mm. bevelling:

- Guatemala Green marble,
- Cortecchia marble,
- Port Saint Laurent marble,
- Rosso Levanto marble,
- Bardiglio Nuvolato marble,
- Elegant Brown marble,
- Shale Rosewood marble,
- Emperador Dark marble,
- Silver Wave marble,
- Agatha Black marble,
- Frappuccino marble,
- Calacatta Gold marble.

Tempered glass with 20 mm. bevelling in the colours:

- black painted 10 mm,
- bronze or smoky mirror 6 mm.

Вырезанный посредством лазера столик из шлифованной стали.

Отделка конструкции:

- глянцевое светлое золото
- матовое золото оттенка Шампанского,
- глянцевый хром,
- глянцевый черный хром,
- матовая сатинированная бронза.

Отделка столешниц:

Мрамор толщиной 20 мм со скосом 20 мм следующих цветов:

- мрамор Verde Guatemala,
- мрамор Cortecchia,
- мрамор Port Saint Laurent,
- мрамор Rosso Levanto,
- мрамор Bardiglio Nuvolato,
- мрамор Elegant Brown,
- мрамор Palissandro Oniciato,
- мрамор Emperador Dark,
- мрамор Silver Wave,
- мрамор Agatha Black,
- мрамор Frappuccino,
- мрамор Calacatta Gold.

Закаленное стекло со скосом 20 мм следующих цветов:

- стекло 10 мм, окрашенное в черный цвет,
- бронзовое / дымчатое зеркало 6 мм.

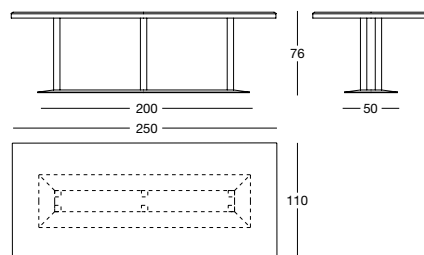
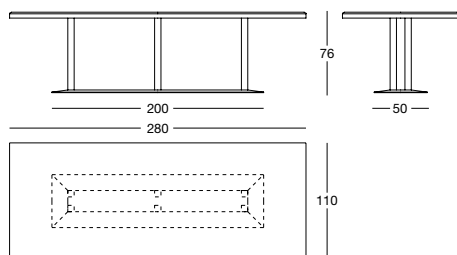

Clairmont

Design by Giuseppe IASPARRA_T 140

pg.36

Tavolo con base lavorata in metallo rettificato tagliato con laser a decoro "Sequence" e curvato.

Scocca rivestita in pelle a campionario.

Finitura struttura:

- oro chiaro lucido,
- oro Champagne opaco,
- cromato lucido,
- cromo nero lucido,
- bronzo satinato opaco,
- oro rosa lucido,
- oro rosa opaco.

Finitura piani:

- specchio bronzo o fumè 6 mm con bisellatura,
- Marmo spessore mm 20 con bisellatura di mm 20:
 - marmo Verde Guatemala,
 - marmo Cortecchia,
 - marmo Port Saint Laurent,
 - marmo Rosso Levanto,
 - marmo Bardiglio Nuvolato,
 - marmo Elegant Brown,
 - marmo Palissandro Oniciato,
 - marmo Emperador Dark,
 - marmo Silver Wave,
 - marmo Agatha Black,
 - marmo Frappuccino,
 - marmo Calacatta Gold.
- onice (su richiesta).

Per il tavolo rotondo è disponibile un piano girevole (cm Ø 75-90-110) in appoggio nelle finiture:

- cristallo verniciato nero,
- specchio bronzo o fumè,
- legno laccato lucido colori a campionario,
- Ebano lucido/opaco,
- Noce Canaletto lucido/opaco,
- Sucupira Luxury lucido/opaco,
- Radica di Noce lucida,
- marmo nelle versioni a catalogo.

Versione con piano in legno spessore 5 cm con girevole centrale incassato in tinta nelle finiture:

- ebano opaco,
- noce Canaletto opaco.

Table with base formed from ground laser-cut metal with a curved "Sequence" decoration.

Frame covered in sample leather.

Structure finish:

- bright light gold,
- matt Champagne gold,
- bright chrome,
- bright black chrome,
- matt satin bronze,
- bright pink gold,
- matt pink gold.

Top finish:

- bronze or smoky mirror 6 mm with bevel,
- Marble th. mm 20 with bevel mm 20:
 - Guatemala Green marble,
 - Cortecchia marble,
 - Port Saint Laurent marble,
 - Rosso Levanto marble,
 - Bardiglio Nuvolato marble,
 - Elegant Brown marble,
 - Shale Rosewood marble,
 - Emperador Dark marble,
 - Silver Wave marble,
 - Agatha Black marble,
 - Frappuccino marble,
 - Calacatta Gold marble.
- honey (on request).

For the round table, a revolving tray (cm Ø 75-90-110) is available to set on the tabletop, in the finishes:

- black painted crystal glass
- bronze or smoky mirror
- glossy lacquered wood in range colours
- glossy/matt ebony
- glossy/matt Canaletto walnut
- glossy/matt Sucupira Luxury,
- glossy walnut burl wood,
- marble, in the same versions listed in the catalogue.

Wood top 5 cm thick with matching central recessed in the finishes:

- matt ebony,
- matt Canaletto walnut.

Stol с основанием из шлифованного и гнutoго металла с вырезан-ным посредством лазера декором «Sequence».

Каркас обтянут кожей согласно образцам, представленным в каталоге.

Отделка каркаса:

- глянцевое светлое золото,
- матовое золото оттенка Шампанского,
- глянцевый хром,
- глянцевый черный хром,
- матовая сатинированная бронза,
- глянцевое розовое золото,
- матовое розовое золото.

Отделка столешниц:

- бронзовое или дымчатое зеркало 6 мм со скосом,
- Мрамор толщиной 20 мм со скосом 20 мм:
 - мрамор Verde Guatemala,
 - мрамор Cortecchia,
 - мрамор Port Saint Laurent,
 - мрамор Rosso Levanto,
 - мрамор Bardiglio Nuvolato,
 - мрамор Elegant Brown,
 - мрамор Palissandro Oniciato,
 - мрамор Emperador Dark,
 - мрамор Silver Wave,
 - мрамор Agatha Black,
 - мрамор Frappuccino,
 - мрамор Calacatta Gold.
- оникс (по запросу).

Круглый стол может иметь накладную поворотную поверхность (Ø 75-90-110 см) с отделкой:

- стекло, окрашенное в черный цвет
- бронзовое или дымчатое зеркало
- глянцевое лакированное дерево в цветовой гамме по каталогу,
- глянцевое/матовое эбеновое дерево,
- глянцевый/матовый орех Canaletto,
- глянцевая/матовая сукупира Luxury,
- глянцевое корневище ореха.
- мрамор в версиях по каталогу.

Деревянная столешница толщиной 5 см с поворотной центральной вставкой в тон, с отделкой:

- матовое эбеновое дерево,
- матовый орех Canaletto.

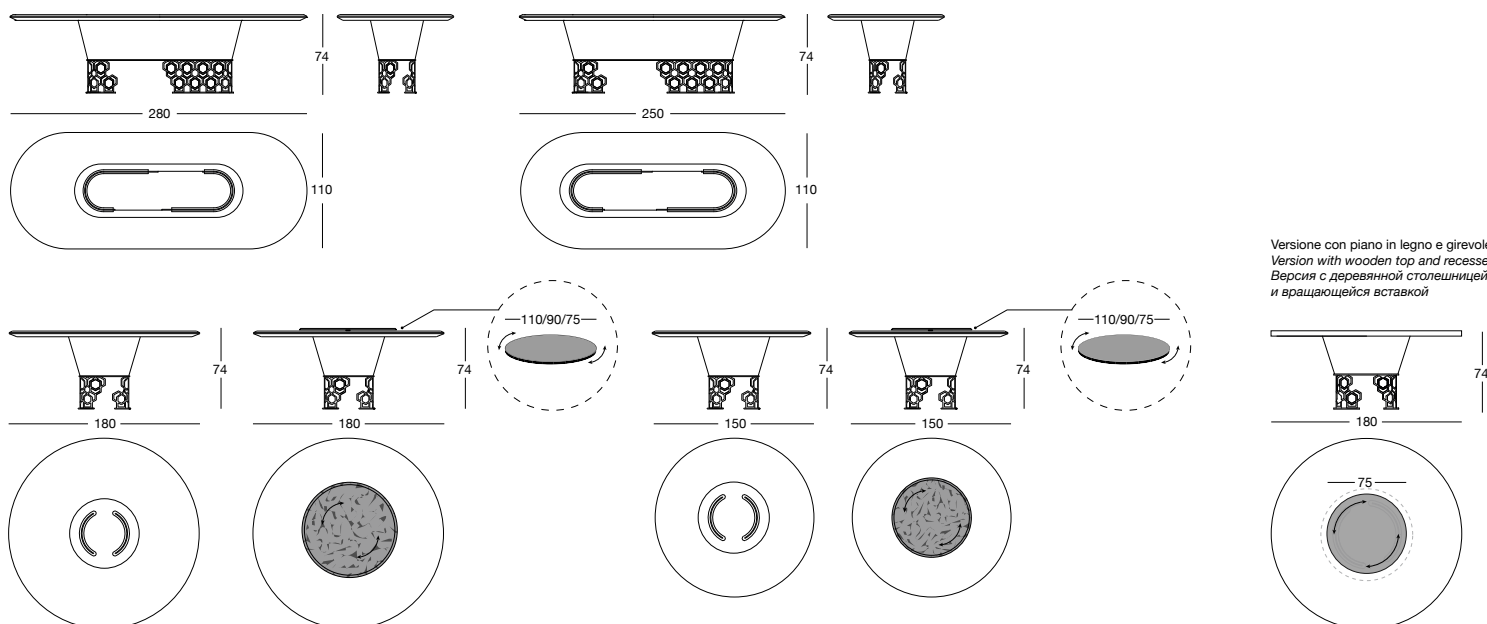

Versione con piano in legno e girevole incassato
Version with wooden top and recessed lazy susan
Версия с деревянной столешницей
и вращающейся вставкой

David

Design by Giuseppe VIGANÓ_T 170

pg.18

Tavolo tondo composto da una base iperboloidale in vetroresina, con struttura interna in metallo verniciato, rivestita in pelle a campionario con piastra sottobase in metallo nelle finiture:

- oro chiaro lucido,
- oro Champagne opaco,
- cromato lucido,
- cromo nero lucido,
- bronzo satinato opaco,
- oro rosa lucido,
- oro rosa opaco.

Finiture piano:

- cristallo verniciato nero mm 10 con bisellatura,
- specchio bronzo o fumè mm 5 con bisellatura.

Marmo spessore mm 20 con bisellatura di mm 20:

- marmo Verde Guatemala,
- marmo Cortecchia,
- marmo Port Saint Laurent,
- marmo Rosso Levanto,
- marmo Bardiglio Nuvolato,
- marmo Elegant Brown,
- marmo Palissandro Oniciato,
- marmo Emperador Dark,
- marmo Silver Wave,
- marmo Agatha Black,
- marmo Frappuccino,
- marmo Calacatta Gold.

Sottopiano rivestito in pelle a campionario coordinato alla base.

Disponibile un piano girevole (cm Ø 75-90-110) in appoggio nelle finiture:

- cristallo verniciato nero,
- specchio bronzo o fumè,
- legno laccato lucido colori a campionario,
- Ebano lucido/opaco,
- Noce Canaletto lucido/opaco,
- Sucupira Luxury lucido/opaco,
- Radica di Noce lucida,
- marmo nelle versioni a catalogo.

Round table made of a hyperboloid shaped base in glass fibre, with internal structure in painted metal, covered in range leathers with an under-base plate in metal in the finishes:

- bright light gold,
- matt Champagne gold,
- bright chrome,
- bright black chrome,
- matt satin bronze,
- bright pink gold,
- matt pink gold.

Top finishes:

- painted black crystal 10 mm with bevelling,
 - bronze or smoky mirror 5 mm with bevelling,
- 20 mm thick marble, with 20 mm bevel in:

- Guatemala Green marble,
- Cortecchia marble,
- Port Saint Laurent marble,
- Red Levanto marble,
- Bardiglio Nuvolato marble,
- Elegant Brown marble,
- Shale Rosewood marble,
- Emperador Dark marble,
- Silver Wave marble,
- Agatha Black marble,
- Frappuccino marble,
- Calacatta Gold marble,

Undertop covered in leather from the range, coordinated with the base.

A revolving top (cm Ø 75-90-110) is available in the finishes:

- black painted crystal glass
- bronze or smoky mirror
- glossy lacquered wood in range colours
- glossy/matt ebony
- glossy/matt Canaletto walnut
- glossy/matt Sucupira Luxury,
- glossy walnut burl wood,
- marble, in the same versions listed in the catalogue.

Круглый стол, состоящий из гиперболического основания из стеклопластика с внутренним каркасом из окрашенного металла, с обивкой кожей по каталогу, с расположенной под основанием металлоческой пластиной со следующей отделкой:

- глянцевое светлое золото,
- матовое золото оттенка Шампанского,
- глянцевый хром,
- глянцевый черный хром,
- матовая сатинированная бронза,
- глянцевое розовое золото,
- матовое розовое золото.

Отделка столешницы:

- стекло 10 мм, окрашенное в черный цвет, со скосом,
- бронзовое / дымчатое зеркало 5 мм, со скосом,

Мрамор толщиной 20 мм со скосом 20 мм:

- мрамор Verde Guatemala,
- мрамор Cortecchia,
- мрамор Port Saint Laurent,
- мрамор Rosso Levanto,
- мрамор Bardiglio Nuvolato,
- мрамор Elegant Brown,
- мрамор Palissandro Oniciato,
- мрамор Emperador Dark,
- мрамор Silver Wave,
- мрамор Agatha Black,
- мрамор Frappuccino,
- мрамор Calacatta Gold.

Пластина, расположенная под столешницей, обтянута кожей по каталогу в тон основания.

Стол может иметь накладную поворотную поверхность (Ø 75-90-110 см) с отделкой:

- стекло, окрашенное в черный цвет
- бронзовое или дымчатое зеркало
- глянцевое лакированное дерево в цветовой гамме по каталогу,
- глянцевое/матовое эбеновое дерево,
- глянцевый/матовый орех Canaletto,
- глянцевая/матовая сукупира Luxury,
- глянцевое корневище ореха.
- мрамор в версиях по каталогу.

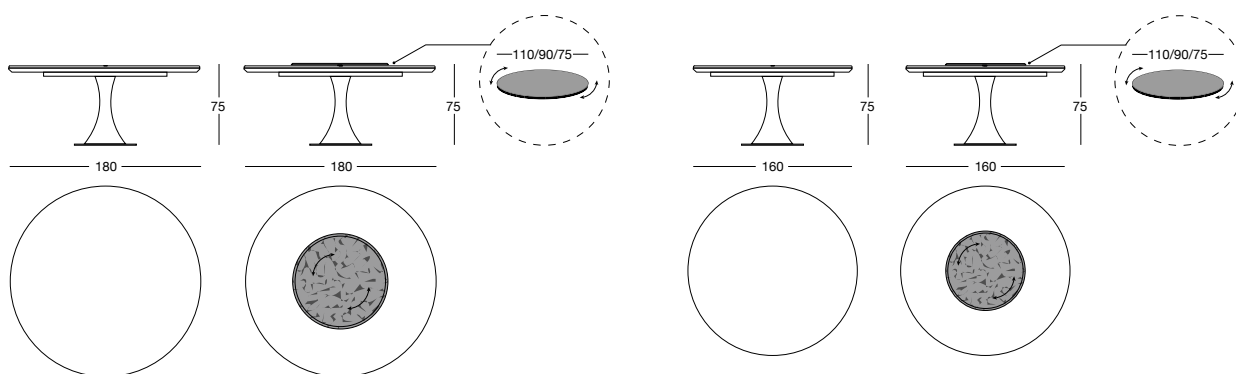

Edward

Design by Elle STUDIO_T 135

pg.100

Tavolo ovale, rettangolare o rotondo in legno nelle finiture ebano opaco o noce Canaletto opaco caratterizzato da un bordo in massello di legno sagomato e base con inserti in metallo nelle finiture:

- oro chiaro lucido,
- oro Champagne opaco,
- cromato lucido,
- cromo nero lucido,
- bronzo satinato opaco.

Nel piano del tavolo ovale e rettangolare è incluso un inserto nelle finiture:

- marmo nelle versioni a catalogo,
- cristallo verniciato nero mm 5,
- specchio bronzo o fumè mm 5,
- rivestito in pelle a campionario.

Mentre per il tavolo rotondo è disponibile un piano girevole (cm Ø 75-90-110) in appoggio nelle finiture:

- cristallo verniciato nero,
- specchio bronzo o fumè,
- legno laccato lucido colori a campionario,
- Ebano lucido/opaco,
- Noce Canaletto lucido/opaco,
- Sucupira Luxury lucido/opaco,
- Radica di Noce lucida,
- marmo nelle versioni a catalogo.

Oval, rectangular or round table in wood in the finishes matt ebony or matt Canaletto walnut, with edge in shaped solid wood and base with metal inserts in the finishes:

- bright light gold,
- Champagne matt gold,
- bright chrome,
- bright black chrome,
- matt satined bronze.

The oval or rectangular table top has an insert in the finishes:

- marble, in the same versions listed in the catalogue,
- black painted crystal glass 5 mm,
- bronze or smoky mirror 5 mm,
- covered in leather from the catalogue.

The round table has a revolving tray (cm Ø 75-90-110) available in the following finishes:

- black painted crystal glass,
- bronze or smoky mirror,
- glossy lacquered wood in range colours,
- glossy/matt ebony,
- glossy/matt Canaletto walnut,
- glossy/matt Sucupira Luxury,
- glossy walnut burl wood ,
- marble, in the same versions listed in the catalogue.

Деревянный стол овальной, прямоугольной или круглой формы с отделкой матовое эбеновое дерево или матовый орех Canaletto.

Имеет профилированную окантовку из массива древесины и основание с металлическими вставками с отделкой:

- глянцевое светлое золото
- матовое золото оттенка Шампанского,
- глянцевый хром,
- глянцевый черный хром,
- матовая сатинированная бронза.

Овальный и прямоугольный столы имеют столешницу со вставкой со следующей отделкой:

- мрамор в версиях по каталогу.
- стекло, окрашенное в черный цвет, 5 мм,
- бронзовое или дымчатое зеркало 5 мм,
- кожаная обивка согласно каталогу.

Круглый стол может иметь накладную поворотную поверхность (Ø 75- 90-110 см) с отделкой:

- стекло, окрашенное в черный цвет,
- бронзовое или дымчатое зеркало,
- глянцевое лакированное дерево в цветовой гамме по каталогу,
- глянцевое/матовое эбеновое дерево,
- глянцевый/матовый орех Canaletto,
- глянцевая/матовая сукупира Luxury,
- глянцевое корневище ореха.
- мрамор в версиях по каталогу.

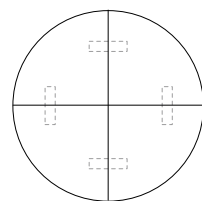
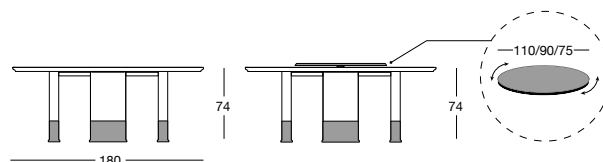
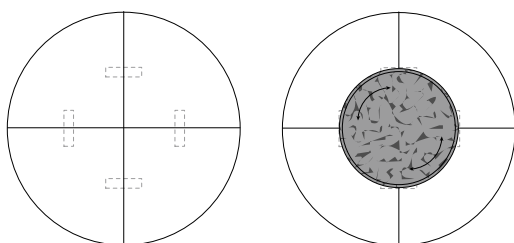
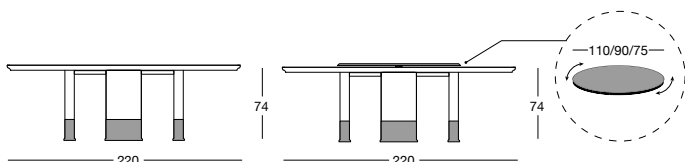
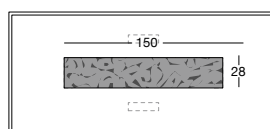
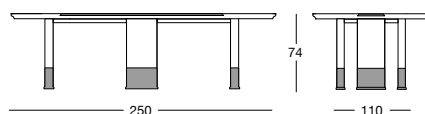
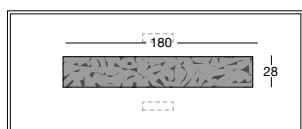
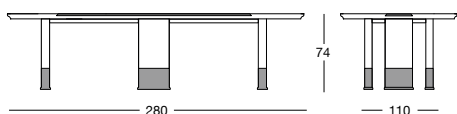
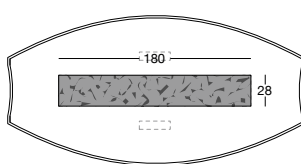
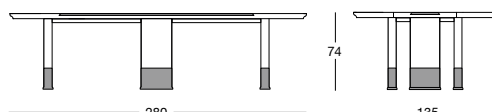
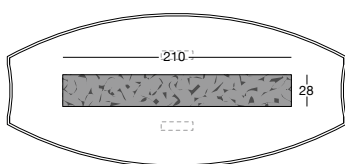
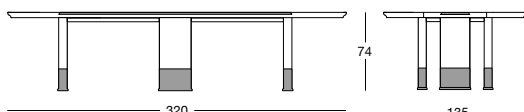

Excelsior

Design by Giuseppe IASPARRA_T 165

pg.26

Tavolo con base composta da una spalla esterna in legno rivestita e trapezzata a coste verticali oppure rivestita effetto 3D decoro "Sequence" in rilievo in pelle P,3 Suede, e da una sezione interna lavorata in metallo rettificato tagliato con laser a decoro "Sequence" nelle finiture:

- oro chiaro lucido,
- oro Champagne opaco,
- cromato lucido,
- cromo nero lucido,
- bronzo satinato opaco,
- oro rosa lucido,
- oro rosa opaco.

Sottopiano rivestito in pelle a campionario coordinato alla base.

Finitura piani:

Marmo spessore mm 20 con bisellatura di mm 20:

- marmo Verde Guatemala,
- marmo Corteccia,
- marmo Port Saint Laurent,
- marmo Rosso Levanto,
- marmo Bardiglio Nuvolato,
- marmo Elegant Brown,
- marmo Palissandro Oniciato,
- marmo Emperador Dark,
- marmo Silver Wave,
- marmo Agatha Black,
- marmo Frappuccino,
- marmo Calacatta Gold.

Table with base made of an external side in wood upholstered and quilted with vertical ribbing or with 3D "Sequence" decoration in P,3 Suede leather, and with an internal section machined in ground metal and with laser cut "Sequence" decoration in the finishes:

- bright light gold,
- matt Champagne gold,
- bright chrome,
- bright black chrome,
- matt satin bronze,
- bright pink gold,
- matt pink gold.

Undertop covered in leather from the range, coordinated with the base.

Top surface finish:

20mm marble with 20mm bevel:

- Guatemala Green marble,
- Corteccia marble,
- Port Saint Laurent marble,
- Red Levanto marble,
- Bardiglio Nuvolato marble,
- Elegant Brown marble,
- Shale Rosewood marble,
- Emperador Dark marble,
- Silver Wave marble,
- Agatha Black marble,
- Frappuccino marble,
- Calacatta Gold marble.

Стол с основанием, состоящим из внешней деревянной боковины с обивкой и вертикальной простежкой или с обивкой с эффектом 3D рельефным декором «Sequence» из кожи P,3 Suede и из внутренней секции из шлифованного металла с вырезанным посредством лазера декором «Sequence» с отделкой:

- глянцевое светлое золото,
- матовое золото оттенка Шампанского,
- глянцевый хром,
- глянцевый черный хром,
- матовая сатинированная бронза,
- глянцевое розовое золото,
- матовое розовое золото.

Пластина, расположенная под столешницей, обтянута кожей по каталогу в тон основания.

Отделка столешниц:

Мрамор толщиной 20 мм со скосом 20 мм:

- мрамор Verde Guatemala,
- мрамор Corteccia,
- мрамор Port Saint Laurent,
- мрамор Rosso Levanto,
- мрамор Bardiglio Nuvolato,
- мрамор Elegant Brown,
- мрамор Palissandro Oniciato,
- мрамор Emperador Dark,
- мрамор Silver Wave,
- мрамор Agatha Black,
- мрамор Frappuccino,
- мрамор Calacatta Gold.

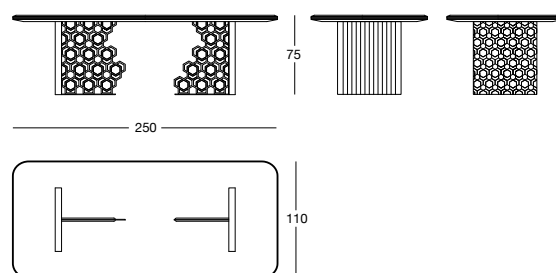
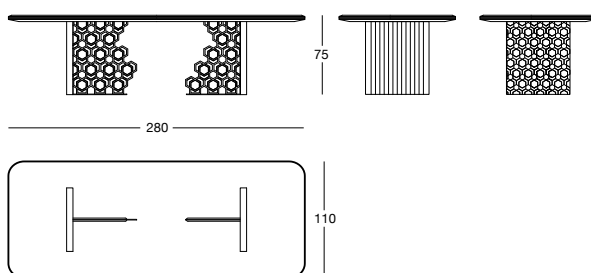

George

Design by Elle STUDIO_T 150

pg.94

Tavolo con bordi rivestiti in pelle o in metallo e particolari torniti, presenti nella struttura della colonna, nelle finiture:

- oro chiaro lucido,
- oro Champagne opaco,
- cromato lucido,
- cromo nero lucido,
- bronzo satinato opaco.

Piani e base a terra nelle finiture:

Marmo spessore mm 20 con bisellatura di mm 20:

- marmo Verde Guatemala,
- marmo Cortecchia,
- marmo Port Saint Laurent,
- marmo Rosso Levanto,
- marmo Bardiglio Nuvolato,
- marmo Elegant Brown,
- marmo Palissandro Oniciato,
- marmo Emperador Dark,
- marmo Silver Wave,
- marmo Agatha Black,
- marmo Frappuccino,
- marmo Calacatta Gold.

Colonna rivestita in pelle a campionario cucita a coste, sottopiano con bordo in metallo nelle stesse finiture della base o rivestito in pelle a campionario.

Table with frames and lathed elements in the column, in the finishes:

- bright light gold,
- matt Champagne gold,
- bright chrome,
- bright black chrome,
- matt satined bronze.

Top and base surface in the finishes:

20mm thick marble with 20mm bevel:

- Guatemala Green marble,
- Cortecchia marble,
- Port Saint Laurent marble,
- Rosso Levanto marble,
- Bardiglio Nuvolato marble,
- Elegant Brown marble,
- Shale Rosewood marble,
- Emperador Dark marble,
- Silver Wave marble,
- Agatha Black marble,
- Frappuccino marble,
- Calacatta Gold marble.

Column upholstered in seam ribbed leather as in our sample set, under top with metal edge in the same finish as the base or covered in leather as in our sample set.

Стол с кромками и элементами колонны, прошедшими токарную обработку, со следующей отделкой:

- глянцевое светлое золото,
- матовое золото оттенка Шампанского,
- глянцевый хром,
- глянцевый черный хром,
- матовая сатинированная бронза.

Столешницы и напольное основание имеют следующую отделку:

Мрамор толщиной 20 см со скосом 20 мм:

- мрамор Verde Guatemala,
- мрамор Cortecchia,
- мрамор Port Saint Laurent,
- мрамор Rosso Levanto,
- мрамор Bardiglio Nuvolato,
- мрамор Elegant Brown,
- мрамор Palissandro Oniciato,
- мрамор Emperador Dark,
- мрамор Silver Wave,
- мрамор Agatha Black,
- мрамор Frappuccino,
- мрамор Calacatta Gold.

Колонна обтянута кожей по каталогу со швами в рубчик, подложка столешницы имеет металлическую кромку с такой же отделкой, как у основания, или с обивкой кожей по каталогу.

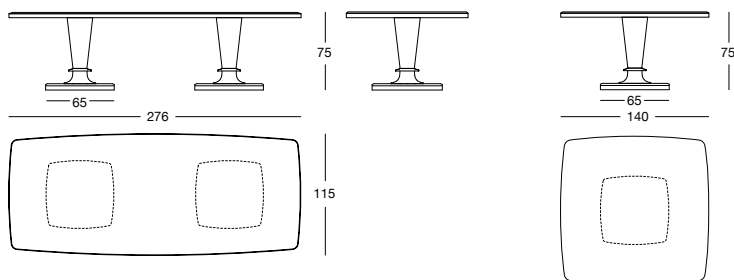

Base in metallo, disponibile nelle seguenti finiture:

- oro chiaro lucido,
- oro Champagne opaco,
- cromato lucido,
- cromo nero lucido,
- bronzo satinato opaco,
- oro rosa lucido,
- oro rosa opaco.
- bicolore oro chiaro lucido con oro rosa lucido,
- bicolore cromato lucido con cromo nero lucido,
- bicolore oro chiaro lucido con cromo nero lucido,
- bicolore oro chiaro lucido con bronzo satinato opaco,
- bicolore oro Champagne opaco con bronzo satinato opaco.

Finitura piani:

Marmo spessore mm 20 con bisellatura di mm 20:

- marmo Verde Guatemala,
- marmo Cortecchia,
- marmo Port Saint Laurent,
- marmo Rosso Levanto,
- marmo Bardiglio Nuvolato,
- marmo Elegant Brown,
- marmo Palissandro Oniciato,
- marmo Emperador Dark,
- marmo Silver Wave,
- marmo Agatha Black,
- marmo Frappuccino,
- marmo Calacatta Gold.
- specchio bronzo o fumè mm 6,
- cristallo nero verniciato, spessore mm 10 con bisellatura.

Metal base, available in:

- bright light gold,
- matt Champagne gold,
- bright chrome,
- bright black chrome,
- matt satin bronze,
- bright pink gold,
- matt pink gold.
- two-tone bright light gold with bright pink gold,
- two-tone bright chrome with bright black chrome,
- two-tone bright light gold with bright black chrome,
- two-tone bright light gold with matt satined bronze,
- two-tone Champagne matt gold with matt satined bronze.

Top finish:

Marble of 20 mm. thickness with 20 mm. bevelling:

- Guatemala Green marble,
- Cortecchia marble,
- Port Saint Laurent marble,
- Rosso Levanto marble,
- Bardiglio Nuvolato marble,
- Elegant Brown marble,
- Shale Rosewood marble,
- Emperador Dark marble,
- Silver Wave marble,
- Agatha Black marble,
- Frappuccino marble,
- Calacatta Gold marble.
- bronze or smoky mirror 6 mm,
- painted black crystal, 10 mm thickness with bevelling.

Металлическое основание, имеются следующие виды отделки:

- глянцевое светлое золото,
- матовое золото оттенка Шампанского,
- глянцевый хром,
- глянцевый черный хром,
- матовая сатинированная бронза,
- глянцевое розовое золото,
- матовое розовое золото.
- двухцветная: глянцевое светлое золото и глянцевое розовое золото,
- двухцветная: глянцевый хром и глянцевый черный хром,
- двухцветная: глянцевое светлое золото и глянцевый черный хром,
- двухцветная: глянцевое светлое золото и матовая сатинированная бронза,
- двухцветная: матовое золото оттенка Шампанского и матовая сатинированная бронза.

Отделка столешниц:

Мрамор толщиной 20 мм со скосом 20 мм:

- мрамор Verde Guatemala,
- мрамор Cortecchia,
- мрамор Port Saint Laurent,
- мрамор Rosso Levanto,
- мрамор Bardiglio Nuvolato,
- мрамор Elegant Brown,
- мрамор Palissandro Oniciato,
- мрамор Emperador Dark,
- мрамор Silver Wave,
- мрамор Agatha Black,
- мрамор Frappuccino,
- мрамор Calacatta Gold.
- бронзовое / дымчатое зеркало 6 мм,
- стекло, окрашенное в черный цвет, толщиной 10 мм, со скосом.

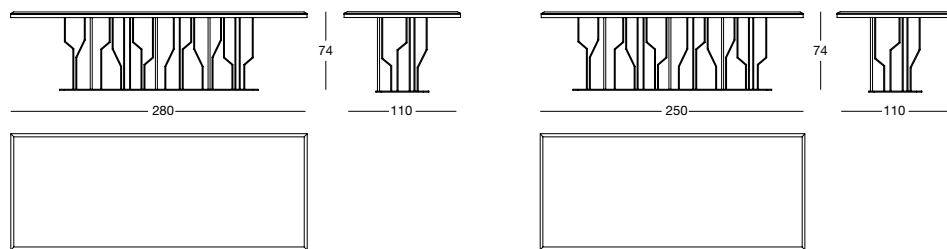

Hubert

Design by Giuseppe VIGANÓ_T 175

pg.68

Tavolo base in vetroresina, con struttura interna in metallo verniciato, rivestita in pelle a campionario.

Piastra sottobase e bordo sottopiano in metallo nelle finiture:

- oro chiaro lucido,
- oro Champagne opaco,
- cromato lucido,
- cromo nero lucido,
- bronzo satinato opaco,
- oro rosa lucido,
- oro rosa opaco.

Finiture piano:

- cristallo verniciato nero mm 10 con bisellatura,
- specchio bronzo o fumè mm 5 con bisellatura,

Marmo spessore mm 20 con bisellatura di mm 20:

- marmo Verde Guatemala,
- marmo Cortecchia,
- marmo Port Saint Laurent,
- marmo Rosso Levanto,
- marmo Bardiglio Nuvolato,
- marmo Elegant Brown,
- marmo Palissandro Oniciato,
- marmo Emperador Dark,
- marmo Silver Wave,
- marmo Agatha Black,
- marmo Frappuccino,
- marmo Calacatta Gold.

Table base in glass fibre, with internal structure in painted metal, covered in range leathers.

Underbase plate and undertop edge in metal in the finishes:

- bright light gold,
- matt Champagne gold,
- bright chrome,
- bright black chrome,
- matt satin bronze,
- bright pink gold,
- matt pink gold.

Top finishes:

- painted black crystal 10 mm with bevelling,
- bronze or smoky mirror 5 mm with bevelling,

20mm marble with 20mm bevel:

- Guatemala Green marble,
- Cortecchia marble,
- Port Saint Laurent marble,
- Red Levanto marble,
- Bardiglio Nuvolato marble,
- Elegant Brown marble,
- Shale Rosewood marble,
- Emperador Dark marble,
- Silver Wave marble,
- Agatha Black marble,
- Frappuccino marble,
- Calacatta Gold marble.

Стол с основанием из стеклопластика, с внутренним каркасом из окрашенного металла, с обивкой кожей по каталогу.

Пластина под основанием и кромка под столешницей из металла с отделкой:

- глянецовое светлое золото,
- матовое золото оттенка Шампанского,
- глянецовый хром,
- глянецовый черный хром,
- матовая сатинированная бронза,
- глянецовое розовое золото,
- матовое розовое золото.

Отделка столешницы:

Мрамор толщиной 20 мм со скосом 20 мм:

- стекло 10 мм, окрашенное в черный цвет, со скосом,
- бронзовое / дымчатое зеркало 5 мм, со скосом,
- мрамор Verde Guatemala,
- мрамор Cortecchia,
- мрамор Port Saint Laurent,
- мрамор Rosso Levanto,
- мрамор Bardiglio Nuvolato,
- мрамор Elegant Brown,
- мрамор Palissandro Oniciato,
- мрамор Emperador Dark,
- мрамор Silver Wave,
- мрамор Agatha Black,
- мрамор Frappuccino,
- мрамор Calacatta Gold.

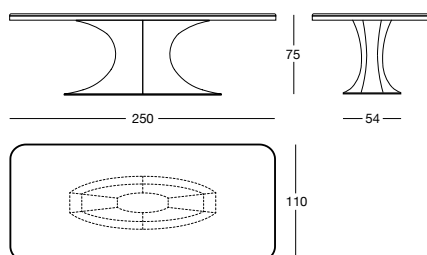
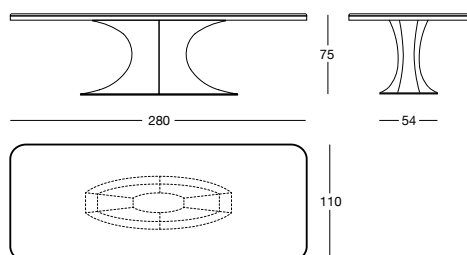

Karl

Design by Giuseppe VIGANÓ_T 125

pg.114

Finitura struttura:

- oro chiaro lucido,
- oro Champagne opaco,
- cromato lucido,
- cromo nero lucido,
- bronzo satinato opaco.

Finitura piani:

Marmo spessore mm 20 con bisellatura di mm 20:

- marmo Verde Guatemala,
- marmo Cortecchia,
- marmo Port Saint Laurent,
- marmo Rosso Levanto,
- marmo Bardiglio Nuvolato,
- marmo Elegant Brown,
- marmo Palissandro Oniciato,
- marmo Emperador Dark,
- marmo Silver Wave,
- marmo Agatha Black,
- marmo Frappuccino,
- marmo Calacatta Gold.

- vetro Dark fumè, spessore mm 10 con bisellatura.

Le gambe sono disponibili con inserti in vetro fumè o bronzo.

Frame finishes:

- bright light gold,
- matt Champagne gold,
- bright chrome,
- bright black chrome,
- matt satined bronze.

Top finishes:

Marble of 20 mm. thickness with 20 mm. bevelling:

- Guatemala Green marble,
- Cortecchia marble,
- Port Saint Laurent marble,
- Rosso Levanto marble,
- Bardiglio Nuvolato marble,
- Elegant Brown marble,
- Shale Rosewood marble,
- Emperador Dark marble,
- Silver Wave marble,
- Agatha Black marble,
- Frappuccino marble,
- Calacatta Gold marble.

- Dark Fumè glass, 10 mm thickness with bevelling.

The legs are available with inserts smoke or bronze glass.

Отделка конструкции:

- глянцевое светлое золото,
- матовое золото оттенка Шампанского,
- глянцевый хром,
- глянцевый черный хром,
- матовая сатинированная бронза.

Отделка столешниц:

Мрамор толщиной 20 мм со скосом 20 мм:

- мрамор Verde Guatemala,
- мрамор Cortecchia,
- мрамор Port Saint Laurent,
- мрамор Rosso Levanto,
- мрамор Bardiglio Nuvolato,
- мрамор Elegant Brown,
- мрамор Palissandro Oniciato,
- мрамор Emperador Dark,
- мрамор Silver Wave,
- мрамор Agatha Black,
- мрамор Frappuccino,
- мрамор Calacatta Gold.

- темное дымчатое стекло толщиной 10 мм, со скосом.ножки могут иметь вставки из темного дымчатого или бронзового стекла.

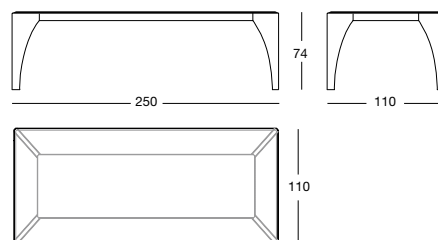
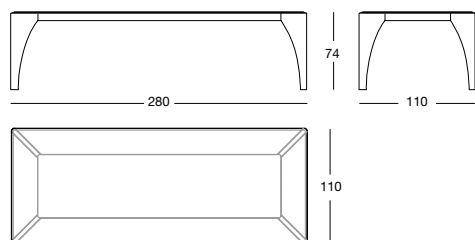

Layton

Design by Giuseppe IASPARRA_T 145

pg.84

Tavolo con piano sagomato nelle finiture:

- ebano opaco con intarsio,

Marmo spessore mm 20 con bordo arrotondato a mezzo toro:

- marmo Verde Guatemala,
- marmo Cortecchia,
- marmo Port Saint Laurent,
- marmo Rosso Levanto,
- marmo Bardiglio Nuvolato,
- marmo Elegant Brown,
- marmo Palissandro Oniciato,
- marmo Emperador Dark,
- marmo Silver Wave,
- marmo Agatha Black,
- marmo Frappuccino,
- marmo Calacatta Gold.

Sottopiano con bordo in metallo nelle stesse finiture delle gambe o rivestito in pelle categoria a campionario.

Gambe con inserto (A) disponibili nelle finiture:

- fusione cera persa di ottone lucido,
- onice avorio,
- marmo Verde Guatemala,
- marmo Cortecchia,
- marmo Elegant Brown,
- marmo Palissandro oniciato,
- marmo Silver Wave,
- marmo Agatha Black,
- marmo Calacatta Gold,
- rivestite in pelle a campionario.

Particolari torniti delle gambe (B-C) disponibili nelle finiture:

- oro chiaro lucido,
- oro Champagne opaco,
- cromato lucido,
- cromo nero lucido,
- bronzo satinato opaco,
- rivestito in pelle a campionario.

Table with shaped top in the finishes:

- matt ebony with inlay,

Marble 20 mm thickness with half-bullnose rounded edge:

- Guatemala Green marble,
- Cortecchia marble,
- Port Saint Laurent marble,
- Rosso Levanto marble,
- Bardiglio Nuvolato marble,
- Elegant Brown marble,
- Shale Rosewood marble,
- Emperador Dark marble,
- Silver Wave marble,
- Agatha Black marble,
- Frappuccino marble,
- Calacatta Gold marble.

Undertop with metal edge in the same finish as the legs or covered in leather as in our sample set.

Legs with insert (A) available in the finishes:

- lost wax cast in bright brass,
- ivory onyx,
- Guatemala Green marble,
- Cortecchia marble,
- Elegant Brown marble,
- Shale Rosewood marble,
- Silver Wave marble,
- Agatha Black marble,
- Calacatta Gold marble,
- covered in leathers as in our sample set.

Lathed details of legs (B-C) available in the finishes:

- bright light gold,
- matt Champagne gold,
- bright chrome,
- bright black chrome,
- matt satined bronze,
- covered in leathers from the catalogue.

Стол с профилированной столешницей со следующей отделкой:

- матовое эбеновое дерево с интарсией,

Мрамор толщиной 20 мм с полукруглой кромкой:

- мрамор Verde Guatemala,
- мрамор Cortecchia,
- мрамор Port Saint Laurent,
- мрамор Rosso Levanto,
- мрамор Bardiglio Nuvolato,
- мрамор Elegant Brown,
- мрамор Palissandro Oniciato,
- мрамор Emperador Dark,
- мрамор Silver Wave,
- мрамор Agatha Black,
- мрамор Frappuccino,
- мрамор Calacatta Gold.

Подложка столешницы имеет металлическую кромку с такой же отделкой, как у ножек, или с обивкой кожей по каталогу.

Ножки со вставкой (A) имеют следующую отделку:

- глянцевая латунь, полученная методом литья по выплавляемым моделям
- оникс цвета слоновой кости,
- мрамор Verde Guatemala,
- мрамор Cortecchia,
- мрамор Elegant Brown,
- мрамор Palissandro oniciato,
- мрамор Silver Wave,
- мрамор Agatha Black,
- мрамор Calacatta Gold,
- обивка кожей по каталогу.

Выточенные детали ножек (B-C) имеют следующую отделку:

- глянцевое светлое золото,
- матовое золото оттенка Шампанского,
- глянцевый хром,
- глянцевый черный хром,
- матовая сатинированная бронза,
- обивка кожей по каталогу.

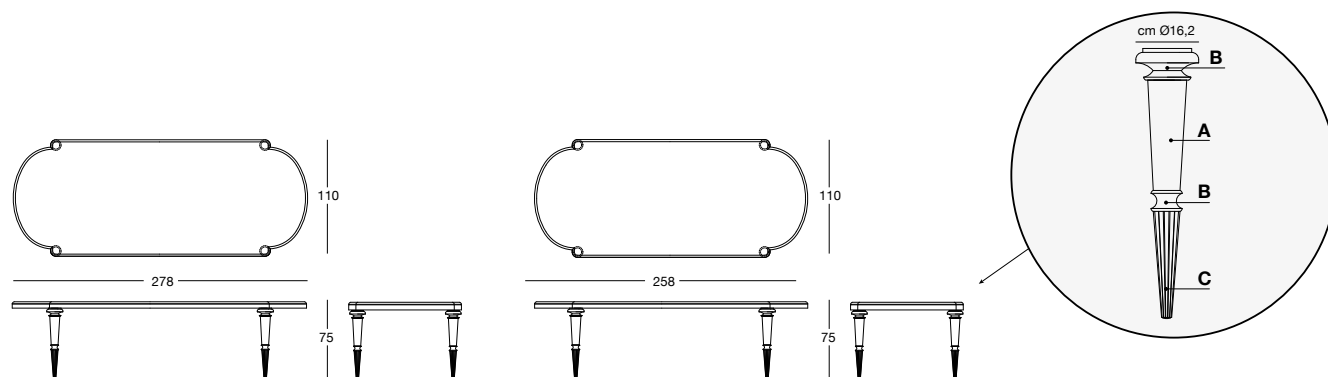

Manfred *table*

Design by Giuseppe IASPARRA_T 160

pg.50

Tavolo con base lavorata in metallo rettificato tagliato con laser a decoro "Sequence" e curvato.

Finitura struttura:

- oro chiaro lucido,
- oro Champagne opaco,
- cromato lucido,
- cromo nero lucido,
- bronzo satinato opaco,
- oro rosa lucido,
- oro rosa opaco.

Finitura piani:

- cristallo temperato trasparente bronzo mm 10 o fumè mm 12,

Marmo spessore mm 20 con bisellatura di mm 20:

- marmo Verde Guatemala,
- marmo Corteccia,
- marmo Port Saint Laurent,
- marmo Rosso Levanto,
- marmo Bardiglio Nuvolato,
- marmo Elegant Brown,
- marmo Palissandro Oniciato,
- marmo Emperador Dark,
- marmo Silver Wave,
- marmo Agatha Black,
- marmo Frappuccino,
- marmo Calacatta Gold.

Sottopiano in pelle a campionario per la versione con piano in marmo.

Per il tavolo rotondo è disponibile un piano girevole (cm Ø 75-90-110) in appoggio nelle finiture:

- cristallo verniciato nero,
- specchio bronzo o fumè,
- legno laccato lucido colori a campionario,
- Ebano lucido/opaco,
- Noce Canaletto lucido/opaco,
- Sucupira Luxury lucido/opaco,
- Radica di Noce lucida,
- marmo nelle versioni come il piano.

Table with machined base in ground metal, laser cut with "Sequence" decoration and curved.

Structure finishes:

- bright light gold,
- matt Champagne gold,
- bright chrome,
- bright black chrome,
- matt satin bronze,
- bright pink gold,
- matt pink gold.

Top surface finish:

- tempered transparent glass in bronze 10 mm or smoky 12 mm,

Marble thickness 20 mm with 20 mm bevel:

- Guatemala Green marble,
- Corteccia marble,
- Port Saint Laurent marble,
- Red Levanto marble,
- Bardiglio Nuvolato marble,
- Elegant Brown marble,
- Shale Rosewood marble,
- Emperador Dark marble,
- Silver Wave marble,
- Agatha Black marble,
- Frappuccino marble,
- Calacatta Gold marble.

Undertop in range leathers for the version with marble top.

For the round table, a revolving tray (cm Ø 75-90-110) is available in the finishes:

- black painted crystal glass
- bronze or smoky mirror
- glossy lacquered wood in range colours
- glossy/matt ebony
- glossy/matt Canaletto walnut
- glossy/matt Sucupira Luxury,
- glossy walnut burl wood,
- marble, in the same versions as the top.

Стол с основанием из шлифованного и гнутого металла с вырезанным посредством лазера декором «Sequence».

Отделка каркаса:

- глянцевое светлое золото,
- матовое золото оттенка Шампанского,
- глянцевый хром,
- глянцевый черный хром,
- матовая сатинированная бронза,
- глянцевое розовое золото,
- матовое розовое золото.

Отделка столешниц:

- прозрачное закаленное стекло бронзового цвета 10 мм или дымчатого цвета 12 мм,

Мрамор толщиной 20 мм со скосом 20 мм:

- мрамор Verde Guatemala,
- мрамор Corteccia,
- мрамор Port Saint Laurent,
- мрамор Rosso Levanto,
- мрамор Bardiglio Nuvolato,
- мрамор Elegant Brown,
- мрамор Palissandro Oniciato,
- мрамор Emperador Dark,
- мрамор Silver Wave,
- мрамор Agatha Black,
- мрамор Frappuccino,
- мрамор Calacatta Gold.

Пластина под столешницей из кожи по каталогу для версии с мраморной столешницей.

Круглый стол может иметь накладную поворотную поверхность (Ø 75- 90-110 см) с отделкой:

- стекло, окрашенное в черный цвет
- бронзовое или дымчатое зеркало
- глянцевое лакированное дерево в цветовой гамме по каталогу,
- глянцевое/матовое эбеновое дерево,
- глянцевый/матовый орех Canaletto,
- глянцевая/матовая сукупира Luxury,
- глянцевое корневище ореха.
- мрамор в версиях, как столешница.

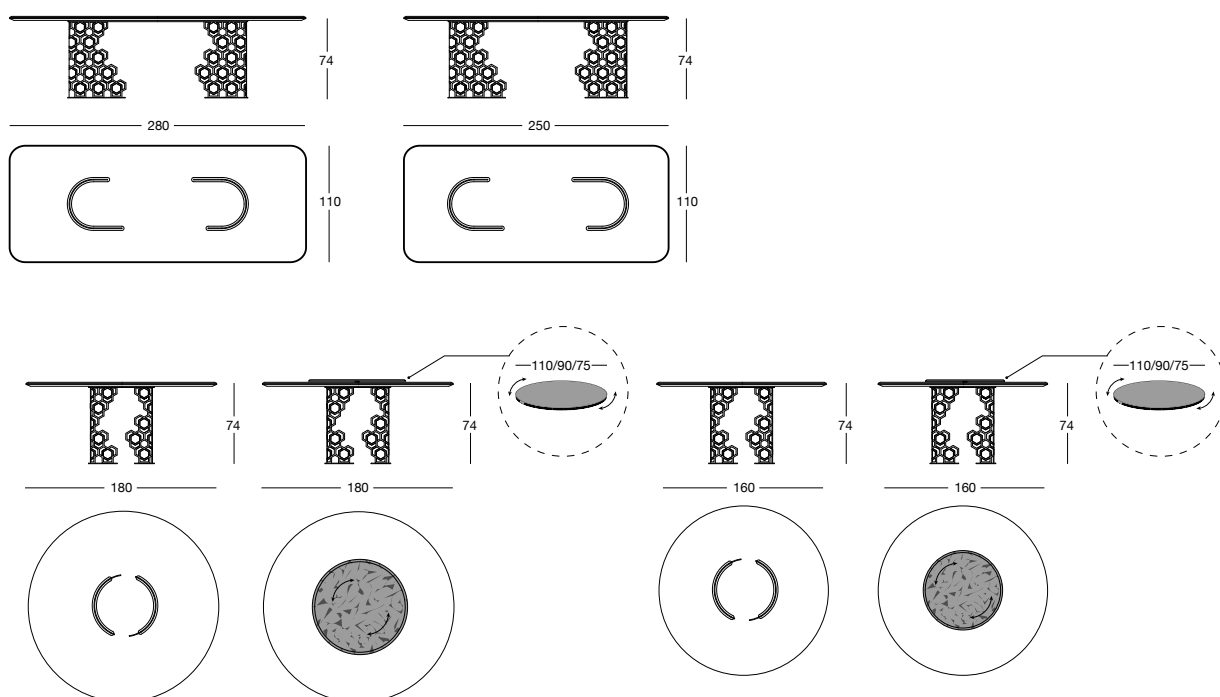

Rim

Design by Giuseppe VIGANÓ_T100

pg.110

Tavoli in metallo rettificato tagliati al laser ed assemblati.

Finitura struttura:

- oro chiaro lucido,
- oro Champagne opaco,
- cromato lucido,
- cromo nero lucido,
- bronzo satinato opaco.

Finitura piani:

- cristallo verniciato nero 8 mm,
- specchio bronzo o fumè mm 6,
- marmo Verde Guatemala,
- marmo Corteccia,
- marmo Port Saint Laurent,
- marmo Rosso Levanto,
- marmo Bardiglio Nuvolato,
- marmo Elegant Brown,
- marmo Palissandro Oniciato,
- marmo Emperador Dark,
- marmo Silver Wave,
- marmo Agatha Black,
- marmo Frappuccino,
- marmo Calacatta Gold,
- laccato lucido colori a campionario,
- Ebano lucido/opaco,
- Noce Canaletto lucido/opaco,
- Wengé opaco.

Tables in laser cut ground metal and assembled.

Frame finishes:

- bright light gold,
- Champagne matt gold,
- bright chrome,
- bright black chrome,
- matt satined bronze.

Top finishes:

- black painted glass 8 mm,
- bronze or smoky mirror 6 mm,
- Guatemala Green marble,
- Corteccia marble,
- Port Saint Laurent marble,
- Rosso Levanto marble,
- Bardiglio Nuvolato marble,
- Elegant Brown marble,
- Shale Rosewood marble,
- Emperador Dark marble,
- Silver Wave marble,
- Agatha Black marble,
- Frappuccino marble,
- Calacatta Gold marble,
- glossy lacquered wood in range colours,
- glossy/matt ebony,
- glossy/matt Canaletto walnut,
- Matt Wengé.

Вырезанные посредством лазера и собранные столы из шлифованного металла.

Отделка Конструкции:

- глянецовое светлое золото,
- матовое золото оттенка Шампанского,
- глянецовый хром,
- глянецовый черный хром,
- матовая сатинированная бронза.

Отделка столешниц:

- стекло 8 мм, окрашенное в черный цвет,
- бронзовое / дымчатое зеркало 6 мм,
- мрамор Verde Guatemala,
- мрамор Corteccia,
- мрамор Port Saint Laurent,
- мрамор Rosso Levanto,
- мрамор Bardiglio Nuvolato,
- мрамор Elegant Brown,
- мрамор Palissandro Oniciato,
- мрамор Emperador Dark,
- мрамор Silver Wave,
- мрамор Agatha Black,
- мрамор Frappuccino,
- мрамор Calacatta Gold,
- глянецовый лак в цветовой гамме по каталогу,
- глянецовое / матовое эбеновое дерево,
- глянецовый / матовый орех Canaletto,
- матовое венге.

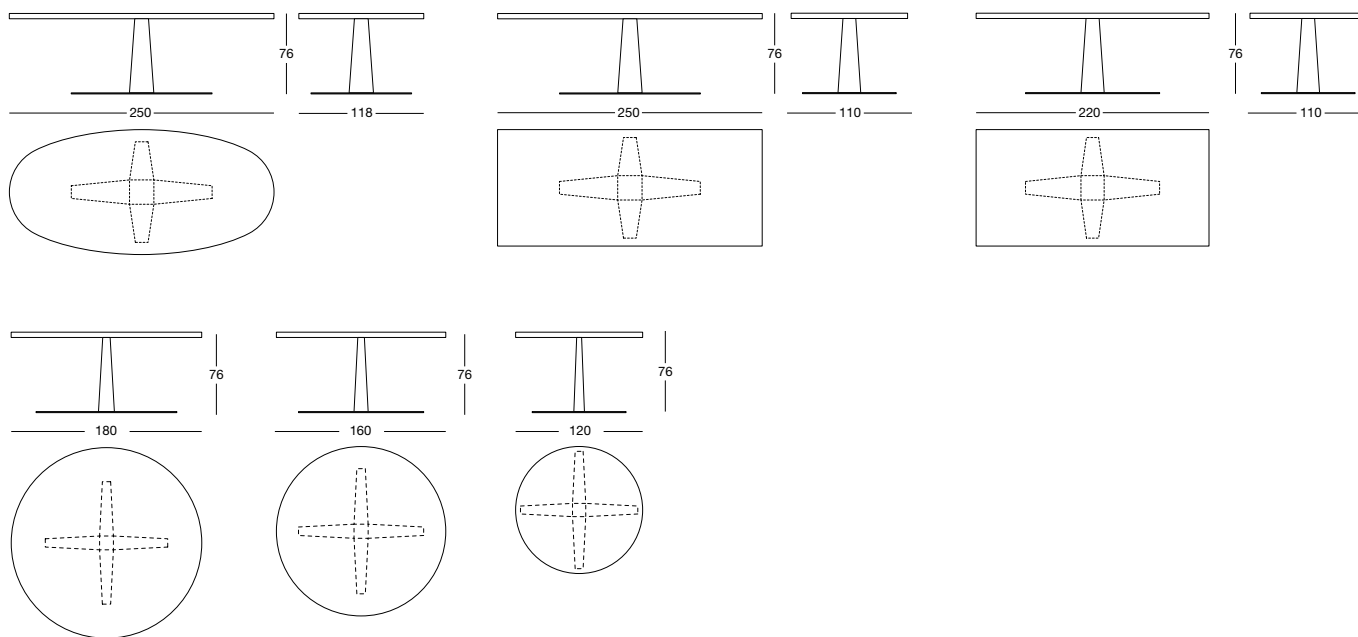

Schubert

Design by Giuseppe VIGANÓ_T 155

PG-74

Tavolo con struttura caratterizzata da tondini in metallo da Ø16 mm fissati, mediante piastra metallica tra base e piano, nel basamento in legno disponibile nelle seguenti essenze:

- laccato lucido colori a campionario,
- Ebano lucido/opaco,
- Noce Canaletto lucido/opaco,
- Sucupira Luxury lucido/opaco.

Profilo della base, anello sottopiano e tondini sono in metallo rettificato nelle seguenti finiture:

- oro chiaro lucido,
- oro Champagne opaco,
- cromato lucido,
- cromo nero lucido,
- bronzo satinato opaco.

Cromaticamente i tondini della base possono avere due finiture bicolore differenti:

- bicolore cromato lucido con cromo nero lucido,
- bicolore oro chiaro lucido con cromo nero lucido,
- bicolore oro chiaro lucido con bronzo satinato opaco,
- bicolore bronzo satinato opaco con oro Champagne opaco.

Finitura piani:

- laccato lucido colori a campionario,
- Ebano lucido/opaco,
- Noce Canaletto lucido/opaco,
- Sucupira Luxury lucido/opaco,
- specchio bronzo o fumé con bisellatura di mm 20,
- cristallo nero verniciato con bisellatura di mm 20,
- marmo Verde Guatemala,
- marmo Cortecchia,
- marmo Port Saint Laurent,
- marmo Rosso Levanto,
- marmo Bardiglio Nuvolato,
- marmo Elegant Brown,
- marmo Palissandro Oniciato,
- marmo Emperador Dark,
- marmo Silver Wave,
- marmo Agatha Black,
- marmo Frappuccino,
- marmo Calacatta Gold.

Table with frame made from 16 mm metal rods fixed in the wood base with a metal plate between the base and the top. The wood base is available in the following types of wood:

- glossy lacquered wood in range colours,
- glossy/matt ebony,
- glossy/matt Canaletto walnut,
- glossy/matt Sucupira Luxury.

Profile of the base, undertop ring and rods are in ground metal in the following finishes:

- bright light gold,
- matt Champagne gold,
- bright chrome,
- bright black chrome,
- matt satined bronze.

Chromatically, the rods can have two different two-tone finishes:

- two-tone bright chrome with bright black chrome,
- two-tone bright light gold with bright black chrome,
- two-tone bright light gold with matt satined bronze,
- two-toned matt satined bronze with matt Champagne gold.

Top and surface finishes:

- glossy lacquered wood in range colours,
- glossy/matt ebony,
- glossy/matt Canaletto walnut,
- glossy/matt Sucupira Luxury,
- bronze or smoky mirror with 20 mm bevel,
- black painted glass with 20 mm bevel,
- Guatemala Green marble,
- Cortecchia marble,
- Port Saint Laurent marble,
- Rosso Levanto marble,
- Bardiglio Nuvolato marble,
- Elegant Brown marble,
- Shale Rosewood marble,
- Emperador Dark marble,
- Silver Wave marble,
- Agatha Black marble,
- Frappuccino marble,
- Calacatta Gold marble.

Стол с каркасом, характеризующимся металлическими стержнями Ø 16 мм, закрепленными посредством металлической пластины между основанием и столешницей в раме из древесины следующих пород:

- глянцевый лак в цветовой гамме по каталогу,
- глянцевое/матовое эбеновое дерево,
- глянцевый/матовый орех Canaletto,
- глянцевая/матовая сукупира Luxury.

Профиль основания, кольцо, расположенное под столешницей, и стержни выполнены из шлифованного металла со следующей отделкой:

- глянцевое светлое золото,
- матовое золото оттенка Шампанского,
- глянцевый хром,
- глянцевый черный хром,
- матовая сатинированная бронза.

Стержни основания могут иметь две двухцветные отделки:

- двухцветная: глянцевый хром и глянцевый черный хром,
- двухцветная: глянцевое светлое золото и глянцевый черный хром,
- двухцветная: глянцевое светлое золото и матовая сатинированная бронза,
- двухцветная: матовая сатинированная бронза и матовое золото оттенка Шампанского.

Отделка столешниц:

- глянцевый лак в цветовой гамме по каталогу,
- глянцевое/матовое эбеновое дерево,
- глянцевый/матовый орех Canaletto,
- глянцевая/матовая сукупира Luxury,
- бронзовое или дымчатое зеркало со скосом 20 мм,
- черное окрашенное стекло со скосом 20 мм,
- мрамор Verde Guatemala,
- мрамор Cortecchia,
- мрамор Port Saint Laurent,
- мрамор Rosso Levanto,
- мрамор Bardiglio Nuvolato,
- мрамор Elegant Brown,
- мрамор Palissandro Oniciato,
- мрамор Emperador Dark,
- мрамор Silver Wave,
- мрамор Agatha Black,
- мрамор Frappuccino,
- мрамор Calacatta Gold.

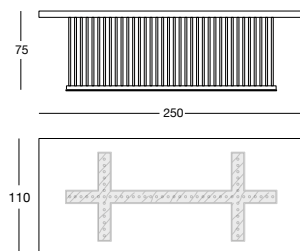
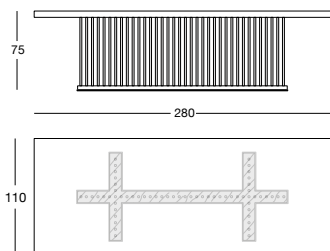

Ector desk

Design by Elle STUDIO_T108

pg.118

Scrivania in legno nelle finiture ebano lucido, noce Canaletto lucido, ebano opaco o noce Canaletto opaco caratterizzata da un bordo in massello di legno sagomato. Piano con inserto in pelle a campionario e mini vaso-
soio estraibile.

La base ha due composizioni disponibili:

A - due cassetiere poste all'estremità del piano,

B - una cassetiera e la penisola con 2 ante e 4 cassetti.

Cassettiere in legno rivestite in pelle categoria a campionario e bordi in metallo rettificato nelle finiture:

- oro chiaro lucido,
- oro Champagne opaco,
- cromato lucido,
- cromo nero lucido,
- bronzo satinato opaco.

Desk in wood in the finishes glossy ebony, glossy Canaletto walnut, matt ebony or matt Canaletto walnut with edge in shaped solid wood. Top with insert in leather, as in our sample set, and mini extractable tray.

Two compositions are available for the base:

A - two chests of drawers at the edges of the top,

B - one chest of drawers and a peninsula with 2 doors and 4 drawers.

Chests of drawers in wood covered in leather, as in our sample set, and ground metal edges in the finishes:

- bright light gold,
- matt Champagne gold,
- bright chrome,
- bright black chrome,
- matt satined bronze.

Деревянный письменный стол с глянцевое эбеновое дерево, глянцевый орех Canaletto, матовое эбеновое дерево, матовый орех Canaletto, с профилированной кромкой из массива древесины. Столешница имеет вставку из кожи по каталогу и выдвижной мини-поднос.

Основание имеет 2 композиционных решения:

A - две тумбы, расположенные по краю столешницы,

B - одна тумба и приставная секция с 2 дверцами и 4 ящичками.

Деревянные тумбы обтянуты кожей по каталогу. Кромки из шлифованного металла имеют следующую отделку:

- глянцевое светлое золото,
- матовое золото оттенка Шампанского,
- глянцевый хром,
- глянцевый черный хром,
- матовая сатиновая бронза.

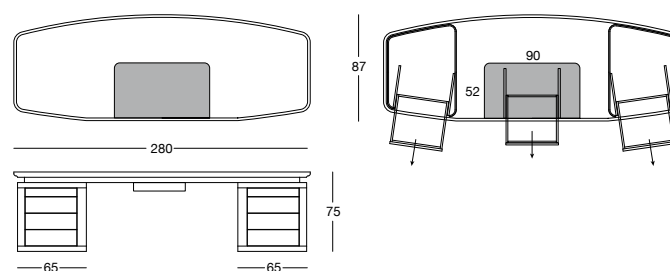
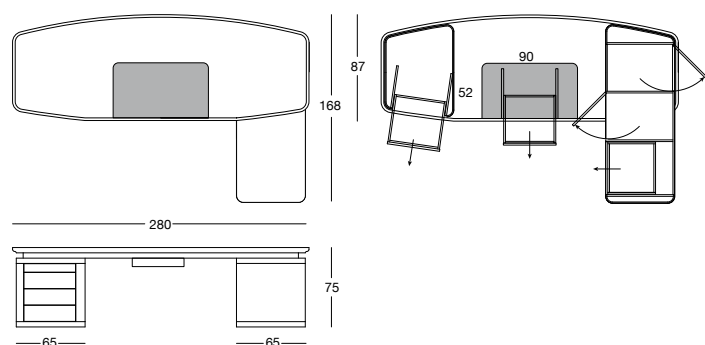

Gorky desk

Design by Giuseppe VIGANÓ_T 106

pg.122

Scrivania in metallo rettificato con cassetto. Inserto in pelle a campionario sul piano.

Finitura struttura:

- oro chiaro lucido,
- oro Champagne opaco,
- cromato lucido,
- cromo nero lucido,
- bronzo satinato opaco.

Finitura piani:

- laccato lucido colori a campionario,
- Ebano lucido/opaco,
- Noce Canaletto lucido/opaco,

Accessori e optional:

- cassetiera in ebano lucido o opaco, noce Canaletto lucido o opaco laccato lucido con bordi in oro chiaro lucido, cromato lucido, cromo nero lucido e bronzo satinato opaco. Frontalini rivestiti.
- mini cassetiera rivestita **solo** in pelle a campionario.

Ground metal desk with drawer. Insert in leather from the catalogue.

Frame finishes:

- bright light gold,
- Champagne matt gold,
- bright chrome,
- bright black chrome,
- matt satined bronze.

Top finishes:

- glossy lacquered wood in range colours,
- glossy/matt ebony,
- glossy/matt Canaletto walnut,

Accessories and optional:

- chest of drawers in glossy/matt ebony, glossy/matt Canaletto walnut or glossy lacquer with edges in bright light gold, bright chrome, bright black chrome and matt satin bronze. Fronts covered.
- mini chest of drawers covered **only** in leather from the catalogue.

Письменный стол из шлифованного металла с ящиком.

Кожаная вставка на столешнице согласно каталогу.

Отделка конструкции:

- глянцевое светлое золото,
- матовое золото оттенка Шампанского,
- глянцевый хром,
- глянцевый черный хром,
- матовая сатинированная бронза.

Отделка столешниц:

- глянцевый лак в цветовой гамме по каталогу,
- глянцевое/матовое эбеновое дерево,
- глянцевый/матовый орех Canaletto,

Аксессуары и опции:

- тумбочка: глянцевое/матовое эбеновое дерево, глянцевый/матовый орех Canaletto или глянцевый лак в цветовой гамме по каталогу; окантовка тумбочки: глянцевое светлое золото, глянцевый хром, глянцевый черный хром, матовая сатинированная бронза, фасады с обивкой.
- мини-тумбочка, обтянутая только кожей согласно каталогу.

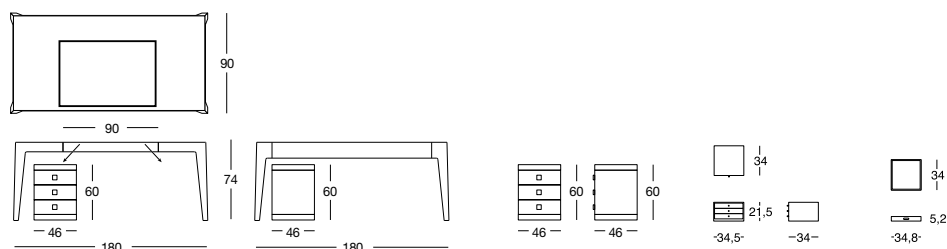

Cloè

Design by Giuseppe IASPARRA_U 135

pg.148

Struttura in metallo schiumata in stampo ad alta densità. Rivestimento in tessuto non sfoderabile.

Base girevole autocentrante in metallo nelle finiture:

- oro chiaro lucido,
- oro Champagne opaco,
- cromato lucido,
- cromo nero lucido,
- bronzo satinato opaco,
- oro rosa lucido,
- oro rosa opaco.

Schienale con o senza trapuntatura a coste verticali o decoro "Sequence".

Possibilità di applicare due varianti alla versione bi-colore: con o senza la fascia esterna del sedile di seduta.

Metal frame moulded with high-density foam. Fabric cover is not removable. **Self-centring swivel metal base in the finishes:**

- bright light gold,
- matt Champagne gold,
- bright chrome,
- bright black chrome,
- matt satin bronze,
- bright pink gold,
- matt pink gold.

Backrest with or without quilted vertical ribbing or "Sequence" decoration.

It is possible to apply two variants to the bi-colour version: with or without the external seat strip.

Металлический каркас, покрытый полиуретаном высокой плотности, вспененным в форме. Обивка из ткани несъемная. **Самодцентрирующееся поворотное основание из металла с отделкой:**

- глянцевое светлое золото,
- матовое золото оттенка Шампанского,
- глянцевый хром,
- глянцевый черный хром,
- матовая сатинированная бронза,
- глянцевое розовое золото,
- матовое розовое золото.

Спинка с прошивкой в вертикальный рубчик или без нее или с декором "Sequence".

Возможность использования двух вариантов для двухцветной версии: с внешней полосой сиденья или без нее.

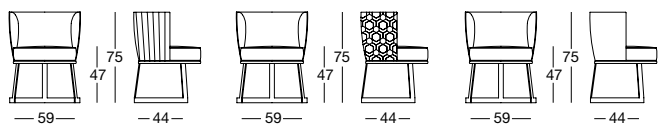

Damsel

Design by Giuseppe VIGANÒ_U 100

pg.168

Struttura portante in metallo, con cinghie elastiche, schiumata in stampo a freddo ad alta densità.

I rivestimenti sia in pelle che in tessuto, per la sua particolare lavorazione, non sono sfoderabili.

Iron load-bearing frame with elastic webbing, padding in high-density cold moulded foam. Given the special processing, both the leather and fabric upholsteries are not removable.

Несущий каркас из железа с упругими ремнями, холодное вспенивание высокой плотности в формах.

Ввиду особой обработки обивка как из кожи, так и из ткани несъемная.

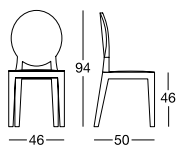

Daphne

Design by Giuseppe IASPARRA_U 160

pg.138

Struttura in metallo schiumata in stampo ad alta densità.

Basamento non girevole in metallo nelle finiture :

- oro chiaro lucido,
- oro Champagne opaco,
- cromato lucido,
- cromo nero lucido,
- bronzo satinato opaco,
- oro rosa lucido,
- oro rosa opaco.

Data la particolare lavorazione il rivestimento sia in pelle che tessuto non è sfoderabile.

Metal frame moulded with high-density foam.

Non-swivel metal base in the following finishes:

- bright light gold,
- matt Champagne gold,
- bright chrome,
- bright black chrome,
- matt satin bronze,
- bright pink gold,
- matt pink gold.

Given the special manufacturing process, fabric or leather upholstery is not removable.

Металлический каркас, покрытый полиуретаном высокой плотности, вспененным в форме. Неподвижное металлическое основание имеет следующую отделку:

- глянцевое светлое золото,
- матовое золото оттенка Шампанского,
- глянцевый хром,
- глянцевый черный хром,
- матовая сатинированная бронза,
- глянцевое розовое золото,
- матовое розовое золото.

Ввиду особой обработки обивка как из кожи, так и из ткани является несъемной.

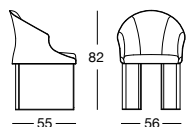

Frances

Design by Giuseppe VIGANÒ_U 155

pg.128

Sedile in poliuretano espanso a doppia densità. Cuscino di schienale (optional) in piumino d'oca sterilizzata. Rivestimenti NON sfoderabili.

La struttura è in legno massello di Frassino scorniciato e pantografato tramite macchine a controllo numerico. Verniciata ad acqua e tinto nei colori nero, marrone Visone, Wengè, Ebano, Noce o Frassino naturale.

La base e il supporto dello schienale sono in metallo rettificato laserato nelle finiture:

- oro chiaro lucido,
- oro Champagne opaco,
- cromato lucido,
- cromo nero lucido,
- bronzo satinato opaco,
- oro rosa lucido,
- oro rosa opaco.

La struttura realizzata con stampo può essere rivestita in pelle nei colori a campionario.

Seat in double density polyurethane foam. Backrest cushion (optional) in sterilised goose down. NON-removable upholstery.

The frame is in solid ash wood moulded and shaped with CNC machines. Painted with water-based colors in black, Mink brown, wengé, ebony, walnut or natural ash wood. The base and backrest support are in laser cut ground metal in the finishes:

- bright light gold,
- matt Champagne gold,
- bright chrome,
- bright black chrome,
- matt satin bronze,
- bright pink gold,
- matt pink gold.

The moulded structure can be covered in leather in range colours.

Сиденье из вспененного полиуретана двойной плотности. Подушка спинки (опция) наполнена стерилизованным гусиным пухом. Обивка является НЕСЪЕМНОЙ. Каркас изготовлен из цельной древесины ясеня, подвергнутой профилированию и пантографированию на станках с ЧПУ. Окрашен и тонирован лаком на водной основе в следующие цвета: черный, коричневая норка, венге, эбеновое дерево, орех или ясень натуральный. Основание и опора спинки выполнены из шлифованного металла, разрезанного лазером, со следующей отделкой:

- глянцевое светлое золото,
- матовое золото оттенка Шампанского,
- глянцевый хром,
- глянцевый черный хром,
- матовая сатинированная бронза,
- глянцевое розовое золото,
- матовое розовое золото.

Каркас, изготовленный в пресс-форме, может покрываться кожей в цветовой гамме по каталогу.

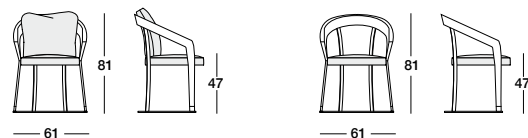

Giselle

Design by Studio C_U 115

pg.162

Sedia con struttura in legno con cinghie elastiche e schienale in compensato curvato.

Imbottitura in poliuretano espanso a quote differenziate.

Data la particolare lavorazione, il rivestimento sia in pelle che in tessuto, non è sfoderabile.

Wooden frame with elastic webbing and with back in bent multilayer beech. Padding in high-density polyurethane foam in different thicknesses.

Given the special processing, both the leather and fabric upholsteries are not removable.

Деревянный каркас с упругими ремнями и спинкой из гнутой фанеры. Наполнитель из вспененного полиуретана различной толщины.

Ввиду особой обработки обивка как из кожи, так и из ткани несъемная.

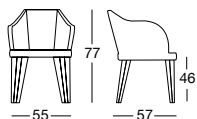

Kelly

Design by Giuseppe IASPARRA_U 140

pg.154

Sgabello con sedile in poliuretano schiumato mediante stampo, ad alta densità. Rivestimento sia in pelle che in tessuto non sfoderabile.

Base girevole a 360° e regolabile in varie altezze mediante una colonna telescopica a gas "Stabilus" nelle finiture: cromo nero lucido o oro chiaro lucido.

Schienale disponibile anche con o senza trapuntatura a coste verticali o decoro "Sequence".

Stool with seat in moulded high density polyurethane foam. Non-removable fabric or leather upholstery. Height-adjustable 360° swivel base with "Stabilus" pneumatic column in the finishes: bright black chrome or bright light gold.

Backrest available also with or without quilted vertical ribbing or "Sequence" decoration.

Сиденье покрыто полиуретаном высокой плотности, вспененным в форме. Обивка из кожи и ткани несъемная.

Основание, поворачиваемое на 360° и устанавливаемое на различной высоте посредством телескопической колонны с газовой пружиной "Stabilus", имеет следующую отделку: глянцевый черный хром или глянцевое светлое золото.

Спинка с прошивкой в вертикальный рубчик или без нее или с декором "Sequence".

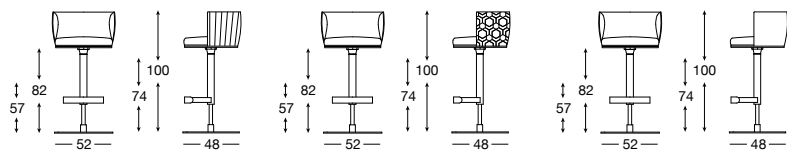

Margot

Design by Giuseppe IASPARRA_U 150

pg.160

Struttura in legno con cinghie elastiche e schienale in compensato curvato di faggio, ricoperta in poliuretano espanso a quote differenziate.

Basamento non girevole in metallo nelle finiture:

- oro chiaro lucido,
- oro Champagne opaco,
- cromato lucido,
- cromo nero lucido,
- bronzo satinato opaco,

Data la particolare lavorazione il rivestimento sia in pelle che tessuto non è sfoderabile.

Frame in wood with elastic bands and backrest in curved beech plywood, covered in multi-thickness polyurethane foam.

Non-swivel metal base in the following finishes:

- bright light gold,
- matt Champagne gold,
- bright chrome,
- bright black chrome,
- matt satined bronze.

Given the special manufacturing process, fabric or leather upholstery is not removable.

Деревянный каркас с упругими ремнями и спинкой из гнутой фанеры из бука, покрыт вспененным полиуретаном различной жесткости.

Неподвижное металлическое основание имеет следующую отделку:

- глянцевое светлое золото,
- матовое золото оттенка Шампанского,
- глянцевый хром,
- глянцевый черный хром,
- матовая сатинированная бронза,

Ввиду особой обработки обивка как из кожи, так и из ткани является несъемной.

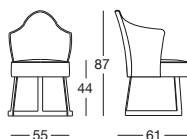

Marion

Design by Giuseppe IASPARRA_U 145/146

pg.164

Sedia con struttura metallica con cinghie elastiche, ricoperta di poliuretano ad alta densità schiumato in stampo.

Bottoni di finitura nello schienale rivestiti in tinta unita o in cristalli Swarovski.

Le gambe posteriori sono in legno nello stesso rivestimento della struttura.

Le gambe anteriori (A) sono composte da vari materiali intercambiabili secondo le esigenze del cliente e disponibili nelle finiture:

- onice avorio,
- marmo Verde Guatemala,
- marmo Corteccia,
- marmo Elegant Brown,
- marmo Palissandro oniciato,
- marmo Silver Wave,
- marmo Agatha Black,
- marmo Calacatta Gold,
- rivestite in pelle a campionario.

Versione con gambe anteriori (D) solo rivestite in pelle a campionario.

Particolari torniti delle gambe (B-C) disponibili nelle finiture:

- oro chiaro lucido,
- oro Champagne opaco,
- cromato lucido,
- cromo nero lucido,
- bronzo satinato opaco,
- rivestito in pelle a campionario.

Data la particolare lavorazione il rivestimento sia in pelle che tessuto non è sfoderabile.

Chair with metal frame and elastic bands covered in high density moulded polyurethane foam.

Finishing buttons in the backrest covered in plain colour or in Swarovski crystals.

Rear legs are in wood in the same upholstery as the frame.

Front legs (A) are made of various materials that are interchangeable depending on client preferences and Valucine in the finishes:

- ivory onyx,
- Guatemala Green marble,
- Corteccia marble,
- Elegant Brown marble,
- Shale Rosewood marble,
- Silver Wave marble,
- Agatha Black marble,
- Calacatta Gold marble,
- covered in leathers as in our sample set.

Version with front legs (D) only covered in leather from the range.

Turned details of legs (B-C) available in the finishes:

- bright light gold,
- matt Champagne gold,
- bright chrome,
- bright black chrome,
- matt satin bronze,
- covered in leathers from the catalogue.

Given the special manufacturing process, fabric or leather upholstery is not removable.

Стул с металлическим каркасом с эластичными ремнями, покрытым полиуретаном высокой плотности, вспененным в форме.

Отделочные пуговицы спинки имеют одноцветную обивку или по-крыты кристаллами Swarovski.

Задние ножки выполнены из дерева и имеют такую же обивку, как каркас.

Передние ножки (A) состоят из различных материалов, которые могут взаимозаменяться согласно потребностям заказчика, и имеют следующую отделку:

- оникс цвета слоновой кости,
- мрамор Verde Guatemala,
- мрамор Corteccia,
- мрамор Elegant Brown,
- мрамор Palissandro oniciato,
- мрамор Silver Wave,
- мрамор Agatha Black,
- мрамор Calacatta Gold,
- обивка кожей по каталогу.

Версия с передними ножками (D) только с обивкой кожей по каталогу.

Выточенные детали ножек (B-C) имеют следующую отделку:

- глянцевое светлое золото,
- матовое золото оттенка Шампанского,
- глянцевый хром,
- глянцевый черный хром,
- матовая сатинированная бронза,
- обивка кожей по каталогу.

Ввиду особой обработки обивка как из кожи, так и из ткани является несъемной.

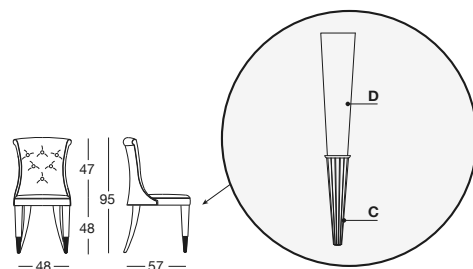
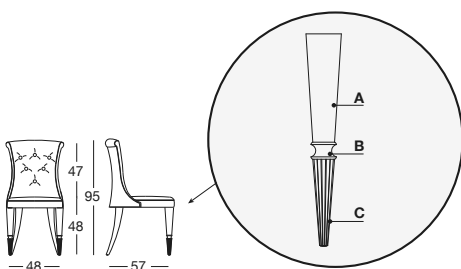

Miss

Design by Giuseppe VIGANÓ_U 120

pg.156

Struttura in legno con cinghie elastiche e schienale in compensato curvato. Imbottitura in poliuretano espanso a quote differenziate.

Data la particolare lavorazione, il rivestimento sia in pelle che in tessuto, non è sfoderabile.

Wooden frame with elastic webbing and with back in bent multilayer beech.

Padding in high-density polyurethane foam in different thicknesses. Given the special processing, both the leather and fabric upholsteries are not removable.

Деревянный каркас с упругими ремнями и спинкой из гнутой фанеры.

Наполнитель из вспененного полиуретана различной толщины. Ввиду особой обработки обивка как из кожи, так и из ткани несъемная.

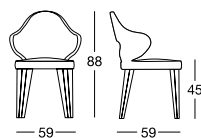

Miu

Design by Margherita FANTI_U 125

pg.142

Struttura in metallo schiumata in stampo ad alta densità. Rivestimento in tessuto non sfoderabile. **Base in metallo fissa o girevole a 360°** rivestita per metà gamba nello stesso materiale del rivestimento, con finitura:

- oro chiaro lucido,
- oro Champagne opaco,
- cromato lucido,
- cromo nero lucido,
- bronzo satinato opaco,
- oro rosa lucido,
- oro rosa opaco.

Iron frame cold-moulded in high-density foam. Non-removable fabric upholstery. **Fixed or rotating metal base (360° rotation)**, with half leg covered in the same material as the upholstery, with finishes:

- bright light gold,
- matt Champagne gold,
- bright chrome,
- bright black chrome,
- matt satin bronze,
- bright pink gold,
- matt pink gold.

Железный каркас, покрыт полиуретаном высокой плотности, вспененным в форме. Обивка из ткани несъемная.

Неподвижное или поворотное (360°) железное основание обтянуто до середины ножки таким же материалом, из которого изготовлена обивка, и имеет следующую отделку:

- глянцевое светлое золото,
- матовое золото оттенка Шампанского,
- глянцевый хром,
- глянцевый черный хром,
- матовая сатинированная бронза,
- глянцевое розовое золото,
- матовое розовое золото.

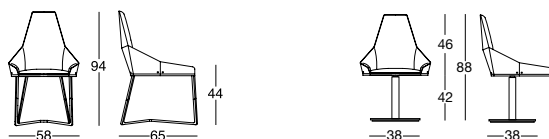

Must

Design by Giuseppe VIGANÓ_U 105

pg.170

Struttura portante in metallo e legno, con cinghie elastiche, schiumata in stampo a freddo ad alta densità.

Rivestimenti in pelle e tessuto accoppiati con Dacron ed assemblati con finitura capitonné con bottoni ricoperti nello stesso materiale del rivestimento o, in alternativa, con cristalli "Swarovski".

I rivestimenti sia in pelle che in tessuto, data la particolare lavorazione, non sono sfoderabili.

Iron load-bearing frame with elastic webbing, padding in high-density cold moulded foam. Upholstery of leather and fabric combined with Dacron and assembled with capitonné finish with buttons covered with the same material as the upholstery, or, alternatively, with "Swarovski" crystal.

Given the special processing, both the leather and fabric upholsteries are not removable.

Несущий каркас из железа и эластичных ремней, холодное вспенивание высокой плотности в формах. Обивка из кожи или ткани в сочетании с материалом Дакрон, сборка с отделкой «капитоне», пуговицы обшиты одинаковым с обивкой материалом или, как вариант, украшены стразами сваровски.

Обивка из кожи или из ткани из-за особенностей обработки не съемная.

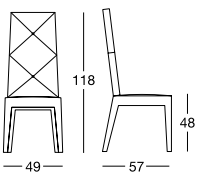

Alexander

Design by Giuseppe IASPARRA_Y 744

pg.228

Mobile bar con piano in acciaio satinato con vaschetta e rubinetteria. È disponibile il piano in acciaio satinato anche senza attrezzatura. Piano superiore sagomato con specchio bronzo o fumè 5 mm con bisellatura.

Su richiesta è possibile inserire un punto luce led con vetro sabbato.

La struttura del mobile è rivestita in pelle o cashmere Loro Piana Interiors a campionario mentre, solo la parte frontale è possibile rivestirla in pelle P.3 Cat. Suede e Lusso lavorata effetto 3D con decoro "Diamond" o "Sequence".

La finitura interna del mobile con ante in ebano è in legno zebrano tinto scuro mentre per il mobile con ante noce Canaletto la finitura interna è noce Canaletto.

Bordi in metallo rettificato nelle finiture:

- oro chiaro lucido,
- oro Champagne opaco,
- cromato lucido,
- cromo nero lucido,
- bronzo satinato opaco,
- oro rosa lucido,
- oro rosa opaco.

Su richiesta è disponibile mini cantinetta-frigo.

Bar unit with top in satin steel, with basin and taps. The top is also available without accessories. Shaped upper top with bronze or smoky mirror 5 mm with bevel. **On request, it is possible to insert a led light with frosted glass diffuser.**

The cabinet frame is covered in leather or cashmere from the Loro Piana Interiors catalogue, but only the front part can be covered in leather from the P.3 Suede and Lusso ranges finished with 3D effect leather with "Diamond" or "Sequence" decor.

The internal finish of the cabinet with doors in ebony is dark stained zebrano wood, and the cabinet with doors in Canaletto walnut has the internal finish in Canaletto walnut.

Ground metal edges in the following finishes:

- bright light gold,
- matt Champagne gold,
- bright chrome,
- bright black chrome,
- matt satin bronze,
- bright pink gold,
- matt pink gold.

On request, a mini wine refrigerator is available.

Барный шкаф со столешницей из сатинированной стали, с чашей и водопроводной арматурой. Столешница может предоставляться также без принадлежностей. Профилированная верхняя столешница из бронзового или дымчатого зеркала 5 мм со скосом. **По заказу может быть установлен светодиодный светильник со стеклом, подвергнутым пескоструйной обработке.**

Каркас шкафа обтянут кожей или кашемиром Loro Piana Interiors по каталогу. Только для передней стороны возможна обивка из кожи P.3 Кат. Suede и Lusso с эффектом 3D, с декором "Diamond" или "Sequence".

Внутренняя отделка шкафа: со створками из эбена - дерево зебрано темной окраски, со створками из ореха Каналетто - в орехе Каналетто.

Окантовка из шлифованного металла с отделкой:

- глянцевое светлое золото,
- матовое золото оттенка Шампанского,
- глянцевый хром,
- глянцевый черный хром,
- матовая сатинированная бронза,
- глянцевое розовое золото,
- матовое розовое золото.

По заказу может быть установлен маленький холодильник для вина.

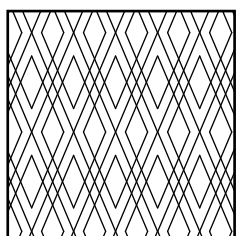

DIAMOND

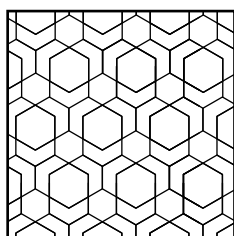

SEQUENCE

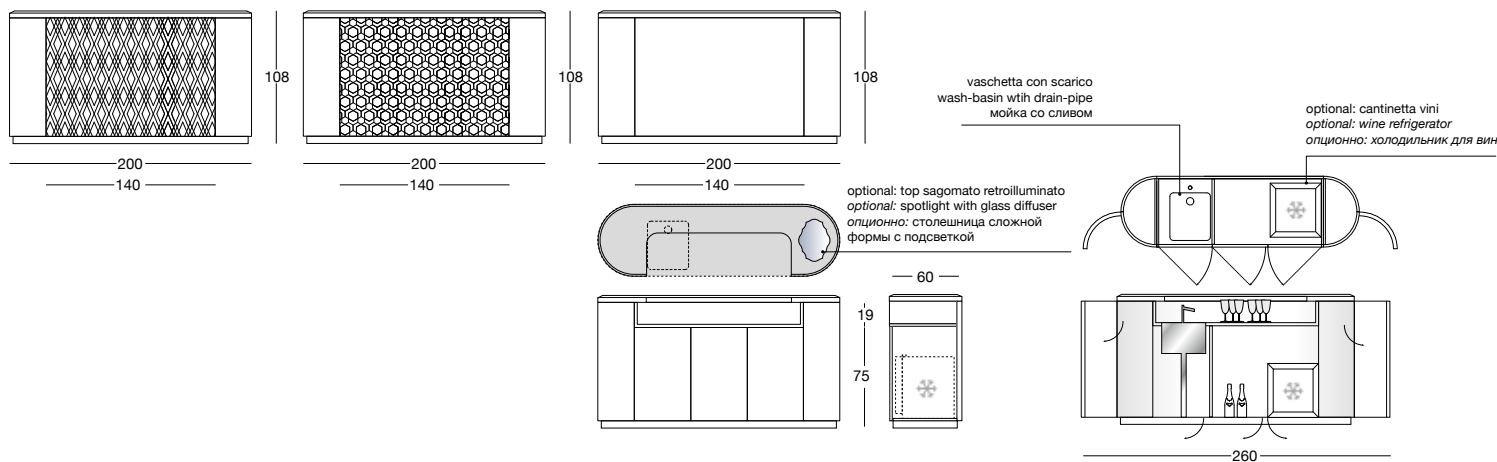

Armand

Design by Giuseppe VIGANÓ_Y 765

pg.234

Mobile basso contenitore con antine e cassetti, gambe e struttura in legno nelle essenze:

- laccato lucido colori a campionario,
- Ebano lucido/opaco,
- Noce Canaletto lucido/opaco,
- Sucupira Luxury lucido/opaco,

Frontale cassetti rivestiti in pelle o cashmere Loro Piana Interiors a campionario oppure in legno come la struttura.

Profilo della base e cornice frontale in metallo retificato nelle finiture:

- oro chiaro lucido,
- oro Champagne opaco,
- cromato lucido,
- cromo nero lucido,
- bronzo satinato opaco,
- oro rosa lucido,
- oro rosa opaco.

Finitura piano:

- specchio bronzo o fumè con bisellatura di mm 20,
- cristallo nero verniciato con bisellatura di mm 20,
- laccato lucido colori a campionario,
- Ebano lucido/opaco,
- Noce Canaletto lucido/opaco,
- Sucupira Luxury lucido/opaco,
- marmo Verde Guatemala,
- marmo Cortecchia,
- marmo Port Saint Laurent,
- marmo Rosso Levanto,
- marmo Bardiglio Nuvolato,
- marmo Elegant Brown,
- marmo Palissandro Oniciato,
- marmo Emperador Dark,
- marmo Silver Wave,
- marmo Agatha Black,
- marmo Frappuccino,
- marmo Calacatta Gold.

Maniglia in marmo a campionario o come il piano.

Optional: sul retro sono presenti due strip led dimmerabili che illuminano la parte inferiore e superiore del mobile. L'accensione avviene tramite interruttore a sfioramento touch. L'effetto è un fascio di luce che illumina la parete.

Low cabinet with doors and drawers, legs and frame available in the following types of wood:

- glossy lacquered wood in range colours,
- glossy/matt ebony,
- glossy/matt Canaletto walnut,
- glossy/matt Sucupira Luxury,

Drawer fronts covered in leather or cashmere Loro Piana Interiors from the range or in the same type of wood as the frame.

Profile of base and front cornice in ground metal in the finishes:

- bright light gold,
- matt Champagne gold,
- bright chrome,
- bright black chrome,
- matt satin bronze,
- bright pink gold,
- matt pink gold.

Top finish:

- bronze or smoky mirror with 20 mm bevel,
- black painted glass with 20 mm bevel,
- glossy lacquered wood in range colours,
- glossy/matt ebony,
- glossy/matt Canaletto walnut,
- glossy/matt Sucupira Luxury,
- Guatemala Green marble,
- Cortecchia marble,
- Port Saint Laurent marble,
- Rosso Levanto marble,
- Bardiglio Nuvolato marble,
- Elegant Brown marble,
- Shale Rosewood marble,
- Emperador Dark marble,
- Silver Wave marble,
- Agatha Black marble,
- Frappuccino marble,
- Calacatta Gold marble.

Handle in marble from the range or like the top.

On the back, two dimmable LED strips light the lower and upper part of the chest. They are turned on with a touch-sensitive switch. The effect is a strip of light that illuminates the wall.

Низкий шкаф с дверцами и ящиками, ножками и каркасом из древесины следующих пород:

- глянцевый лак в цветовой гамме по каталогу,
- глянцевое/матовое эбеновое дерево,
- глянцевый/матовый орех Canaletto,
- глянцевая/матовая сукупира Luxury,

Фасад ящиков обтянут кожей или кашемиром Loro Piana Interiors по каталогу или выполнен из древесины, как каркас.

Профиль основания и фронтальная рама из шлифованного металла со следующей отделкой:

- глянцевое светлое золото,
- матовое золото оттенка Шампанского,
- глянцевый хром,
- глянцевый черный хром,
- матовая сатинированная бронза,
- глянцевое розовое золото,
- матовое розовое золото.

Отделка столешницы:

- бронзовое или дымчатое зеркало со скосом 20 мм,
- черный окрашенный хрусталь со скосом 20 мм,
- глянцевый лак в цветовой гамме по каталогу,
- глянцевое/матовое эбеновое дерево,
- глянцевый/матовый орех Canaletto,
- глянцевая/матовая сукупира Luxury,
- мрамор Verde Guatemala,
- мрамор Cortecchia,
- мрамор Port Saint Laurent,
- мрамор Rosso Levanto,
- мрамор Bardiglio Nuvolato,
- мрамор Elegant Brown,
- мрамор Palissandro Oniciato,
- мрамор Emperador Dark,
- мрамор Silver Wave,
- мрамор Agatha Black,
- мрамор Frappuccino,
- мрамор Calacatta Gold.

Ручка из мрамора по каталогу или как столешница.

Сзади расположены две диммируемые светодиодные ленты для освещения нижней и верхней части изделия. Включение посредством сенсорного выключателя. Эффект светового луча, освещающего стену.

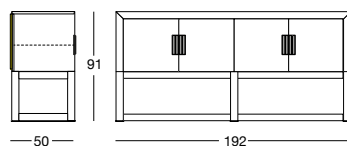
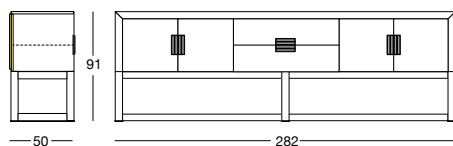

Aspen

Design by Giuseppe VIGANÓ_Y 740

pg.246

Mobile zona giorno con antine e cassetti.

Sottoelencate le versioni disponibili:

A - Tutto in legno (prezzo su richiesta),

B - Struttura in legno con piano in marmo o a specchio (prezzo su richiesta),

C - Fianchi e piano in legno con parte frontale rivestita in pelle a campionario o in specchio,

D - Tutto rivestito in pelle a campionario con piano in marmo, legno o specchio,

E - Fianchi in legno, piano in marmo o specchio, con parte frontale rivestita in pelle a campionario o in specchio. (prezzo su richiesta).

Bordi in metallo rettificato nelle finiture:

- oro chiaro lucido,
- oro Champagne opaco,
- cromato lucido,
- cromo nero lucido,
- bronzo satinato opaco.

Essenze legno:

- laccato lucido colori a campionario,
- Ebano lucido/opaco,
- Noce Canaletto lucido/opaco,
- Sucupira Luxury lucido/opaco,
- Wenge opaco.

Specchio bisellato bronzo o fumè.

Marmi:

- marmo Verde Guatemala,
- marmo Cortecchia,
- marmo Port Saint Laurent,
- marmo Rosso Levanto,
- marmo Bardiglio Nuvolato,
- marmo Elegant Brown,
- marmo Palissandro Oniciato,
- marmo Emperador Dark,
- marmo Silver Wave,
- marmo Agatha Black,
- marmo Frappuccino,
- marmo Calacatta Gold.

Maniglie in marmo per la versione rivestita in pelle, mentre apertura push-pull per la versione a specchio.

Living room area cabinet with doors and drawers.

The available versions are listed below:

A - Solid wood (price on request),

B - Wooden frame with marble or mirror top (price on request),

C - Wooden sides and top with covered leather front from our range or with mirror,

D - Fully leather upholstered from our range with marble, wood or mirror top,

E - Wooden sides, marble or mirror top, with leather upholstered front from our range or mirror front. (price on request).

Ground metal edges in the following finishes:

- bright light gold,
- Champagne matt gold,
- bright chrome,
- bright black chrome,
- matt satined bronze.

Wood:

- glossy lacquered wood in range colours,
- glossy/matt ebony,
- glossy/matt Canaletto walnut,
- glossy/matt Sucupira Luxury,
- matt Wenge.

Bronze or smoky bevelled mirror.

Marbles:

- Guatemala Green marble,
- Cortecchia marble,
- Port Saint Laurent marble,
- Rosso Levanto marble,
- Bardiglio Nuvolato marble,
- Elegant Brown marble,
- Shale Rosewood marble,
- Emperador Dark marble,
- Silver Wave marble,
- Agatha Black marble,
- Frappuccino marble,
- Calacatta Gold marble.

Marble handles for the leather upholstered version, with push-pull opening for the mirror version.

Шкаф для дневной зоны со створками и ящиками. Ниже перечислены предлагаемые варианты:

A - Все из дерева (цена по запросу),

B - Каркас из дерева со столешницей из мрамора или из зеркала (цена по запросу),

C - Боковые части и столешница из дерева, передняя часть отделана кожей, чьи образцы представлены в каталоге, или из зеркала,

D - Все обтянуто кожей, чьи образцы представлены в каталоге, столешница из мрамора, дерева или зеркала,

E - Боковые части из дерева, столешница из мрамора или зеркала, передняя часть отделана кожей, чьи образцы представлены в каталоге, или из зеркала (цена по запросу).

Кромки из шлифованного металла имеют следующую отделку:

- глянцевое светлое золото,
- матовое золото оттенка Шампанского,
- глянцевый хром,
- глянцевый черный хром,
- матовая сатинированная бронза.

Дерево:

- глянцевый лак в цветовой гамме по каталогу,
- глянцевое/матовое эбеновое дерево,
- глянцевый/матовый орех Canaletto,
- глянцевая/матовая сукупира Luxury,
- матовое венге.

Скошенное зеркало

- бронзовое или дымчатое.

Мрамор:

- мрамор Verde Guatemala,
- мрамор Cortecchia,
- мрамор Port Saint Laurent,
- мрамор Rosso Levanto,
- мрамор Bardiglio Nuvolato,
- мрамор Elegant Brown,
- мрамор Palissandro Oniciato,
- мрамор Emperador Dark,
- мрамор Silver Wave,
- мрамор Agatha Black,
- мрамор Frappuccino,
- мрамор Calacatta Gold.

Ручки из мрамора для варианта с облицовкой кожей, открытие системой «тяни-толкай» для зеркального варианта.

Cassetti e antine a specchio /
Drawers and doors mirror / Ящики и створки из скошенного зеркала

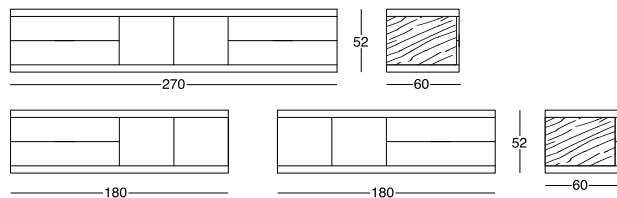

Cassetti e antine rivestite in pelle /
Drawers and doors covered in leather / Ящики и створки из с кожей обивкой

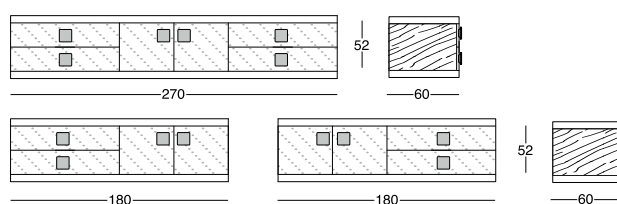

Tutto rivestito in pelle con piano in marmo/legno/specchio /
All in leather, top in marble/wood/mirror / Обивка полностью из кожи, поверхность из мрамора/дерева/зеркала

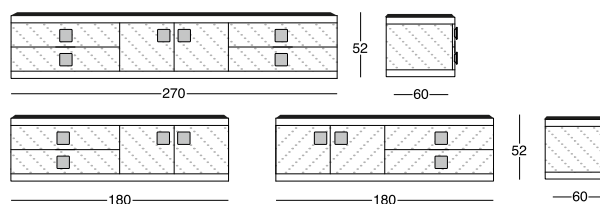

Baku

Design by Giuseppe VIGANÓ_Y 742

pg.252

Mobile zona giorno con antine e cassetti.

Sottoelencate le versioni disponibili:

A - Tutto in legno (prezzo su richiesta),

B - Struttura in legno con piano in marmo o a specchio (prezzo su richiesta),

C - Fianchi e piano in legno con parte frontale rivestita in pelle a campionario o in specchio,

D - Tutto rivestito in pelle a campionario con piano in marmo, legno o specchio,

E - Fianchi in legno, piano in marmo o specchio, con parte frontale rivestita in pelle a campionario o in specchio. (prezzo su richiesta).

Bordi in metallo rettificato nelle finiture:

- oro chiaro lucido,
- oro Champagne opaco,
- cromato lucido,
- cromo nero lucido,
- bronzo satinato opaco.

Essenze legno:

- laccato lucido colori a campionario,
- Ebano lucido/opaco,
- Noce Canaletto lucido/opaco,
- Sucupira Luxury lucido/opaco,
- Wengé opaco.

Specchio bisellato bronzo o fumè.

Marmi:

- marmo Verde Guatemala,
- marmo Corteccia,
- marmo Port Saint Laurent,
- marmo Rosso Levanto,
- marmo Bardiglio Nuvolato,
- marmo Elegant Brown,
- marmo Palissandro Oniciato,
- marmo Emperador Dark,
- marmo Silver Wave,
- marmo Agatha Black,
- marmo Frappuccino,
- marmo Calacatta Gold.

Maniglie in marmo per la versione rivestita in pelle, mentre apertura push-pull per la versione a specchio.

Living room area cabinet with doors and drawers.

The available versions are listed below:

A - Solid wood (price on request),

B - Wooden frame with marble or mirror top (price on request),

C - Wooden sides and top with covered leather front from our range or with mirror,

D - Fully leather upholstered from our range with marble, wood or mirror top,

E - Wooden sides, marble or mirror top, with leather upholstered front from our range or mirror front. (price on request).

Ground metal edges in the following finishes:

- bright light gold,
- Champagne matt gold,
- bright chrome,
- bright black chrome,
- matt satined bronze.

Wood:

- glossy lacquered wood in range colours,
- glossy/matt ebony,
- glossy/matt Canaletto walnut,
- glossy/matt Sucupira Luxury,
- matt Wengé.

Bronze or smoky bevelled mirror.

Marbles:

- Guatemala Green marble,
- Corteccia marble,
- Port Saint Laurent marble,
- Rosso Levanto marble,
- Bardiglio Nuvolato marble,
- Elegant Brown marble,
- Shale Rosewood marble,
- Emperador Dark marble,
- Silver Wave marble,
- Agatha Black marble,
- Frappuccino marble,
- Calacatta Gold marble.

Marble handles for the leather upholstered version, with push-pull opening for the mirror version.

Шкаф для дневной зоны со створками и ящиками. Ниже перечислены предлагаемые варианты:

A - Все из дерева (цена по запросу),

B - Каркас из дерева со столешницей из мрамора или из зеркала (цена по запросу),

C - Боковые части и столешница из дерева, передняя часть отделана кожей, чьи образцы представлены в каталоге, или из зеркала,

D - Все обтянуто кожей, чьи образцы представлены в каталоге, столешница из мрамора, дерева или зеркала,

E - Боковые части из дерева, столешница из мрамора или зеркала, передняя часть отделана кожей, чьи образцы представлены в каталоге, или из зеркала (цена по запросу).

Кромки из шлифованного металла имеют следующую отделку:

- глянцевое светлое золото,
- матовое золото оттенка Шампанского,
- глянцевый хром,
- глянцевый черный хром,
- матовая сатинированная бронза.

Дерево:

- глянцевый лак в цветовой гамме по каталогу,
- глянцевое/матовое эбеновое дерево,
- глянцевый/матовый орех Canaletto,
- глянцевая/матовая сукупира Luxury,
- матовое венге.

Скошенное зеркало

- бронзовое или дымчатое.

Мрамор:

- мрамор Verde Guatemala,
- мрамор Corteccia,
- мрамор Port Saint Laurent,
- мрамор Rosso Levanto,
- мрамор Bardiglio Nuvolato,
- мрамор Elegant Brown,
- мрамор Palissandro Oniciato,
- мрамор Emperador Dark,
- мрамор Silver Wave,
- мрамор Agatha Black,
- мрамор Frappuccino,
- мрамор Calacatta Gold.

Ручки из мрамора для варианта с облицовкой кожей, открытие системой «тяни-толкай» для зеркального варианта.

Cassetti e antine a specchio /
Drawers and doors mirror / Ящики и створки из скошенного зеркала

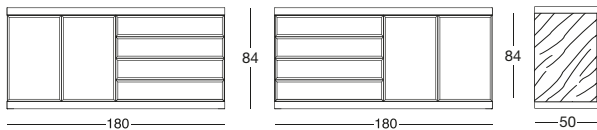
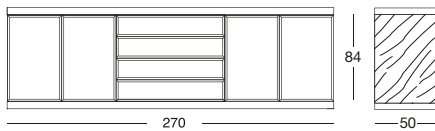

Cassetti e antine rivestite in pelle /
Drawers and doors covered in leather / Ящики и створки из с кожаной обивкой

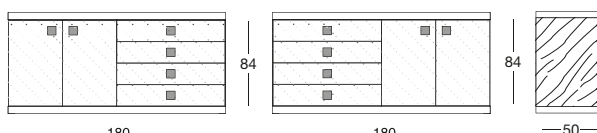
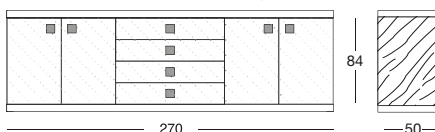

Tutto rivestito in pelle con piano in marmo/legno/specchio /
All in leather, top in marble/wood/mirror / Обивка полностью из кожи, поверхность из мрамора/дерева/зеркала

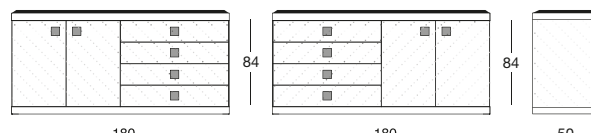

Beverly

Design by Giuseppe IASPARRA_Y 748

pg.216

Mobile bar tutto rivestito in pelle o cashmere Loro Piana Interiors a campionario.

Finitura interna legno zebrano tinto scuro, mensole in vetro trasparente, specchio laserato con decoro illuminato, due cassetti e **come optional mini cantinetta-frigo per vini.**

Il rivestimento delle ante effetto 3D con decoro "Diamond" o "Sequence" in rilievo è possibile solo in pelle P.3 Cat. Suede e Lusso.

Finitura piano superiore:

- specchio bronzo o fumè 5 mm con bisellatura.

Base e bordi in metallo rettificato nelle finiture:

- oro chiaro lucido,

- oro Champagne opaco,

- cromato lucido,

- cromo nero lucido,

- bronzo satinato opaco,

- oro rosa lucido,

- oro rosa opaco.

Bar unit fully covered in leather or cashmere from the Loro Piana Interiors catalogue. Dark stained zebrano wood internal finish, transparent glass shelves, lasered mirror with illuminated decoration, two drawers and an **optional mini wine refrigerator.**

The 3D effect door covering with raised "Diamond" or "Sequence" decoration is only available in the P.3 Suede and Lusso range.

Top surface finish:

- 5mm bronze or smoky bevelled mirror.

Ground metal base and edges in the following finishes:

- bright light gold,

- matt Champagne gold,

- bright chrome,

- bright black chrome,

- matt satin bronze,

- bright pink gold,

- matt pink gold.

Барный шкаф, полностью обтянутый кожей или кашемиром Loro Piana Interiors по каталогу.

Отделка внутренней поверхности - зебрано темного оттенка, полки выполнены из прозрачного стекла, зеркало с лазерной гравировкой с подсвеченным декором, два ящика и в качестве опции - дополнительный мини-холодильник для хранения вин.

Отделка створок с эффектом трехмерного изображения с рельефным декором "Diamond" или "Sequence" предлагается только из кожи кат. P.3 Suede и Lusso.

Отделка столешницы:

- зеркало бронзовое или дымчатое 5 мм со скосом.

Основание и кромки из шлифованного металла имеют следующую отделку:

- глянцевое светлое золото,

- матовое золото оттенка Шампанского,

- глянцевый хром,

- глянцевый черный хром,

- матовая сатинированная бронза,

- глянцевое розовое золото,

- матовое розовое золото.

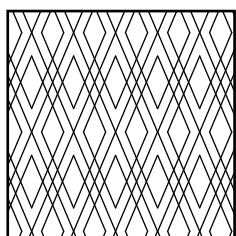

DIAMOND

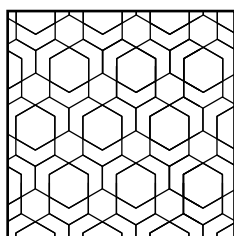

SEQUENCE

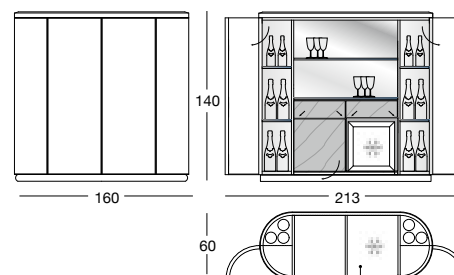
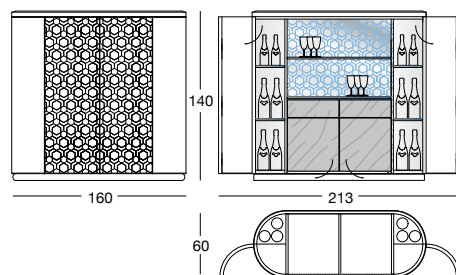
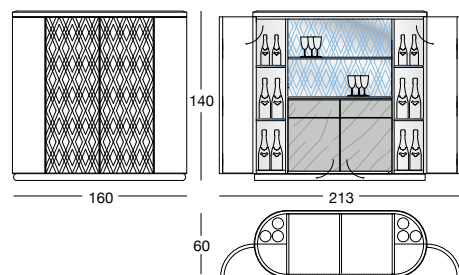

optional: cantinetta vini
optional: wine refrigerator
опционно: холодильник для вин

mini Beverly

Design by Giuseppe IASPARRA_Y 749

pg.222

Mini mobile bar con base lavorata in metallo rettificato tagliato con laser a decoro "Sequence" e calandrato.

Finitura base:

- oro chiaro lucido,
- oro Champagne opaco,
- cromato lucido,
- cromo nero lucido,
- bronzo satinato opaco,
- oro rosa lucido,
- oro rosa opaco.

Contenitore con ante tutto rivestito in pelle o cashmere Loro Piana Interiors a campionario. Maniglia in marmo a campionario.

Finitura interna legno zebrano tinto scuro, mensole in vetro trasparente e specchio laserato con decoro illuminato.

Il rivestimento delle ante effetto 3D con decoro "Diamond" o "Sequence" in rilievo è possibile solo in pelle P.3 Cat. Suede e Lusso.

Finitura piani:

- specchio bronzo o fumè 5 mm con bisellatura.

Minibar unit with ground metal base, laser cut with "Sequence" decoration and calendered.

Base finish:

- bright light gold,
- matt Champagne gold,
- bright chrome,
- bright black chrome,
- matt satin bronze,
- bright pink gold,
- matt pink gold.

Bar unit fully covered in leather or cashmere from the Loro Piana Interiors catalogue. Handle in marble from the range. Dark stained zebrano wood internal finish, clear glass shelves, lasered mirror with illuminated decoration.

The 3D effect door covering with raised "Diamond" or "Sequence" decoration is only available in the P.3 Suede and Lusso range.

Top surface finish:

- 5mm bronze or smoky bevelled mirror.

Шкаф-минибар с основанием из шлифованного металла с лазерной резкой с декором "Sequence" и каландрованием.

Отделка основания:

- глянцевое светлое золото,
- матовое золото оттенка Шампанского,
- глянцевый хром,
- глянцевый черный хром,
- матовая сатинированная бронза,
- глянцево розовое золото,
- матовое розовое золото.

Шкаф со створками, полностью обтянутый кожей или кашемиром Loro Piana Interiors по каталогу. Ручка из мрамора по каталогу.

Отделка внутренней поверхности - зебрано темного оттенка, полки выполнены из прозрачного стекла, зеркало с лазерной гравировкой с подсвеченным декором. **Отделка створок с эффектом трехмерного изображения с рельефным декором "Diamond" или "Sequence" предлагается только из кожи кат. P.3 Suede и Lusso.**

Отделка поверхностей:

- зеркало бронзовое или дымчатое 5 мм со скосом.

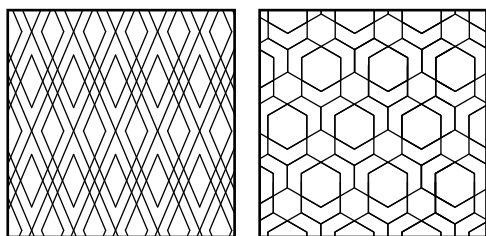

DIAMOND

SEQUENCE

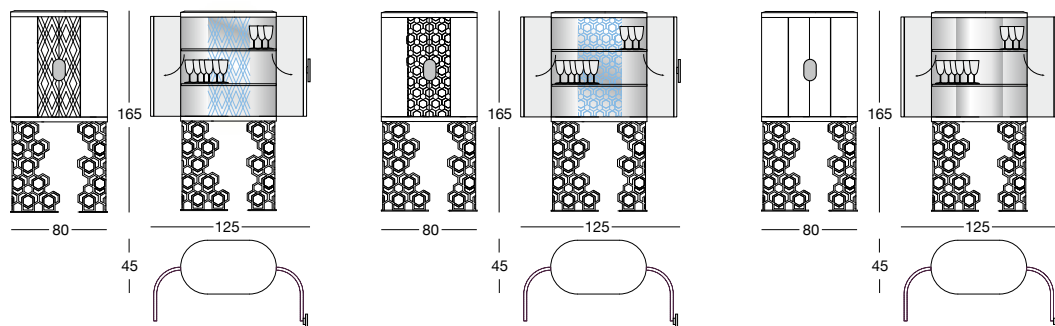

Emily

Design by Giuseppe VIGANÓ_Y 735

pg.272

Libreria con sei cassetti disponibile con schienale nella parte posteriore o aperto senza schienale.

Interno rivestito con specchio bisellato bronzo o fumè.

Esterno con finitura:

- laccato lucido colori a campionario,
- Ebano lucido/opaco,
- Noce Canaletto lucido/opaco,
- Sucupira Luxury lucido/opaco,
- Wengé opaco.

Maniglia in marmo a campionario.

Bordo frontale in metallo rettificato nelle finiture:

- oro chiaro lucido,
- oro Champagne opaco,
- cromato lucido,
- cromo nero lucido,
- bronzo satinato opaco.

Tall unit with six drawers available with back panel or open, without back panel.

Interior covered with beveled mirror bronze or fume.

Exterior finished:

- glossy lacquered wood in range colours,
- glossy/matt ebony,
- glossy/matt Canaletto walnut,
- glossy/matt Sucupira Luxury,
- matt Wengé.

Handle in marble from the range.

Front edge in ground metal in the following finishes:

- bright light gold,
- matt Champagne gold,
- bright chrome,
- bright black chrome,
- matt satin bronze.

Высокий шкаф с шестью ящиками, может изготавливаться со стенкой в задней части или в открытом исполнении без задней стенки. Внутренняя часть облицована дымчатым или бронзовым скошенным зеркалом 4 мм.

Наружная отделка:

- глянцевый лак в цветовой гамме по каталогу,
- глянцевое/матовое эбеновое дерево,
- глянцевый/матовый орех Canaletto,
- глянцевая/матовая сукупира Luxury,
- матовое венге.

Ручка из мрамора по каталогу.

Передняя кромка из шлифованного металла с отделкой:

- глянцевое светлое золото,
- матовое золото оттенка Шампанского,
- глянцевый хром,
- глянцевый черный хром,
- матовая сатинированная бронза.

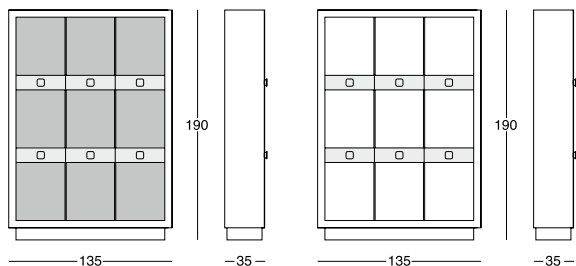

Eric

Design by Elle STUDIO_Y 753

pg.302

Mobile alto con ante in legno e vano a giorno con fondo specchio bisellato bronzo o fumè illuminato con faretti a led.

Finiture legno:

- ebano opaco,
- noce Canaletto opaco,
- Wengé opaco.

Cassetti e ripiani interni rivestiti in velluto o pelle a campionario. Maniglie in fusione di bronzo.

Possibilità di rivestire le ante in pelle a campionario.

Base in metallo, disponibili nelle seguenti finiture:

- oro chiaro lucido,
- oro Champagne opaco,
- cromato lucido,
- cromo nero lucido,
- bronzo satinato opaco.

Tall cabinet in wood with doors and open compartment with back panel in bevelled bronze or smoky mirror lighted with led spotlights.

Wood finishes:

- matt ebony,
- matt Canaletto walnut,
- matt wengé.

Drawer interiors and internal shelves covered in velvet or leather from the catalogue. Handles in cast bronze.

Option of covering the doors in leather from the catalogue.

Metal base, available in the following finishes:

- bright light gold,
- matt Champagne gold,
- bright chrome,
- bright black chrome,
- matt satin bronze.

Высокий деревянный шкаф со створками и открытой нишей, с основанием из бронзового или дымчатого скошенного зеркала, со светодиодными точечными светильниками.

Отделка дерева:

- матовое эбеновое дерево,
- матовый орех Canaletto,
- матовое венге.

Ящики и внутренние полки обтянуты бархатом или кожей согласно каталогу. Ручки изготовлены из литой бронзы. Створки могут быть обтянуты кожей согласно каталогу.

Металлическое основание имеет следующую отделку:

- глянцевое светлое золото,
- матовое золото оттенка Шампанского,
- глянцевый хром,
- глянцевый черный хром,
- матовая сатинированная бронза.

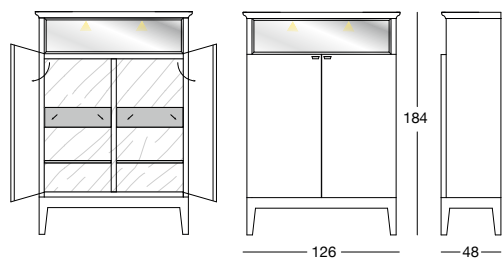

Ginza bar

Design by Alessandro LA SPADA_Y 760

pg.192

Mobile bar con la base in metallo, disponibile nelle seguenti finiture:

- oro chiaro lucido,
- oro Champagne opaco,
- cromato lucido,
- cromo nero lucido,
- bronzo satinato opaco,
- oro rosa lucido,
- oro rosa opaco,
- bicolore oro chiaro lucido con oro rosa lucido,
- bicolore cromato lucido con cromo nero lucido,
- bicolore oro chiaro lucido con cromo nero lucido,
- bicolore oro chiaro lucido con bronzo satinato opaco,
- bicolore oro Champagne opaco con bronzo satinato opaco.

A - Versione contenitore tutto in legno Ebano lucido o Radica di Noce lucida con profili sagomati in metallo, nelle finiture della base, incassati nelle ante. Interno laccato lucido color cipria.

In dotazione nel contenitore sono presenti un cassetto con frontale in metallo e un ripiano centrale in vetro trasparente temperato 8mm. Fondo in specchio neutro. Illuminazione con strip led dimmerabili. L'accensione avviene tramite interruttore a sfioramento touch.

Maniglia in metallo coordinato. Top in specchio bronzo o fumè.

B - Versione contenitore tutto rivestito in pelle a campionario con profili sagomati in metallo, nelle finiture della base, incassati nelle ante. Interno laccato lucido color cipria.

In dotazione nel contenitore sono presenti un cassetto con frontale in metallo e un ripiano centrale in vetro trasparente temperato 8mm. Fondo in specchio neutro. Illuminazione con strip led dimmerabili. L'accensione avviene tramite interruttore a sfioramento touch.

Maniglia in metallo coordinato. Top in specchio bronzo o fumè.

C - Versione contenitore in vetro StopSol bronzo o fumè con decoro inciso sulle ante. Spalle laterali in specchio bisellato bronzo o fumè. Ante con bordo in metallo nella stessa finitura della base.

In dotazione nel contenitore sono presenti un cassetto con frontale in metallo e un ripiano centrale in vetro trasparente temperato 8mm.

Interno in essenza Ebano lucido o Radica di Noce lucida e fondo in specchio neutro. Illuminazione strip led dimmerabili. L'accensione avviene tramite interruttore a sfioramento touch.

Maniglia in metallo coordinato. Top in specchio bronzo o fumè.

Bar unit with metal base, available in the following finishes:

- bright light gold,
- matt Champagne gold,
- bright chrome,
- bright black chrome,
- matt satin bronze,
- bright pink gold,
- matt pink gold,
- two-toned bright light gold with bright pink gold,
- two-toned bright chrome with bright black chrome,
- two-toned bright light gold with bright black chrome,
- two-toned bright light gold with matt satin bronze,
- two-toned bright Champagne gold with matt satin bronze.

A - Cabinet version completely in wood in glossy Ebony or glossy Walnut Burl with shaped metal profiles in the same finish as the base, built into the doors. Interior lacquered in glossy powder colour.

The cabinet is outfitted with a drawer with metal front and a central shelf in transparent tempered glass 8mm. Rear panel in neutral mirror. Lighting with dimmable LED strip. A touch switch turns the light on.

Handle in coordinated metal. Top in bronze or smoky mirror.

B - Cabinet version completely covered in leather from the range, with shaped metal profiles in the same finish as the base, built into the doors. Interior lacquered in glossy powder colour.

The cabinet is outfitted with a drawer with metal front and a central shelf in transparent tempered glass 8mm. Rear panel in neutral mirror. Lighting with dimmable LED strip. A touch switch turns the light on.

Handle in coordinated metal. Top in bronze or smoky mirror.

C - Cabinet version in bronze or smoky StopSol glass with decoration etched on the doors. Side pieces in bronze or smoky bevelled mirror. Doors with edge in metal in the same finish as the base.

The cabinet is outfitted with a drawer with metal front and a central shelf in transparent tempered glass 8mm.

Interior in glossy ebony wood or glossy walnut burl wood (from USA) and rear in neutral mirror. Lighting with dimmable LED strip. A touch switch turns the light on.

Handle in coordinated metal. Top in bronze or smoky mirror.

Барный шкаф с металлическим основанием, имеющим следующую отделку:

- глянцевое светлое золото,
- матовое золото оттенка Шампанского,
- глянцевый хром,
- глянцевый черный хром,
- матовая сатинированная бронза,
- глянцевое розовое золото,
- матовое розовое золото.

- двухцветная: глянцевое светлое золото и глянцевое розовое золото,

- двухцветная: глянцевый хром и глянцевый черный хром,

- двухцветная: глянцевое светлое золото и глянцевый черный хром,

- двухцветная: глянцевое светлое золото и матовая сатинированная бронза,

- двухцветная: матовое золото оттенка Шампанского и матовая сатинированная бронза.

A - Версия с контейнером полностью из дерева с отделкой глянцевое эбеновое дерево или глянцевое корневище ореха с фасонными металлическими профилями, имеющими отделку, как у основания, и утопленными в дверцах. Внутренняя поверхность с отделкой глянцевый лак пудрового цвета.

Контейнер комплектуется ящиком с металлическим фасадом и центральной полкой из закаленного прозрачного стекла 8 мм. Задняя панель из нейтрального зеркала. Освещение посредством диммируемых светодиодных лент. Включение посредством сенсорного выключателя. Ручка из металла в тон. Столешница из бронзового или дымчатого зеркала.

B - Версия с контейнером, полностью обтянутым кожей по каталогу, с фасонными металлическими профилями, имеющими отделку, как у основания, и утопленными в дверцах. Внутренняя поверхность с отделкой глянцевый лак пудрового цвета.

Контейнер комплектуется ящиком с металлическим фасадом и центральной полкой из закаленного прозрачного стекла 8 мм. Задняя панель из нейтрального зеркала. Освещение посредством диммируемых светодиодных лент. Включение посредством сенсорного выключателя. Ручка из металла в тон. Столешница из бронзового или дымчатого зеркала.

C - Версия с контейнером из бронзового или дымчатого стекла StopSol с выгравированным на дверцах декором. Боковые панели из бронзового или дымчатого скошенного зеркала. Дверцы с металлической кромкой с такой же отделкой, как у основания.

Контейнер комплектуется ящиком с металлическим фасадом и центральной полкой из закаленного прозрачного стекла 8 мм.

Внутренняя поверхность из древесины с отделкой глянцевое эбеновое дерево или глянцевое корневище ореха, задняя панель - нейтральное зеркало. Освещение посредством диммируемых светодиодных лент. Включение посредством сенсорного выключателя. Ручка из металла в тон. Столешница из бронзового или дымчатого зеркала.

A_Versione legno / Wood version / Деревянная версия

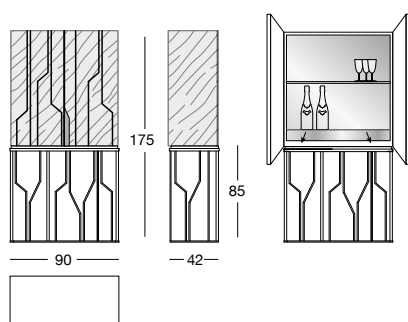

B_Versione pelle / Leather version / Кожаная версия

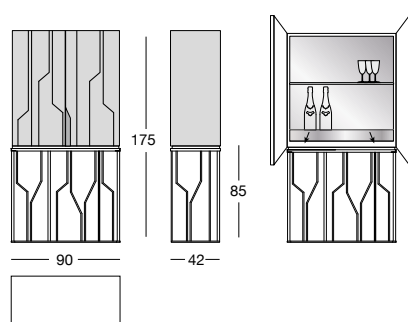

C_Versione vetro / Glass version / Стеклянная версия

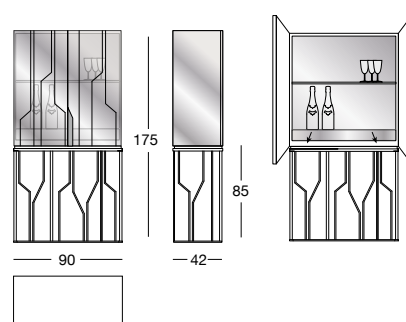

Gordon

Design by Giuseppe IASPARRA_Y 743

pg.208

Mobile zona giorno rivestito in pelle o cashmere Loro Piana Interiors a campionario. Finitura interna legno zebbrano tinto scuro.

Optional: possibilità di inserire solo sul piano in marmo punto luce e vetro diffusore.

Il rivestimento delle ante effetto 3D con decoro "Diamond" o "Sequence" in rilievo è possibile solo in pelle P.3 Cat. Suede e Lusso.

Finitura piani:

- specchio bronzo o fumè 5 mm con bisellatura,

Marmo spessore mm 20 con bisellatura di mm 20:

- marmo Verde Guatemala,

- marmo Corteccia,

- marmo Port Saint Laurent,

- marmo Rosso Levanto,

- marmo Bardiglio Nuvolato,

- marmo Elegant Brown,

- marmo Palissandro Oniciato,

- marmo Emperador Dark,

- marmo Silver Wave,

- marmo Agatha Black,

- marmo Frappuccino,

- marmo Calacatta Gold.

Base e bordi in metallo rettificato nelle finiture:

- oro chiaro lucido,

- oro Champagne opaco,

- cromato lucido,

- cromo nero lucido,

- bronzo satinato opaco,

- oro rosa lucido,

- oro rosa opaco.

Living room cabinet covered in leather or cashmere from the Loro Piana Interiors catalogue. Internal finish in dark stained zebbrano wood.

Optional: a luminaire with glass diffuser can be fitted only on the marble top.

The 3D effect door covering with raised "Diamond" or "Sequence" decoration is only available in the P.3 Suede and Lusso range.

Top surface finish:

- 5mm bronze or smoky bevelled mirror.

20mm marble with 20mm bevel:

- Guatemala Green marble,

- Corteccia marble,

- Port Saint Laurent marble,

- Rosso Levanto marble,

- Bardiglio Nuvolato marble,

- Elegant Brown marble,

- Shale Rosewood marble,

- Emperador Dark marble,

- Silver Wave marble,

- Agatha Black marble,

- Frappuccino marble,

- Calacatta Gold marble.

Ground metal base and edges in the following finishes:

- bright light gold,

- matt Champagne gold,

- bright chrome,

- bright black chrome,

- matt satin bronze,

- bright pink gold,

- matt pink gold.

Шкаф для дневной зоны, полностью обтянутый кожей или кашемиром Loro Piana Interiors по каталогу. Внутренняя отделка - зebрано темного оттенка.

Опционно: возможность встраивания только на мраморной поверхности подсветки со светильником.

Отделка створок с эффектом трехмерного изображения с рельефным декором "Diamond" или "Sequence" предлагается только из кожи кат. P.3 Suede и Lusso.

Отделка поверхностей:

- зеркало бронзовое или дымчатое 5 мм со скосом, Мрамор толщиной 20 мм со скосом 20 мм:

- мрамор Verde Guatemala,

- мрамор Corteccia,

- мрамор Port Saint Laurent,

- мрамор Rosso Levanto,

- мрамор Bardiglio Nuvolato,

- мрамор Elegant Brown,

- мрамор Palissandro Oniciato,

- мрамор Emperador Dark,

- мрамор Silver Wave,

- мрамор Agatha Black,

- мрамор Frappuccino,

- мрамор Calacatta Gold.

Основание и кромки из шлифованного металла имеют следующую отделку:

- глянцевое светлое золото,

- матовое золото оттенка Шампанского,

- глянцевый хром,

- глянцевый черный хром,

- матовая сатинированная бронза,

- глянцевое розовое золото,

- матовое розовое золото.

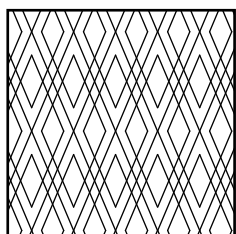

DIAMOND

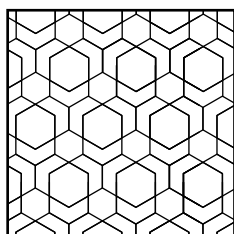

SEQUENCE

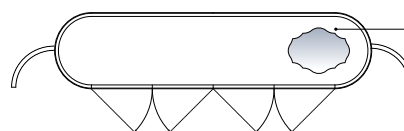
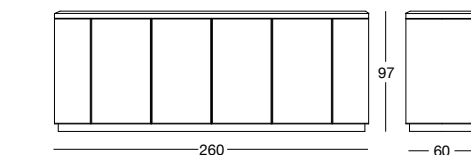
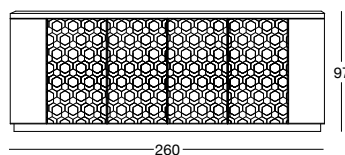
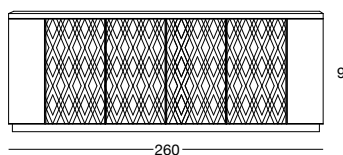

optional: top sagomato retroilluminato
optional: spotlight with glass diffuser
Опции: светорассеивающего стекла

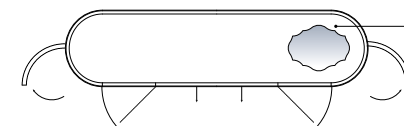
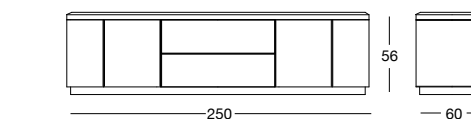
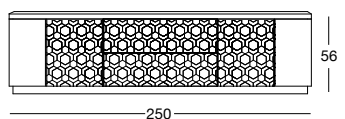
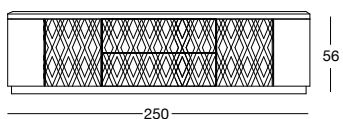

optional: top sagomato retroilluminato
optional: spotlight with glass diffuser
Опции: светорассеивающего стекла

Grandeur

Design by Giuseppe VIGANÓ_Y 745

pg.288

Mobile bar con ante contenitore rivestite esternamente in pelle o cashmere Loro Piana Interiors a campionario, ed internamente in raso trapuntato con bottoni "Swarovski" e ripiani in vetro trasparente.

Finitura mobile contenitore e mobile interno a ribalta in:

- laccato lucido colori a campionario,
- Ebano lucido/opaco,
- Noce Canaletto lucido/opaco,
- Sucupira Luxury lucido/opaco,
- Wengé opaco.

Schienale del mobile in specchio illuminato con luce a led.

Maniglia in marmo a campionario. Mensola in vetro trasparente o in alternativa, su richiesta è possibile inserire un frigorifero da LT. 40 con anta e ripiano in legno nelle finiture:

- laccato lucido colori a campionario,
- Ebano lucido/opaco,
- Noce Canaletto lucido/opaco,
- Sucupira Luxury lucido/opaco,
- Wengé opaco.

Base in metallo rettificato nelle finiture:

- oro chiaro lucido,
- oro Champagne opaco,
- cromato lucido,
- cromo nero lucido,
- bronzo satinato opaco.

Bar unit with doors covered externally in leather or cashmere from the Loro Piana Interiors catalogue and internally in quilted satin with "Swarovski" buttons. Shelves are in transparent glass.

Finish of the storage unit and the interior of the flap door unit in:

- glossy lacquered wood in range colours,
- glossy/matt ebony,
- glossy/matt Canaletto walnut,
- glossy/matt Sucupira Luxury,
- matt Wengé.

Bottom of unit in mirror with led lighting system. Handle in marble from the range. On request, a 40 l refrigerator can be inserted, with door and shelf in wood in the finishes:

- glossy lacquered wood in range colours,
- glossy/matt ebony,
- glossy/matt Canaletto walnut,
- glossy/matt Sucupira Luxury,
- matt Wengé.

Base in ground metal in the finishes:

- bright light gold,
- Champagne matt gold,
- bright chrome,
- bright black chrome,
- matt satined bronze.

Барный шкаф со створками, обтянутыми снаружи кожей или кашемиром Loro Piana Interiors по каталогу, а внутри стеганым атласом с пуговицами «Swarovski», и с полками из прозрачного стекла.

Отделка шкафа-контейнера и откидного внутреннего шкафа:

- глянцевый лак в цветовой гамме по каталогу,
- глянцевое/матовое эбеновое дерево,
- глянцевый/матовый орех Canaletto,
- глянцевая/матовая сукупира Luxury,
- матовое венге.

Нижняя панель шкафа из зеркала со светодиодной подсветкой.

Ручка из мрамора по каталогу.

Полка из прозрачного стекла или, в качестве альтернативы, по заказу может быть установлен холодильник объемом 40 литров с дверцей и полкой из дерева с отделкой:

- глянцевый лак в цветовой гамме по каталогу,
- глянцевое/матовое эбеновое дерево,
- глянцевый/матовый орех Canaletto,
- глянцевая/матовая сукупира Luxury,
- матовое венге.

Основание из шлифованного металла с отделкой:

- глянцевое светлое золото,
- матовое золото оттенка Шампанского,
- глянцевый хром,
- глянцевый черный хром,
- матовая сатинированная бронза.

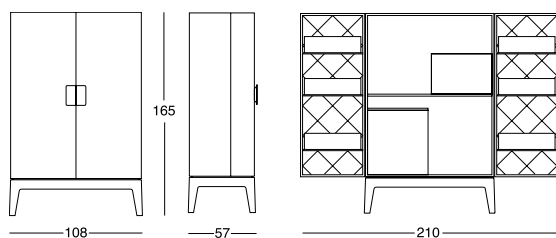

Grandeur evo

Design by Giuseppe VIGANÓ_Y 746

pg.294

Mobile alto in legno con ante rivestite in pelle a campionario ed interni rivestiti in raso o velluto trapuntato a rombo con bottoni "Swarovski". Ripiani in vetro trasparente, maniglie in cuoio.

Mobile centrale con cassettiera a 6 cassetti con fondo in velluto. Vano a giorno con fondo in specchio illuminato con luce a led. Su richiesta è disponibile un supporto per versione porta scarpe.

Finiture mobile:

- laccato lucido colori a campionario,
- Ebano lucido/opaco,
- Noce Canaletto lucido/opaco,
- Sucupira Luxury lucido/opaco,
- Wengé opaco.

Base in metallo rettificato nelle finiture:

- oro chiaro lucido,
- oro Champagne opaco,
- cromato lucido,
- cromo nero lucido,
- bronzo satinato opaco.

Tall unit in wood with doors, cabinet covered in leather from the catalogue and interiors are covered in satin or velvet, quilted in a diamond shaped pattern with Swarovski buttons.

Shelves in transparent glass, handles in hide. Central unit with chest of 6 drawers lined with velvet. Open compartment with mirrored back panel lighted with a led.

On request, a support for shoe storage is available.

Cabinet finishes:

- glossy lacquered wood in range colours,
- glossy/matt ebony,
- glossy/matt Canaletto walnut,
- glossy/matt Sucupira Luxury,
- matt Wenge.

Ground metal base in the following finishes:

- bright light gold,
- Champagne matt gold,
- bright chrome,
- bright black chrome,
- matt satined bronze.

Высокий деревянный шкаф со створками, контейнером, обтянутым кожей согласно каталогу, и внутренними элементами, обтянутыми атласом или бархатом с прошивкой в виде ромба с пуговицами "Swarovski".

Полки: прозрачное стекло, ручки: кожа. Центральный шкаф с тумбой с 6-ю выдвижными ящиками, дно обито бархатом. Открытая ниша с зеркальным основанием, со светодиодной подсветкой.

По заказу предоставляется опора для версии обувной шкафа.

Отделка шкафа:

- глянцевое эбеновое дерево,
- гляцевый орех Canaletto,
- матовое эбеновое дерево,
- матовый орех Canaletto,
- гляцевый лак цвета слоновой кости,
- матовое венге.

Основание из шлифованного металла имеет следующую отделку:

- гляцевое светлое золото,
- матовое золото оттенка Шампанского,
- гляцевый хром,
- гляцевый черный хром,
- матовая сатинированная бронза.

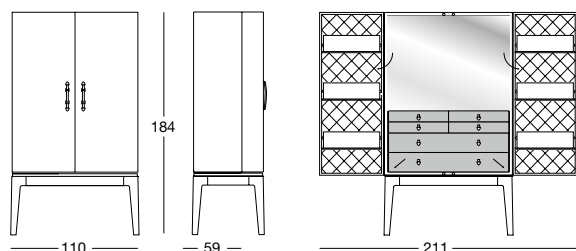

Harvard evo

Design by Giuseppe VIGANÓ_Y 710A

pg.276

Libreria componibile composta da ripiani in due lunghezze, assemblata con sostegni / divisori in metallo rivestito in pelle a campionario.

Finitura piani:

- laccato lucido colori a campionario,
- Ebano lucido/opaco,
- Noce Canaletto lucido/opaco,
- Sucupira Luxury lucido/opaco,
- Wengé opaco.

Base in metallo.

Modular bookcase made up of shelves in two lengths, assembled with supports / dividers in metal covered in leather from the range.

Shelf finishes:

- glossy lacquered wood in range colours,
- glossy/matt ebony,
- glossy/matt Canaletto walnut,
- glossy/matt Sucupira Luxury,
- matt wenge.

Metal base.

Сборный стеллаж, состоящий из полок с двумя вариантами длины и собранный посредством опор / перегородок из металла, обтянутого кожей по каталогу.

Отделка поверхностей:

- глянцевый лак в цветовой гамме по каталогу,
- глянцевое/матовое эбеновое дерево,
- глянцевый/матовый орех Canaletto,
- глянцевая/матовая сукупира Luxury,
- матовое венге.

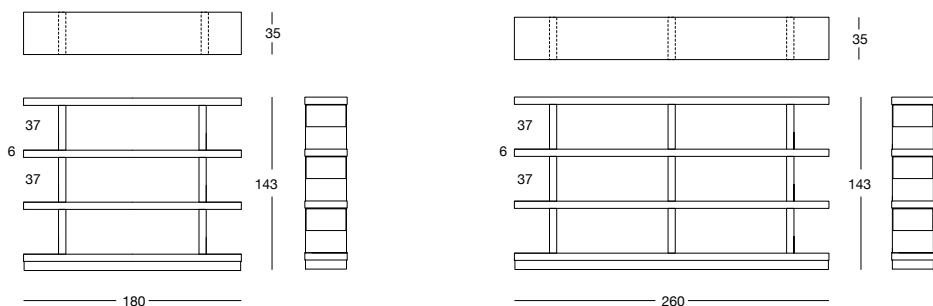

Hennesy

Design by Giuseppe IASPARRA_Y 738

pg.266

Mobile espositore a giorno e mobile vetrina con ante in cristallo bronzo o fumè.

Spalle in legno curvato e rivestite in pelle a campionario. Parte centrale in specchio bronzo o fumè.

Ripiani sagomati in cristallo trasparente 8 mm.

Vassoi rivestiti in pelle con bordo in metallo laserato decoro "Sequence" disponibili nelle seguenti finiture:

- oro chiaro lucido,
- oro Champagne opaco,
- cromato lucido,
- cromo nero lucido,
- bronzo satinato opaco,
- oro rosa lucido,
- oro rosa opaco.

Base e top in legno ebano opaco, top illuminato con tre faretti led.

Open display unit and glass showcase unit with doors in bronze or smoky crystal. Curved wood sides covered in leather from the catalogue. Central part in bronze or smoky mirror.

Shaped shelves in transparent crystal glass 8 mm.

Trays covered in leather with metal borders laser decorated with the "Sequence" pattern available in the following finishes:

- bright light gold,
- matt Champagne gold,
- bright chrome,
- bright black chrome,
- matt satin bronze,
- bright pink gold,
- matt pink gold.

Base and top in matt ebony wood, top lit with three led spotlights.

Открытый экспозиционный шкаф и шкаф-витрина с дверцами из бронзового или дымчатого стекла.

Боковые стороны из гнутого дерева обтянуты кожей согласно каталогу. Центральная часть из бронзового или дымчатого зеркала.

Профилированные полки из прозрачного стекла 8 мм.

Подносы обтянуты кожей, имеют лазерную металлическую окантовку с декором "Sequence" и следующую отделку:

- глянцевое светлое золото,
- матовое золото оттенка Шампанского,
- глянцевый хром,
- глянцевый черный хром,
- матовая сатинированная бронза,
- глянцевое розовое золото,
- матовое розовое золото.

Основание и столешница: матовое эбеновое дерево. Столешница имеет подсветку, обеспечиваемую тремя светодиодными точечными светильниками.

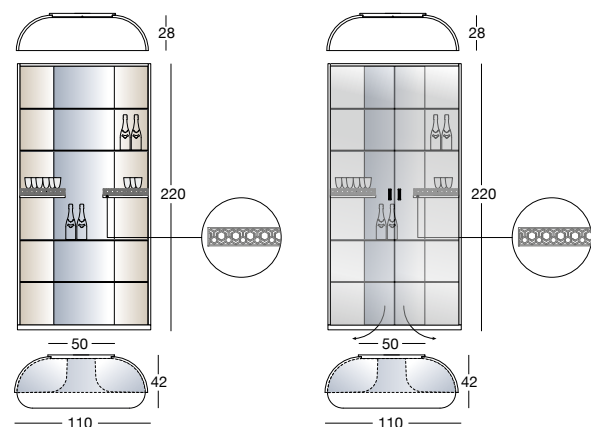

Julian

Design by Giuseppe IASPARRA_Y 755

pg.260

Mobile basso con struttura in legno nelle essenze:

- Ebano lucido/opaco,
- Noce Canaletto lucido/opaco.

Fianchi curvi laterali rivestiti in pelle a campionario.

Piano sagomato nelle finiture:

- ebano opaco con intarsio,

Marmo spessore mm 20 con bordo arrotondato a mezzo toro:

- marmo Verde Guatemala,
- marmo Cortecchia,
- marmo Port Saint Laurent,
- marmo Rosso Levanto,
- marmo Bardiglio Nuvolato,
- marmo Elegant Brown,
- marmo Palissandro Oniciato,
- marmo Emperador Dark,
- marmo Silver Wave,
- marmo Agatha Black,
- marmo Frappuccino,
- marmo Calacatta Gold.

Bordo in metallo nelle stesse finiture delle gambe o rivestito in pelle categoria a campionario.

Gambe in metallo nelle finiture:

- oro chiaro lucido,
- oro Champagne opaco,
- cromato lucido,
- cromo nero lucido,
- bronzo satinato opaco.

Maniglie in metallo scanalato.

Low cabinet with wood structure in the finishes:

- glossy/matt ebony,
- glossy/matt Canaletto walnut.

Curved sides covered in leather as in our sample set.

Shaped top in the finishes:

- matt ebony with inlay,

Marble 20 mm thickness with half-bullnose rounded edge:

- Guatemala Green marble,
- Cortecchia marble,
- Port Saint Laurent marble,
- Rosso Levanto marble,
- Bardiglio Nuvolato marble,
- Elegant Brown marble,
- Shale Rosewood marble,
- Emperador Dark marble,
- Silver Wave marble,
- Agatha Black marble,
- Frappuccino marble,
- Calacatta Gold marble.

Edge in metal in the same finish as the legs or covered in leather as in our sample set.

Legs in metal in the finishes:

- bright light gold,
- matt Champagne gold,
- bright chrome,
- bright black chrome,
- matt satined bronze.

Grooved metal handles.

Низкий шкаф с деревянным каркасом со следующей отделкой:

- глянецовое/матовое эбеновое дерево,
- глянецовый/матовый орех Canaletto.

Гнутые боковые стороны обтянуты кожей по каталогу.

Профилированная столешница имеет следующую отделку:

- матовое эбеновое дерево с интарсией,

Мрамор толщиной 20 мм с полукруглой кромкой:

- мрамор Verde Guatemala,
- мрамор Cortecchia,
- мрамор Port Saint Laurent,
- мрамор Rosso Levanto,
- мрамор Bardiglio Nuvolato,
- мрамор Elegant Brown,
- мрамор Palissandro Oniciato,
- мрамор Emperador Dark,
- мрамор Silver Wave,
- мрамор Agatha Black,
- мрамор Frappuccino,
- мрамор Calacatta Gold.

Металлическая кромка имеет такую же отделку, как у ножек, или обтянута кожей по каталогу.

Ножки или выполнены из металла со следующей отделкой:

- глянецовое светлое золото,
- матовое золото оттенка Шампанского,
- глянецовый хром,
- глянецовый черный хром,
- матовая сатинированная бронза.

Ручки из рифленого металла.

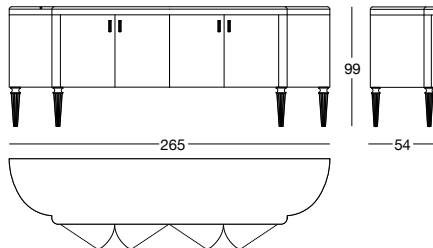

Kate

Design by Giuseppe IASPARRA_Y 757

pg.262

Mobile alto con struttura interna in legno nelle essenze:

- Ebano lucido/opaco,
- Noce Canaletto lucido/opaco.

Piano sagomato in legno nelle finiture come la struttura.

Fianchi curvi laterali rivestiti in pelle a campionario.

Ante in vetro temperato StopSol bronzo o fumè.

Maniglie in metallo scanalato.

Gambe in metallo nelle finiture:

- oro chiaro lucido,
- oro Champagne opaco,
- cromato lucido,
- cromo nero lucido,
- bronzo satinato opaco.

Bordo in metallo nelle stesse finiture delle gambe.

Tall cabinet with internal wood structure in the finishes:

- glossy/matt ebony,
- glossy/matt Canaletto walnut.

Shaped top in the same finish as the structure.

Curved sides covered in leather as in our sample set.

Doors in tempered bronze or smoky StopSol glass.

Grooved metal handles.

Legs in metal in the finishes:

- bright light gold,
- matt Champagne gold,
- bright chrome,
- bright black chrome,
- matt satined bronze.

Edge in metal in the same finish as the legs.

Высокий шкаф с деревянным внутренним каркасом со следующей отделкой:

- глянцевое/матовое эбеновое дерево,
- глянец/матовый орех Canaletto.

Профилированная столешница из дерева с отделкой, как у каркаса.

Гнутые боковые стороны обтянуты кожей по каталогу.

Дверцы из закаленного солнцезащитного стекла StopSol бронзового или дымчатого цвета.

Ручки из рифленого металла.

Ножки или выполнены из металла со следующей отделкой:

- глянцево-светлое золото,
- матовое золото оттенка Шампанского,
- глянец/хром,
- глянец/черный хром,
- матовая сатинированная бронза.

Металлическая кромка имеет такую же отделку, как у ножек.

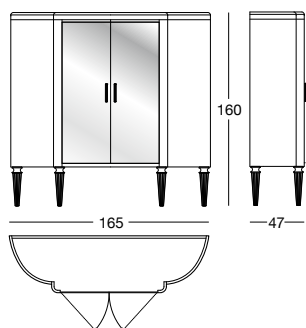

Lady

Design by Giuseppe VIGANÓ_Y 750

pg.280

Contenitore in legno nelle essenze:

- laccato lucido colori a campionario,
- Ebano lucido/opaco,
- Noce Canaletto lucido/opaco,
- Sucupira Luxury lucido/opaco,
- Radica di Noce lucida,
- wengé opaco.

Antine in legno rivestite in pelle o cashmere Loro Piana Interiors a campionario, maniglie in marmo.

Interno rivestito in raso con un ripiano in vetro, ed illuminato con luci led.

Basi in metallo rettificato tagliato al laser nelle finiture:

- oro chiaro lucido,
- oro Champagne opaco,
- cromato lucido,
- cromo nero lucido,
- bronzo satinato opaco,
- oro rosa lucido,
- oro rosa opaco.

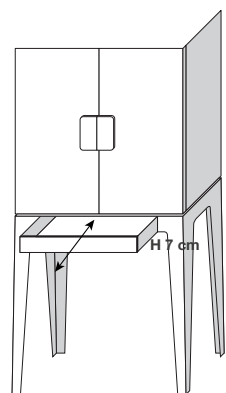
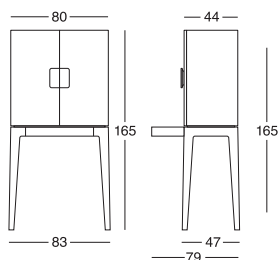

Complementi in legno nelle finiture:

- laccato lucido colori a campionario,
- Ebano lucido/opaco,
- Noce Canaletto lucido/opaco,
- Sucupira Luxury lucido/opaco,
- Radica di Noce lucida,
- wengé opaco.

Tutto rivestito in pelle o cashmere Loro Piana Interiors a campionario, maniglie in marmo.

Basi in metallo rettificato tagliato al laser nelle finiture:

- oro chiaro lucido,
- oro Champagne opaco,
- cromato lucido,
- cromo nero lucido,
- bronzo satinato opaco,
- oro rosa lucido,
- oro rosa opaco.

Maniglia:

- in marmo a scelta,
- metallo bronzato o cromo nero lucido.

Sottoelencate le versioni disponibili:

A - Tutta rivestita in pelle a campionario,

B - Tutta in legno,

C - Struttura in legno e frontali dei cassetti rivestiti in pelle a campionario (prezzo su richiesta).

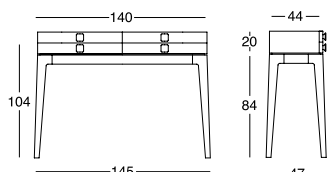
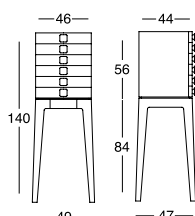

Wood cabinet, finished in:

- glossy lacquered wood in range colours,
- glossy/matt ebony,
- glossy/matt Canaletto walnut,
- glossy/matt Sucupira Luxury,
- glossy walnut burl wood,
- matt wengé.

Wood doors covered in leather or cashmere from the Loro Piana Interiors catalogue, marble handles.

Interior covered in satin with a glass shelf and lit with led.

Base of ground metal, laser cut with finishes in:

- bright light gold,
- matt Champagne gold,
- bright chrome,
- bright black chrome,
- matt satin bronze,
- bright pink gold,
- matt pink gold.

Wood accessories, finished in:

- glossy lacquered wood in range colours,
- glossy/matt ebony,
- glossy/matt Canaletto walnut,
- glossy/matt Sucupira Luxury,
- glossy walnut burl wood,
- matt wengé.

Completely covered in leather or cashmere from the Loro Piana Interiors catalogue, marble handles.

Base of ground metal, laser cut with finishes in:

- bright light gold,
- matt Champagne gold,
- bright chrome,
- bright black chrome,
- matt satin bronze,
- bright pink gold,
- matt pink gold.

Handle:

- in marble of client's choice,
- bronzed metal or bright black chrome.

Available versions:

A - Entirely covered in leather from the catalogue,

B - Entirely in wood,

C - Wooden structure and front drawers covered in leather from the catalogue (price on request).

Деревянный контейнер с отделкой:

- глянцевый лак в цветовой гамме по каталогу,
- глянцевое/матовое эбеновое дерево,
- глянцевый/матовый орех Canaletto,
- глянцевая/матовая сукупира Luxury,
- глянцевое/корневище ореха,
- матовое венге.

Деревянные створки, обтянутые кожей или кашемиром Loro Piana Interiors по каталогу, ручки из мрамора.

Внутри покрыт атласной обивкой и оборудован одной стеклянной полкой и системой светодиодного освещения.

Основание из шлифованного металла, разрезанного посредством лазера, с отделкой:

- глянцевое светлое золото,
- матовое золото оттенка Шампанского,
- глянцевый хром,
- глянцевый черный хром,
- матовая сатинированная бронза,
- глянцевое розовое золото,
- матовое розовое золото.

Деревянные аксессуары с отделкой:

- глянцевый лак в цветовой гамме по каталогу,
- глянцевое/матовое эбеновое дерево,
- глянцевый/матовый орех Canaletto,
- глянцевая/матовая сукупира Luxury,
- глянцевое/корневище ореха,
- матовое венге.

Все обтянуто кожей или кашемиром Loro Piana Interiors по каталогу, ручки из мрамора.

Основания из шлифованного железа, разрезанного посредством лазера, с отделкой:

- глянцевое светлое золото,
- матовое золото оттенка Шампанского,
- глянцевый хром,
- глянцевый черный хром,
- матовая сатинированная бронза,
- глянцевое розовое золото,
- матовое розовое золото.

Ручка:

- мрамора на выбор,
- бронзированное железо или глянцевый черный хром.

Ниже указаны возможные версии:

A - Полностью обтянута кожей согласно каталогу,

B - Полностью из дерева,

C - Деревянная конструкция с фасадами ящиков, обтянутыми кожей согласно каталогу (цена по запросу).

Maniglia: marmo, ferro bronzato o nichel nero.
Handle: marble, bright black nickel or satined bronze.
Ручка: мрамор, бронзированное железо или черный никель.

Orwell

Design by Giuseppe VIGANÓ_Y 762

pg.240

Mobile alto versione **madia / contenitore** con 2 antine centrali rivestite in pelle o cashmere Loro Piana Interiors a campionario oppure versione **vetrina** con 2 ante in vetro bronzo o fumè con due mensole interne in cristallo trasparente.

Base e struttura in legno nelle essenze:

- laccato lucido colori a campionario,
- Ebano lucido/opaco,
- Noce Canaletto lucido/opaco,
- Sucupira Luxury lucido/opaco,

Profilo della base e cornice in metallo rettificato nelle finiture:

- oro chiaro lucido,
- oro Champagne opaco,
- cromato lucido,
- cromo nero lucido,
- bronzo satinato opaco,
- oro rosa lucido,
- oro rosa opaco.

Maniglia in marmo a scelta. Sul fondo del mobile è presente uno specchio bronzo o fumè.

Sui lati dello schienale sono applicati due strip led dimmerabili che illuminano la parte interna del mobile. L' accensione avviene tramite interruttore a sfioramento touch.

Tall storage cabinet styled like a cupboard with two central doors covered in leather or cashmere Loro Piana Interiors from the range, or styled like a display case with two doors in bronze or smoky glass with two internal shelves in transparent crystal glass.

Base and structure in wood:

- glossy lacquered wood in range colours,
- glossy/matt ebony,
- glossy/matt Canaletto walnut,
- glossy/matt Sucupira Luxury,

Profile of base and frame in ground metal in the finishes:

- bright light gold,
- matt Champagne gold,
- bright chrome,
- bright black chrome,
- matt satin bronze,
- bright pink gold,
- matt pink gold.

Handle in marble of client's choice. A mirror in bronze or smoky finish is mounted on the back of the cabinet.

On the sides of the back, two dimmable LED lighting strips illuminate the inside of the cabinet. They are turned on with a touch-sensitive switch.

Высокий шкаф в версии сервант с 2 центральными дверцами, обтянутыми кожей или кашемиром Loro Piana Interiors по каталогу, или в версии витрина с 2 дверцами из бронзового или дымчатого стекла и двумя внутренними полками из прозрачного хрусталя.

Основание и каркас из древесины со следующей отделкой:

- глянцевый лак в цветовой гамме по каталогу,
- глянцевое/матовое эбеновое дерево,
- глянцевый/матовый орех Canaletto,
- глянцевая/матовая сукупира Luxury,

Профиль основания и рама из шлифованного металла со следующей отделкой:

- глянцевое светлое золото,
- матовое золото оттенка Шампанского,
- глянцевый хром,
- глянцевый черный хром,
- матовая сатинированная бронза,
- глянцевое розовое золото,
- матовое розовое золото.

Ручка из мрамора на выбор. В глубине шкафа расположено бронзовое или дымчатое зеркало.

По краям задней панели расположены две диммируемые светодиодные ленты для освещения внутренней части изделия. Включение посредством сенсорного выключателя.

Madia / Cabinet / Сервант

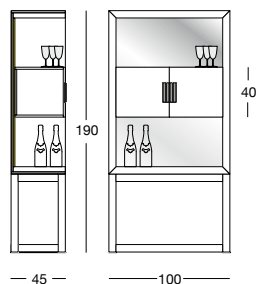

Vetrina / Showcase / Витрина



Oscar

Design by Giuseppe VIGANÓ_Y 772

Serie di mobili contenitori composti da una base iperboloidale in vetro-resina, con struttura interna in metallo verniciato, rivestita in pelle a campionario.

A/B - Madia in legno o pelle:

Contenitore in legno in essenza:

- Ebano lucido/opaco,
- Noce Canaletto lucido/opaco,
- Sucupira Luxury lucido/opaco,
- Radica di Noce lucida,

Antine in essenza come la struttura del contenitore oppure rivestite in pelle a campionario.

Interno rivestito in pelle P.3 Suede. In dotazione nel contenitore sono presenti un cassetto con frontale in metallo e un ripiano centrale in vetro trasparente temperato 8mm.

Fondo in specchio neutro. Illuminazione con strip led dimmerabili. L'accensione avviene tramite interruttore a sfioramento touch.

Maniglie in metallo con inserto in marmo a campionario.

Bordi e piastra sottobase in metallo nelle finiture:

- oro chiaro lucido,
- oro Champagne opaco,
- cromato lucido,
- cromo nero lucido,
- bronzo satinato opaco,
- oro rosa lucido,
- oro rosa opaco.

Top in specchio bronzo o fumè mm 4 con bisellatura.

C - Vetrina:

Contenitore con spalle e antine in vetro temperato bronzo (retro schienale legno laccato).

Piano interno rivestito in pelle P.3 Suede. In dotazione nel contenitore è presente un ripiano centrale in vetro trasparente temperato 8mm.

Illuminazione con strip led dimmerabili. L'accensione avviene tramite interruttore a sfioramento touch.

Maniglie in metallo con inserto in marmo a campionario.

Bordi e piastra sottobase in metallo nelle finiture:

- oro chiaro lucido,
- oro Champagne opaco,
- cromato lucido,
- cromo nero lucido,
- bronzo satinato opaco,
- oro rosa lucido,
- oro rosa opaco.

Top in specchio bronzo o fumè mm 4 con bisellatura.

Series of cabinets with hyperboloid shaped base in glass fibre, with internal structure in painted metal, covered in range leathers.

A/B - Cupboard in wood or leather:

Wood cabinet:

- glossy/matt ebony,
- glossy/matt Canaletto walnut,
- glossy/matt Sucupira Luxury,
- glossy walnut burl wood,

Doors in the same wood as the cabinet structure or covered in leather from the range.

Interior covered in cat. P.3 Suede leather, the cabinet is outfitted with a drawer with metal front and a central shelf in transparent tempered glass 8mm.

Rear in neutral mirror. Lighting with dimmable LED strip. A touch switch turns the light on.

Handles in metal with insert in marble from the range. Edges and under-base plate in metal in the finishes:

- bright light gold,
- matt Champagne gold,
- bright chrome,
- bright black chrome,
- matt satin bronze,
- bright pink gold,
- matt pink gold.

4 mm bronze or smoky mirror top with bevel.

C - Display case:

Cabinet with sides and door in tempered bronze glass (cabinet back in lacquered wood).

Interior covered in cat. P.3 Suede leather, the cabinet is outfitted with a central shelf in transparent tempered glass 8mm.

Rear in neutral mirror. Lighting with dimmable LED strip. A touch switch turns the light on.

Handles in metal with insert in marble from the range. Edges and under-base plate in metal in the finishes:

- bright light gold,
- matt Champagne gold,
- bright chrome,
- bright black chrome,
- matt satin bronze,
- bright pink gold,
- matt pink gold.

4 mm bronze or smoky mirror top with bevel.

Серия шкафов-контейнеров, состоящих из гиперболического основания из стеклопластика, с внутренним каркасом из окрашенного металла, обтянутым кожей по каталогу.

A/B - Сервант из дерева или кожи:

Контейнер из древесины следующих пород:

- глянцевое/матовое эбеновое дерево,
- глянцевый/матовый орех Canaletto,
- глянцевая/матовая сукупира Luxury,
- глянцевое корневище ореха.

Дверцы из дерева, как каркас контейнера, или с обивкой кожей по каталогу. Внутренняя поверхность обтянута кожей P.3 Suede, контейнер комплектуется ящиком с металлическим фасадом и центральной полкой из закаленного прозрачного стекла 8 мм.

Задняя панель из нейтрального зеркала. Освещение посредством диммируемых светодиодных лент. Включение посредством сенсорного выключателя. Металлические ручки со вставкой из мрамора по каталогу.

Кромки и пластина под основанием из металла с отделкой:

- глянцевое светлое золото,
- матовое золото оттенка Шампанского,
- глянцевый хром,
- глянцевый черный хром,
- матовая сатинированная бронза,
- глянцевое розовое золото,
- матовое розовое золото.

Столешница из бронзового или дымчатого зеркала 4 мм со скосом.

C - Витрина:

Контейнер с боковыми панелями и дверцами из бронзового закаленного стекла (задняя панель - лакированное дерево). Внутренняя поверхность обтянута кожей P.3 Suede, центральной полкой из закаленного прозрачного стекла 8 мм.

Задняя панель из нейтрального зеркала. Освещение посредством диммируемых светодиодных лент. Включение посредством сенсорного выключателя. Металлические ручки со вставкой из мрамора по каталогу.

Кромки и пластина под основанием из металла с отделкой:

- глянцевое светлое золото,
- матовое золото оттенка Шампанского,
- глянцевый хром,
- глянцевый черный хром,
- матовая сатинированная бронза,
- глянцевое розовое золото,
- матовое розовое золото.

Столешница из бронзового или дымчатого зеркала 4 мм со скосом.

A_Madia in legno / Cupboard in wood / Сервант из дерева

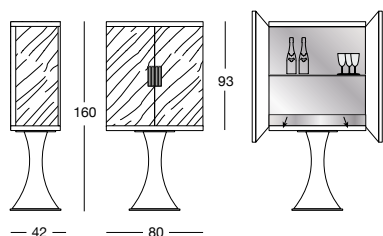

B_Madia ante pelle / Cupboard in leather / Сервант из кожи

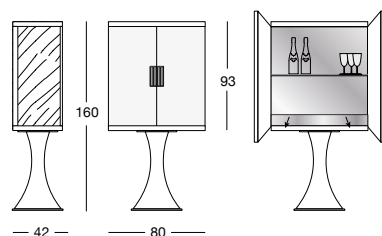

C_Vetrina / Display case / Витрина

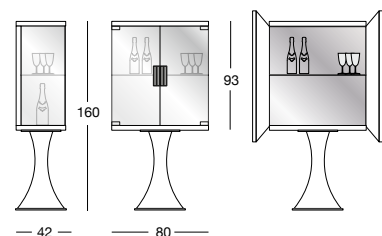

Serie di mobili contenitori composti da una base iperboloidale in vetro-resina, con struttura interna in metallo verniciato, rivestita in pelle a campionario.

D/E - Mobile in legno o pelle:

Contenitore in legno in essenza:

- Ebano lucido/opaco,
- Noce Canaletto lucido/opaco,
- Sucupira Luxury lucido/opaco,
- Radica di Noce lucida,

Antine e frontali cassetto in essenza come la struttura del contenitore oppure rivestiti in pelle a campionario. Interno laccato bronzo opaco.

Finiture piano:

- specchio bronzo o fumè mm 4 con bisellatura.
- marmo Verde Guatemala,
- marmo Cortecchia,
- marmo Port Saint Laurent,
- marmo Rosso Levanto,
- marmo Bardiglio Nuvolato,
- marmo Elegant Brown,
- marmo Palissandro Oniciato,
- marmo Emperador Dark,
- marmo Silver Wave,
- marmo Agatha Black,
- marmo Frappuccino,
- marmo Calacatta Gold.

Maniglie in metallo con inserto in marmo a campionario (coordinate al piano).

Bordi e piastra sottobase in metallo nelle finiture:

- oro chiaro lucido,
- oro Champagne opaco,
- cromato lucido,
- cromo nero lucido,
- bronzo satinato opaco,
- oro rosa lucido,
- oro rosa opaco.

F - Mobile credenza:

Contenitore con spalle e antine in vetro temperato bronzo (retro schienale legno laccato). Antina centrale a ribalta rivestita in pelle a campionario. Interno del vano a ribalta rivestito in pelle P.3 Suede.

Interno in specchio neutro, ripiano centrale in vetro trasparente bronzo temperato 8mm. Illuminazione con strip led dimmerabili. L'accensione avviene tramite interruttore a sfioramento touch.

Finiture piano:

- specchio bronzo o fumè mm 4 con bisellatura.

Maniglie in metallo con inserto in marmo a campionario.

Bordi e piastra sottobase in metallo nelle finiture:

- oro chiaro lucido,
- oro Champagne opaco,
- cromato lucido,
- cromo nero lucido,
- bronzo satinato opaco,
- oro rosa lucido,
- oro rosa opaco.

Series of cabinets with hyperboloid shaped base in glass fibre, with internal structure in painted metal, covered in range leathers.

D/E - Cabinet in wood or leather:

Wood cabinet:

- glossy/matt ebony,
- glossy/matt Canaletto walnut,
- glossy/matt Sucupira Luxury,
- glossy walnut burl wood,

Doors and drawer fronts in the same wood as the cabinet structure or covered in leather from the range. Interior lacquered in matt bronze. Top finishes:

- 4 mm bronze or smoky mirror with bevel,
- Guatemala Green marble,
- Cortecchia marble,
- Port Saint Laurent marble,
- Red Levanto marble,
- Bardiglio Nuvolato marble,
- Elegant Brown marble,
- Shale Rosewood marble,
- Emperador Dark marble,
- Silver Wave marble,
- Agatha Black marble,
- Frappuccino marble,
- Calacatta Gold marble,

Handles in metal with insert in marble from the range (coordinated with the top).

Edges and underbase plate in metal in the finishes:

- bright light gold,
- matt Champagne gold,
- bright chrome,
- bright black chrome,
- matt satin bronze,
- bright pink gold,
- matt pink gold.

F - Sideboard:

Cabinet with sides and door in tempered bronze glass (cabinet back in lacquered wood). Central flap door covered in range leathers. Interior of flap door covered in P.3 Suede leather. Interior in neutral mirror, central shelf in transparent tempered bronze glass 8mm. Lighting with dimmable LED strip. A touch switch turns the light on.

Top finishes:

- 4 mm bronze or smoky mirror with bevel.
- Handles in metal with insert in marble from the range.
- Edges and underbase plate in metal in the finishes:
- bright light gold,
 - matt Champagne gold,
 - bright chrome,
 - bright black chrome,
 - matt satin bronze,
 - bright pink gold,
 - matt pink gold.

Серия шкафов-контейнеров, состоящих из гиперболического основания из стеклопластика, с внутренним каркасом из окрашенного металла, обтянутым кожей по каталогу.

D/E - Шкаф из дерева или кожи:

Контейнер из древесины следующих пород:

- глянцевое/матовое эбеновое дерево,
- глянцевый/матовый орех Canaletto,
- глянцевая/матовая сукупира Luxury,
- глянцевое корневище ореха.

Дверцы и фасады ящиков из дерева, как каркас контейнера, или с обивкой кожей по каталогу. Внутренняя поверхность с лакированной отделкой матовая бронза.

Отделка столешницы:

- бронзовое или дымчатое зеркало 4 мм со скосом.
- мрамор Verde Guatemala,
- мрамор Cortecchia,
- мрамор Port Saint Laurent,
- мрамор Rosso Levanto,
- мрамор Bardiglio Nuvolato,
- мрамор Elegant Brown,
- мрамор Palissandro Oniciato,
- мрамор Emperador Dark,
- мрамор Silver Wave,
- мрамор Agatha Black,
- мрамор Frappuccino,
- мрамор Calacatta Gold.

Металлические ручки со вставкой из мрамора по каталогу (в тон столешницы).

Кромки и пластина под основанием из металла с отделкой:

- глянцевое светлое золото,
- матовое золото оттенка Шампанского,
- глянцевый хром,
- глянцевый черный хром,
- матовая сатинированная бронза,
- глянцевое розовое золото,
- матовое розовое золото.

F - Буфет:

Контейнер с боковыми панелями и дверцами из бронзового закаленного стекла (задняя панель - лакированное дерево). Центральная откидная дверца обтянута кожей по каталогу. Внутренняя поверхность ниши с откидной дверцей обтянута кожей P.3 Suede. Внутренняя поверхность из нейтрального зеркала, центральная полка из бронзового закаленного прозрачного стекла 8 мм. Освещение посредством диммируемых светодиодных лент. Включение посредством сенсорного выключателя. Отделка столешницы:

- бронзовое или дымчатое зеркало 4 мм со скосом.

Металлические ручки со вставкой из мрамора по каталогу.

Кромки и пластина под основанием из металла с отделкой:

- глянцевое светлое золото,
- матовое золото оттенка Шампанского,
- глянцевый хром,
- глянцевый черный хром,
- матовая сатинированная бронза,
- глянцевое розовое золото,
- матовое розовое золото.

D/E Mobile legno o tutto in pelle / Cabinet in wood or leather / Шкаф из дерева или кожи

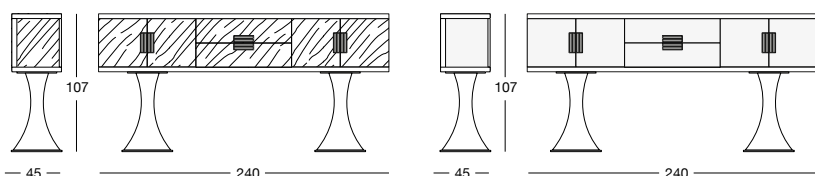

F Mobile credenza / Sideboard / Буфет

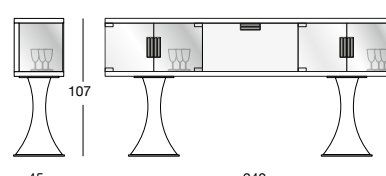

Vicky

Design by Giuseppe IASPARRA_Y 767

pg.200

Mobile zona giorno tutto rivestito in pelle o cashmere Loro Piana Interiors a campionario.

Finitura interna legno zebrano tinto scuro. Base lavorata in metallo rettificato tagliato con laser a decoro "Sequence" e calandrato nelle seguenti finiture:

- oro chiaro lucido,
- oro Champagne opaco,
- cromato lucido,
- cromo nero lucido,
- bronzo satinato opaco,
- oro rosa lucido,
- oro rosa opaco.

Bordi in metallo rettificato nelle stesse finiture della base.

Optional: possibilità di inserire solo sul piano un punto luce e vetro diffusore. Il rivestimento delle ante effetto 3D con decoro "Diamond" o "Sequence" in rilievo è possibile solo in pelle P.3 Cat. Suede e Lusso.

Finitura piani:

- specchio bronzo o fumè 5 mm con bisellatura,

Marmo spessore mm 20 con bisellatura di mm 20:

- marmo Verde Guatemala,
- marmo Cortecchia,
- marmo Port Saint Laurent,
- marmo Rosso Levanto,
- marmo Bardiglio Nuvolato,
- marmo Elegant Brown,
- marmo Palissandro Oniciato,
- marmo Emperador Dark,
- marmo Silver Wave,
- marmo Agatha Black,
- marmo Frappuccino,
- marmo Calacatta Gold.

Living room cabinet covered entirely in leather from the categories in the range. Internal finish in dark stained zebrano wood. Base in calendared laser-cut ground metal with "Sequence" decoration in the following finishes:

- bright light gold,
- matt Champagne gold,
- bright chrome,
- bright black chrome,
- matt satin bronze,
- bright pink gold,
- matt pink gold.

Edges in ground metal in the same finish as the base.

Optional: it is possible to insert a light with glass diffuser only on the shelf. The 3D covering of the doors with "Diamond" or "Sequence" decoration in relief is possible only with P.3 leather Cat. Suede and Lusso.

Shelf finishes:

- bronze or smoky mirror 5 mm with bevelled edge.

Marble mm 20 thick with bevel mm 20:

- Guatemala Green marble,
- Cortecchia marble,
- Port Saint Laurent marble,
- Rosso Levanto marble,
- Bardiglio Nuvolato marble,
- Elegant Brown marble,
- Shale Rosewood marble,
- Emperador Dark marble,
- Silver Wave marble,
- Agatha Black marble,
- Frappuccino marble,
- Calacatta Gold marble.

Шкаф для дневной зоны, полностью обтянутый кожей или каше-миром Loro Piana Interiors по каталогу. Внутренняя отделка: дерево зебрано, тонированное в темный цвет. Основание из шлифованного металла с вырезанным лазером декором "Sequence" и гнутого со следующей отделкой:

- глянцевое светлое золото,
- матовое золото оттенка Шампанского,
- глянцевый хром,
- глянцевый черный хром,
- матовая сатинированная бронза,
- глянцевое розовое золото,
- матовое розовое золото.

Кромки из шлифованного металла с отделкой, как у основания.

Опция: возможность установки только на столешнице свe-тильника и светорассеивающего стекла. Обивка дверей с трехмерным эффектом с рельефным декором "Diamond" или "Sequence" возможна только для кожи P.3 кат. Suede и Lusso.

Отделка столешниц:

- бронзовое или дымчатое зеркало 5 мм со скосом,

Мрамор толщиной 20 мм со скосом 20 мм:

- мрамор Verde Guatemala,
- мрамор Cortecchia,
- мрамор Port Saint Laurent,
- мрамор Rosso Levanto,
- мрамор Bardiglio Nuvolato,
- мрамор Elegant Brown,
- мрамор Palissandro Oniciato,
- мрамор Emperador Dark,
- мрамор Silver Wave,
- мрамор Agatha Black,
- мрамор Frappuccino,
- мрамор Calacatta Gold.

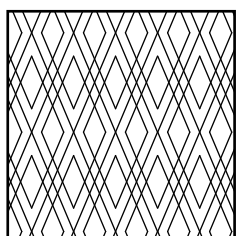

DIAMOND

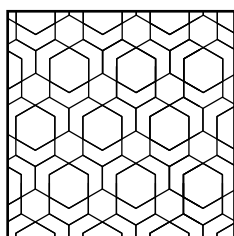

SEQUENCE

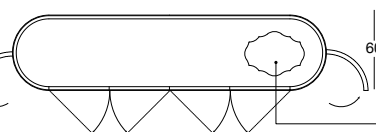
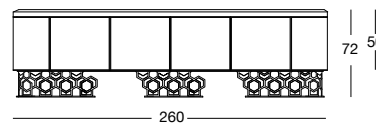
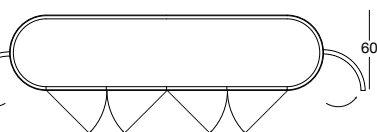
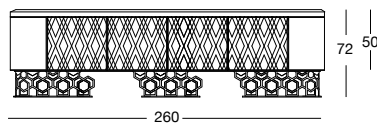
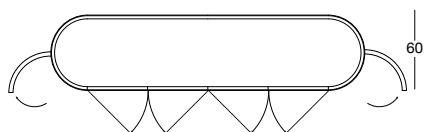
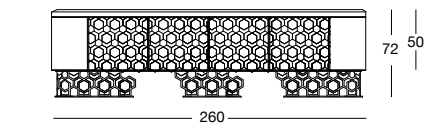

optional: top sagomato retroilluminato
optional: spotlight with glass diffuser
Опция: светорассеивающего стекла

Victoria

Design by Giuseppe VIGANÓ_Y 739

pg.256

Mobile zona giorno con antine e cassetti.

Sottoelencate le versioni disponibili:

A - Tutto in legno (prezzo su richiesta),

B - Struttura in legno con piano in marmo o a specchio (prezzo su richiesta),

C - Fianchi e piano in legno con parte frontale rivestita in pelle a campionario o in specchio,

D - Tutto rivestito in pelle a campionario con piano in marmo, legno o specchio,

E - Fianchi in legno, piano in marmo o specchio, con parte frontale rivestita in pelle a campionario o in specchio. (prezzo su richiesta).

Bordi in metallo rettificato nelle finiture:

- oro chiaro lucido,
- oro Champagne opaco,
- cromato lucido,
- cromo nero lucido,
- bronzo satinato opaco.

Essenze legno:

- laccato lucido colori a campionario,
- Ebano lucido/opaco,
- Noce Canaletto lucido/opaco,
- Sucupira Luxury lucido/opaco,
- Wenge opaco.

Specchio bisellato bronzo o fumè.

Marmi:

- marmo Verde Guatemala,
- marmo Corteccia,
- marmo Port Saint Laurent,
- marmo Rosso Levanto,
- marmo Bardiglio Nuvolato,
- marmo Elegant Brown,
- marmo Palissandro Oniciato,
- marmo Emperador Dark,
- marmo Silver Wave,
- marmo Agatha Black,
- marmo Frappuccino,
- marmo Calacatta Gold.

Maniglie in marmo per la versione rivestita in pelle, mentre apertura push-pull per la versione a specchio.

Living room area cabinet with doors and drawers.

The available versions are listed below:

A - Solid wood (price on request),

B - Wooden frame with marble or mirror top (price on request),

C - Wooden sides and top with covered leather front from our range or with mirror,

D - Fully leather upholstered from our range with marble, wood or mirror top,

E - Wooden sides, marble or mirror top, with leather upholstered front from our range or mirror front. (price on request).

Ground metal edges in the following finishes:

- bright light gold,
- Champagne matt gold,
- bright chrome,
- bright black chrome,
- matt satined bronze.

Wood:

- glossy lacquered wood in range colours,
- glossy/matt ebony,
- glossy/matt Canaletto walnut,
- glossy/matt Sucupira Luxury,
- matt Wenge.

Bronze or smoky bevelled mirror.

Marbles:

- Guatemala Green marble,
- Corteccia marble,
- Port Saint Laurent marble,
- Rosso Levanto marble,
- Bardiglio Nuvolato marble,
- Elegant Brown marble,
- Shale Rosewood marble,
- Emperador Dark marble,
- Silver Wave marble,
- Agatha Black marble,
- Frappuccino marble,
- Calacatta Gold marble.

Marble handles for the leather upholstered version, with push-pull opening for the mirror version.

Шкаф для дневной зоны со створками и ящиками. Ниже перечислены предлагаемые варианты:

A - Все из дерева (цена по запросу),

B - Каркас из дерева со столешницей из мрамора или из зеркала (цена по запросу),

C - Боковые части и столешница из дерева, передняя часть отделана кожей, чьи образцы представлены в каталоге, или из зеркала,

D - Все обтянуто кожей, чьи образцы представлены в каталоге, столешница из мрамора, дерева или зеркала,

E - Боковые части из дерева, столешница из мрамора или зеркала, передняя часть отделана кожей, чьи образцы представлены в каталоге, или из зеркала (цена по запросу).

Кромки из шлифованного металла имеют следующую отделку:

- глянцевое светлое золото,
- матовое золото оттенка Шампанского,
- глянцевый хром,
- глянцевый черный хром,
- матовая сатинированная бронза.

Дерево:

- глянцевый лак в цветовой гамме по каталогу,
- глянцевое/матовое эбеновое дерево,
- глянцевый/матовый орех Canaletto,
- глянцевая/матовая сукупира Luxury,
- матовое венге.

Скошенное зеркало - бронзовое или дымчатое.

Мрамор:

- мрамор Verde Guatemala,
- мрамор Corteccia,
- мрамор Port Saint Laurent,
- мрамор Rosso Levanto,
- мрамор Bardiglio Nuvolato,
- мрамор Elegant Brown,
- мрамор Palissandro Oniciato,
- мрамор Emperador Dark,
- мрамор Silver Wave,
- мрамор Agatha Black,
- мрамор Frappuccino,
- мрамор Calacatta Gold.

Ручки из мрамора для варианта с облицовкой кожей, открытие системой «тяги-толкай» для зеркального варианта.

Antine a specchio /
Doors mirror / Двери зеркальные

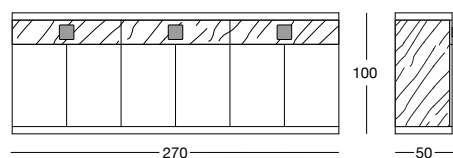

Antine rivestite in pelle /
Doors covered in leather / Двери покрытые кожей

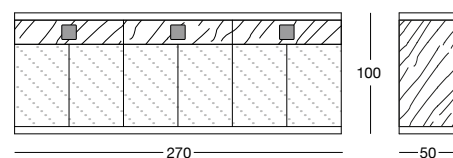

Tutto rivestito in pelle con piano in marmo/legno/specchio /
All in leather, top in marble/wood/mirror / Обивка полностью из кожи, поверхность из мрамора/дерева/зеркало

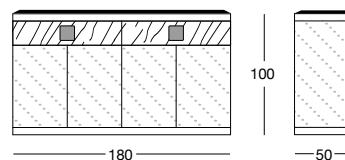
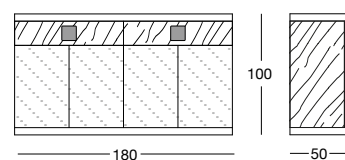
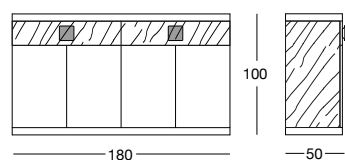
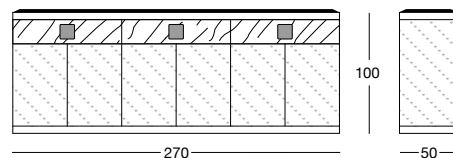

Ianus Middle

Design by Alessandro LA SPADA_Y 500

Ianus Middle è un sistema modulare di parete attrezzata con elementi a giorno, cassettoni, mensole e antine che si inseriscono e completano perfettamente la modularità delle boiserie e delle porte Ianus.

Tutti i moduli sono previsti a parete o da divisorio.

La struttura è in legno zebrano tinto scuro o noce Canaletto finitura opaca (solo lo schienale su richiesta può essere realizzato lucido).

Tutti i profili sono in bronzo satinato opaco, oro chiaro lucido, oro Champagne opaco, platino opaco, brillantato naturale e moro lucido. Le antine e i pannelli frontali rivestiti sono bisellati, effetto "diamante" finemente abbinati al sistema Ianus porte e boiserie. All'interno degli elementi U e T è possibile su richiesta applicare "punto luce" a led.

Il sistema modulare è disponibile anche profondità cm 60: prezzo solo su richiesta.

Ianus Middle is a modular system for building equipped partition walls with open compartments, chests of drawers, shelves and small doors that can be inserted to perfectly complete the modular nature of the boiserie panels and the Ianus doors.

All panels are either wall mounted or mounted on the partitions.

The wood structure is in dark stained zebrano or matt finish Canaletto walnut (only the back can be ordered with a glossy finish, on request).

All profiles are matt satined bronze, bright light gold, Champagne matt gold, matt platinum, natural polished finish and glossy dark brown. The small doors and front panels have a "Diamond" effect bevelled finish, elegantly matched with the Ianus system doors and boiserie panels. A LED spotlight can be installed inside the end units (T and U).

The modular system is available also with a depth of 60cm: price given only on request.

Ianus Middle - это модульная система оборудованных стеновых панелей, включающая открытые элементы, ящики, полки и дверцы, которые идеально дополняют модульный характер буазери и дверей Ianus.

Все модули предусмотрены в виде стенок или разделительной мебели.

Каркас: зебрано, тонированное в темный цвет, или орех Canaletto с матовой отделкой (только спинка может изготавливаться по заказу с глянцевой отделкой).

Все профили: матовая сатинированная бронза, глянцевое светлое золото, матовое золото оттенка шампанского, матовая платина, полированные натуральные и коричневые блестящие. Створки и передние панели с обивкой имеют скошенные углы с эффектом «алмаза» и идеально сочетаются с системой дверей и панелей буазери Ianus. Внутри концевых элементов (T-U) по заказу могут устанавливаться светодиодные светильники. Модульная система производится также с глубиной 60 см: цена только по запросу.

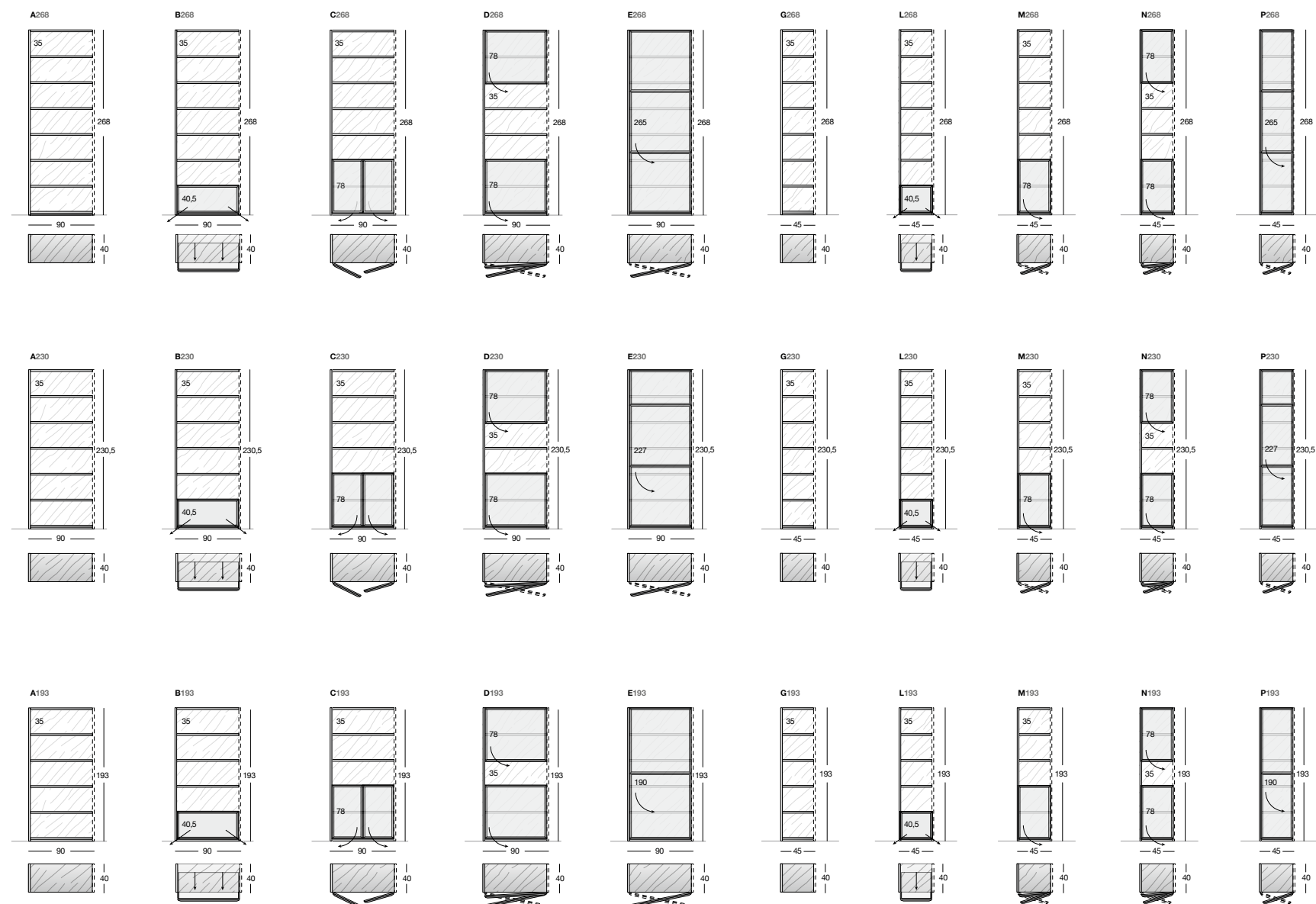

Struttura:

Legno impiallacciato in zebrano tinto scuro o noce Canaletto finitura opaca.

Rivestimento facciate, antine e cassettoni:

- Pelle a campionario,
- Specchio Cristal Rain bronzo o fumè,
- Specchio acidato bronzo o fumè,
- Specchio bronzo o fumè.

Profili in alluminio:

- Platino opaco,
- Bronzo satinato opaco,
- Brillante,
- Oro brillante,
- Oro Champagne brillante,
- Elettrocolore moro brillante.

Structure:

Dark stained zebrano or Canaletto walnut veneer, with matt finish.

Covering of front surfaces, small doors and chests of drawers:

- Leathers from the catalogue,
- Bronze or smoky Cristal Rain mirror,
- Bronze or smoky frosted mirror,
- Bronze or smoky mirror.

Aluminium profiles:

- Matt platinum,
- Matt satined bronze,
- Bright,
- Bright gold,
- Champagne bright gold,
- Bright electrocolour dark brown.

Структура:

Дерево со шпоном из зебрано темного цвета или ореха Canaletto с матовой отделкой.

Облицовка лицевой стороны, створок и ящиков:

- Кожа согласно образцам по каталогу,
- Зеркало Cristal Rain бронзовое или дымчатое,
- Зеркало травленое бронзовое или дымчатое,
- Зеркало бронзовое или дымчатое.

Алюминиевые профили:

- Матовая платина,
- Матовая сатинированная бронза,
- Глянцевое,
- Глянцевое золото,
- Глянцевое золото оттенка Шампанского,
- Коричневый глянцевый (электроокраска).

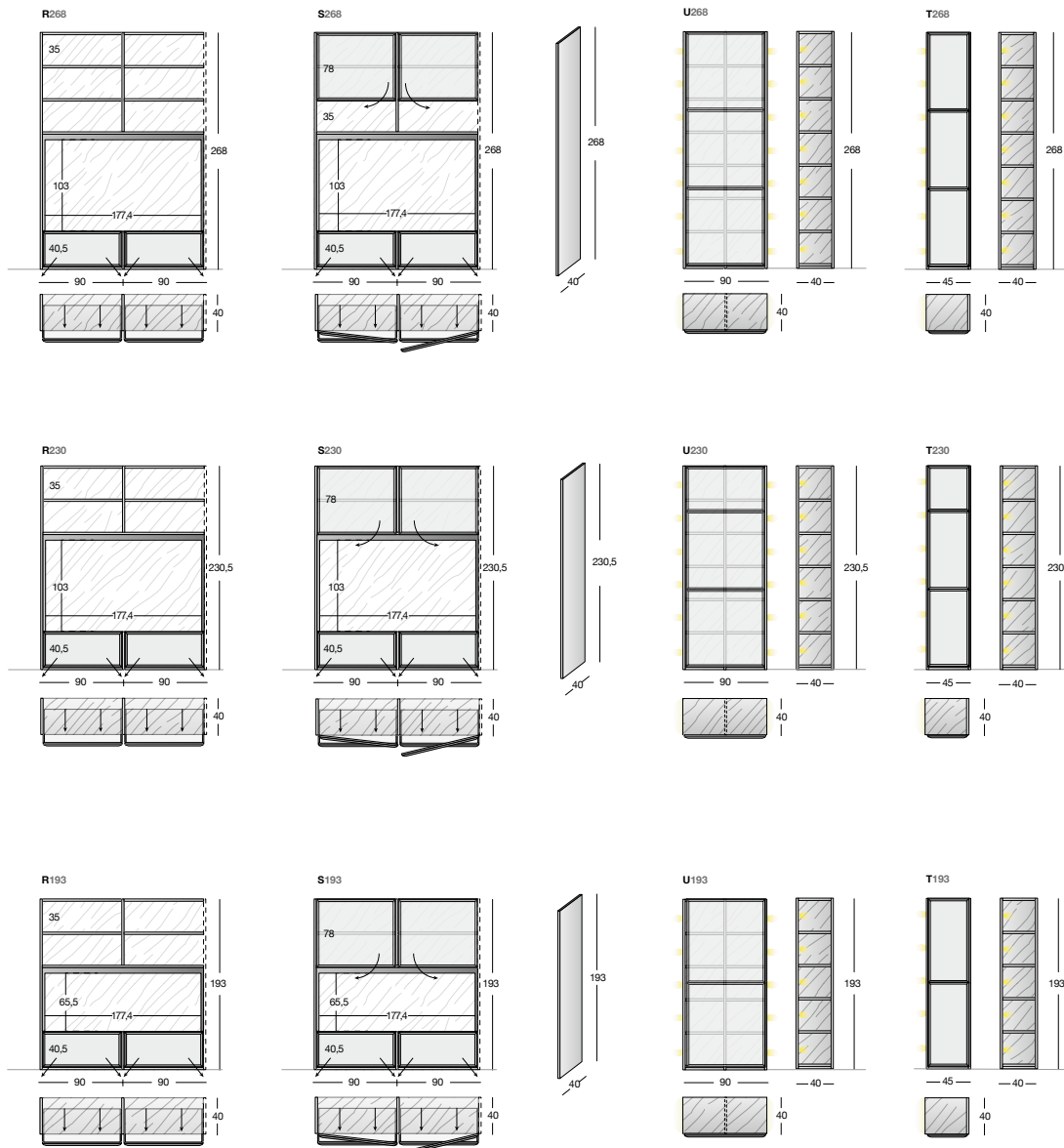



Funzionalità, ricerca e design si fondono per restituire al Contract tutto il calore e il fascino della collezione Loveluxe. Un'eleganza casual, seducente e raffinata che ha conquistato prestigiose location internazionali. Per le aziende del made in Italy il binomio Contract e Design è sempre più importante, specialmente quando si parla di ospitalità. Flessibilità, customizzazione, praticità, resistenza, carattere: sono queste le prestazioni degli arredi Longhi dedicati al tema dell'accoglienza.

Functionality, research and design mix to give the contract division product line all of the warmth and charm of the Loveluxe collection.

Casual, seductive and refined elegance has won over prestigious international locations. For Italian furniture manufacturers, the combination of contract and design is increasingly important, especially in the hospitality industry. Flexibility, customisation, practicality, resistance, character: these are the features that Longhi furnishings provide to hospitality businesses.

Функциональность, исследования и дизайн объединяются друг с другом, чтобы придать контрактной мебели все тепло и очарование коллекции Loveluxe.

Непринужденная, соблазнительная и уточненная элегантность, завоевавшая престижные интерьеры всего мира. Для компаний Made in Italy сочетание контрактной мебели и дизайна становится все более важным, особенно в гостиничном секторе. Гибкость, персонализация, практичность, прочность, характер – вот особенности мебели Longhi, посвященной индустрии гостеприимства.

功能、研究与设计相互融合，使Loveluxe系列的所有温暖与魅力回归到承建品项中。休闲的优雅、诱人与精致的特色，进驻国际著名的场地。对意大利制造的企业来说，承建与设计这两项是越来越重要的元素，尤其当论及招待概念时，更受格外重视。灵活性、客制性、实用性、耐用性和展现性格：这些是Longhi家具献给接待的主题。



Contract AREA











Onici / marmi

Onyx and marbles / Онисе и мрамор

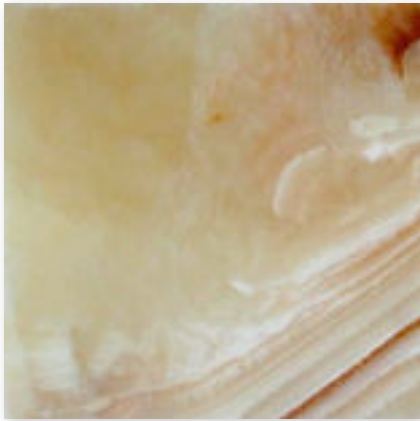

ONICE MIELE
Honey onyx
Онисе белый



ONICE AVORIO
Ivory onyx
Онисе цвета слоновой кости



ONICE BIANCO
White onyx
Онисе белый

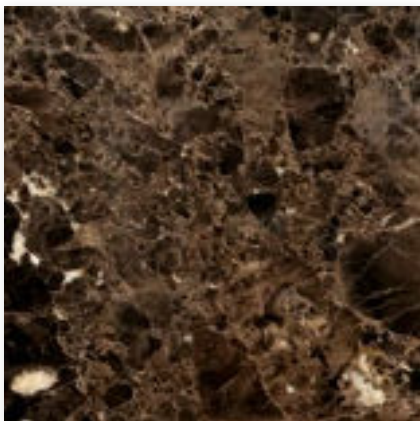

MARMO EMPERADOR DARK
Marble Emperador Dark
Мрамор Emperador Dark



MARMO CALACATTA GOLD
Marble Calacatta Gold
Мрамор Calacatta Gold

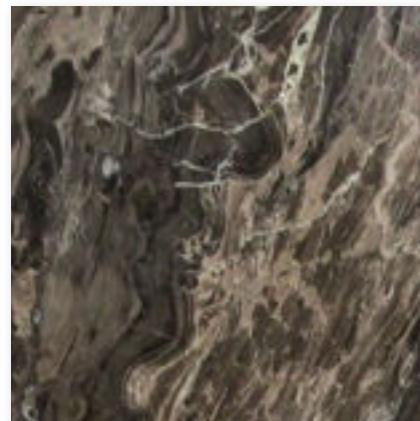

MARMO FRAPPUCCINO
Marble Frappuccino
Мрамор Frappuccino

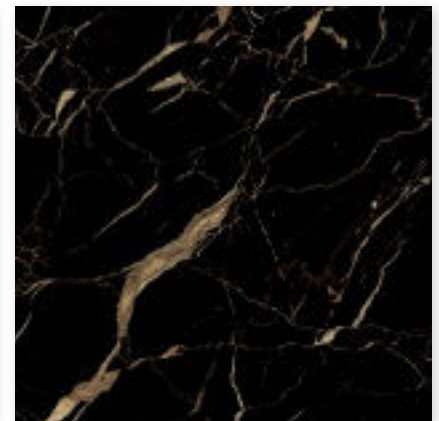

MARMO PORT SAINT LAURENT
Marble Port Saint Laurent
Мрамор Port Saint Laurent



MARMO ELEGANT BROWN
Marble Elegant Brown
Мрамор Elegant Brown



MARMO AGATHA BLACK
Marble Agatha Black
Мрамор Agatha Black



MARMO SILVER WAVE
Marble Silver Wave
Мрамор Silver Wave



MARMO PALISSANDRO ONICIATO
Shale Rosewood Marble
Мрамор Palissandro Oniciato

Onici / marmi

Onyx and marbles / Онисе и мрамор



MARMO BARDIGLIO NUVOLATO
Bardiglio Nuvolato Marble
Мрамор Bardiglio Nuvolato

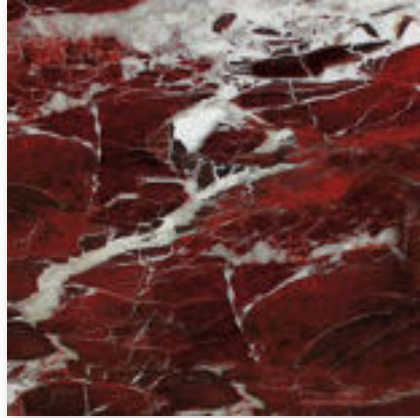

MARMO ROSSO LEVANTO
Marble Rosso Levanto
Мрамор Rosso Levanto



MARMO CORTECCIA
Corteccia Marble
Мрамор Corteccia

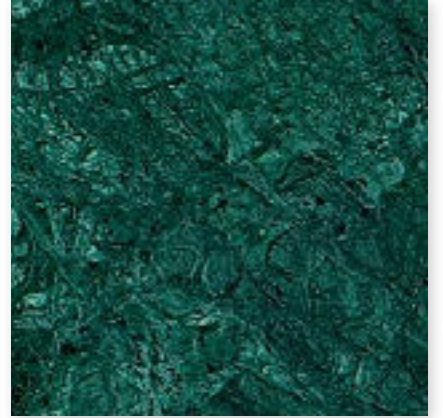

MARMO VERDE GUATEMALA
Marble Verde Guatemala
Мрамор Verde Guatemala



MARMO PORTORO (SOLO TAVOLINI BAG)
Marble Portoro (only BAG small tables)
Мрамор Portoro (только столики BAG)

Ceramiche / ottone

Ceramics and brass / Керамика и латунь



CERAMICA SPIRAL COLOR ORO
(SOLO TAVOLINI AMADEUS)
Spiral pattern gold ceramic
(only AMADEUS small tables)
Керамика узор Spiral, цвет золото
(только для маленьких столиков AMADEUS)

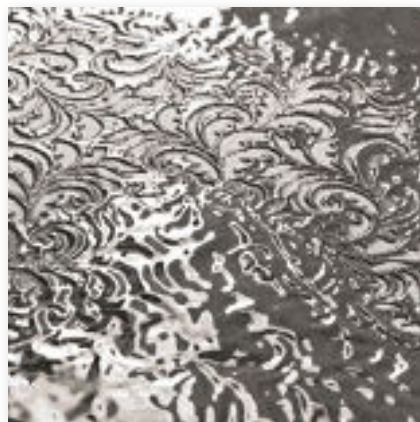

CERAMICA DAMASK COLOR PLATINO (SOLO
TAVOLINI AMADEUS)
Damask pattern platinum ceramic
(only AMADEUS small tables)
Керамика узор Damask, цвет платина
(только для столиков AMADEUS)



FUSIONE DI OTTONE CESELLATA A MANO (SOLO
TAVOLINI YAKI/BAG)
Hand engraved cast brass
(only YAKI/ BAG small tables)
Литая латунь с резьбой ручной работы
(только для столиков YAKI/BAG)

Legni in essenza e laccati

Natural finish and lacquered woods / Дерево: древесные породы и лак

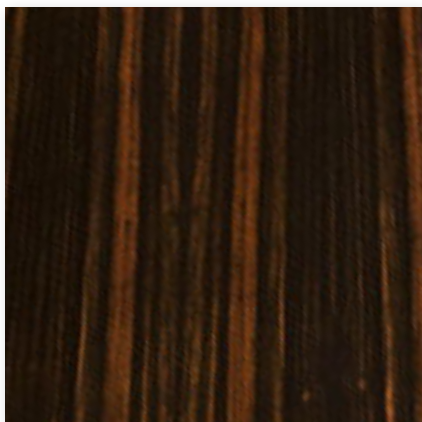

EBANO LUCIDO O OPACO
Glossy or matt ebony
Глянцевое / Матовый эбеновое дерево

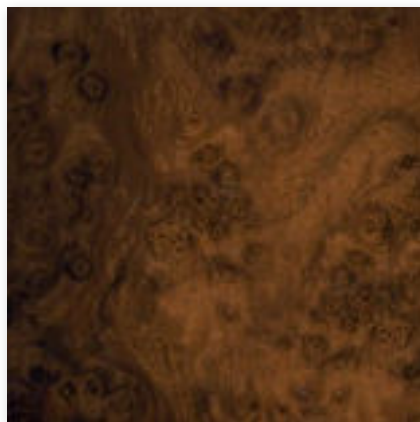

RADICA DI NOCE LUCIDA
Glossy walnut burl wood
Глянцевое корневище ореха

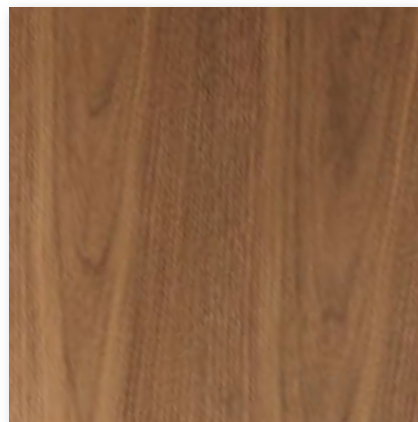

NOCE CANALETTO LUCIDO O OPACO
Glossy or matt Canaletto walnut
Глянцевый / матовый орех canaletto



SUCUPIRA LUXURY LUCIDO O OPACO
glossy or matt Sucupira Luxury
глянцевая / матовая сукупира Luxury

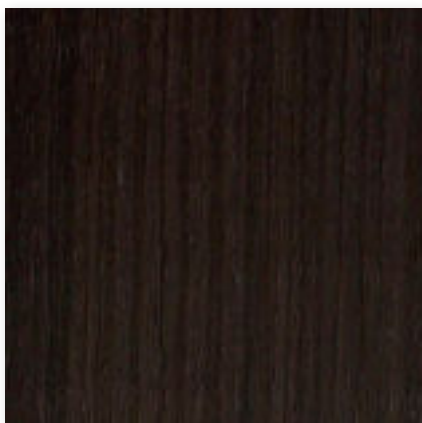

ZEBRANO TINTO SCURO OPACO
Matt dark Zebrano
Матовое зебрано, тонированное в темный цвет



WENGÉ OPACO
Matt wengé
Матовое венге

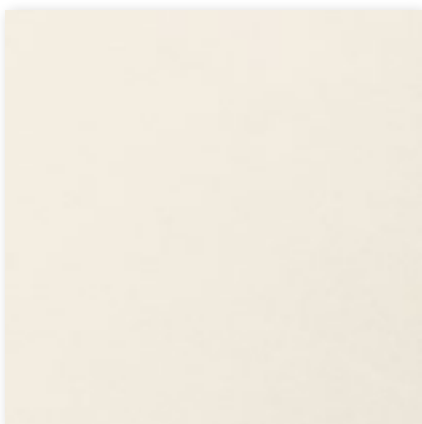

LACCATO LUCIDO CANAPA
Canapa glossy lacquer
Глянцевый лак конопляного цвета

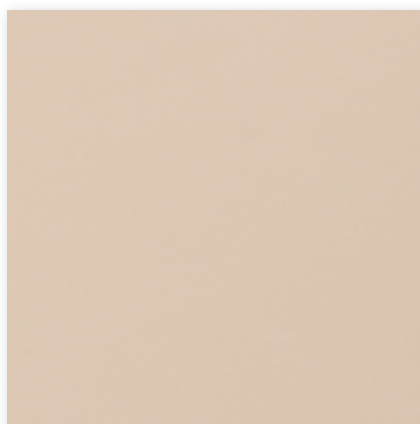

LACCATO LUCIDO CIPRIA
Powder glossy lacquer
Глянцевый лак пудрового цвета

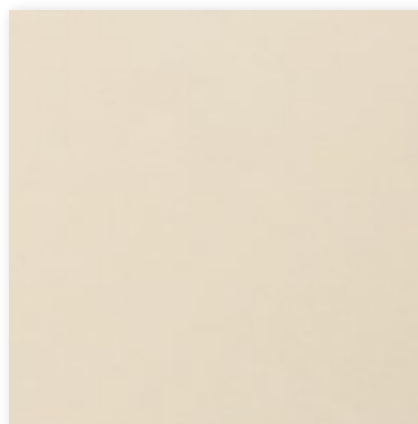

LACCATO LUCIDO AVORIO
Ivory glossy lacquer
Глянцевый лак цвета слоновой кости

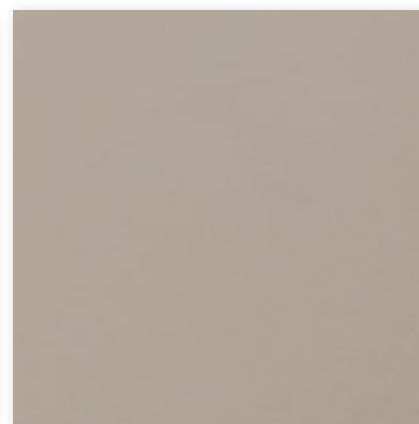

LACCATO LUCIDO CORDA
Rope glossy lacquer
Глянцевый лак холщового цвета



LACCATO LUCIDO TORTORA
Turtle dove grey glossy lacquer
Глянцевый лак серо-бежевого цвета

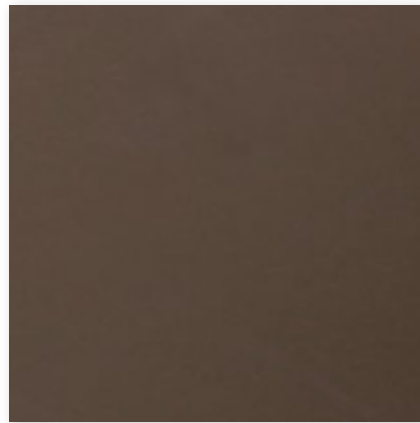

LACCATO LUCIDO CAFFÈ
Coffee glossy lacquer
Глянцевый лак кофейного цвета

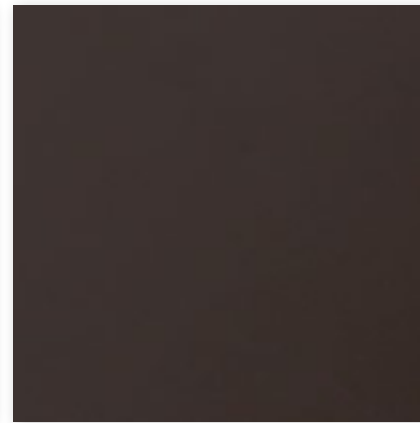

LACCATO LUCIDO MOKA
Moka glossy lacquer
Глянцевый лак цвета мокко



LACCATO LUCIDO PRUGNA
Plum glossy lacquer
Глянцевый лак сливового цвета

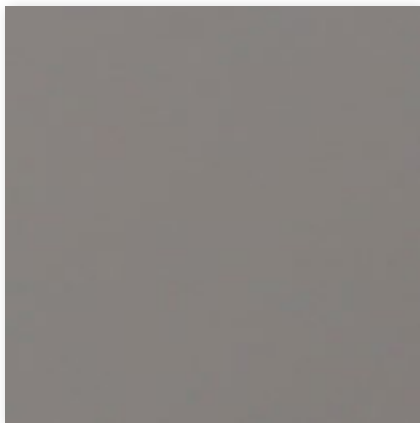

LACCATO LUCIDO PIOMBO
Lead grey glossy lacquer
Глянцевый лак свинцово-серого цвета

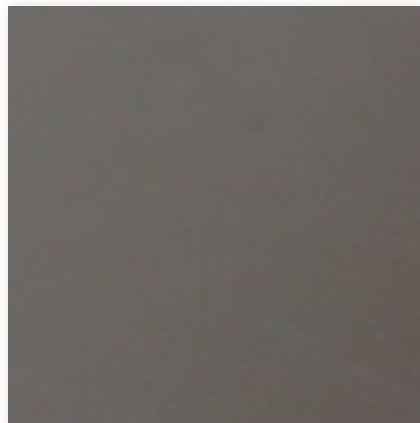

LACCATO LUCIDO GRANITO
Granite glossy lacquer
Глянцевый лак гранитово-серого цвета



LACCATO LUCIDO DARK PINE
Dark pine glossy lacquer
Глянцевый лак темно-зеленого цвета



LACCATO LUCIDO PETROLIO
Teal glossy lacquer
Глянцевый лак цвета петроль

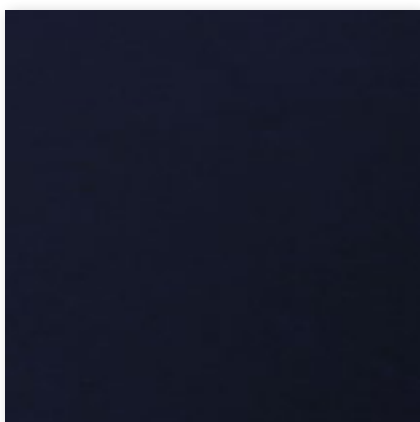

LACCATO LUCIDO BLU NOTTE
Dark blue glossy lacquer
Глянцевый лак темно-синего цвета

Metalli

Metals / Металл



ORO CHIARO LUCIDO
Bright light gold
Глянцевое светлое золото



ORO CHAMPAGNE OPACO
Champagne matt gold
Матовое золото оттенка Шампанского



BRONZO SATINATO OPACO
Matt satined bronze
Матовая сатинированная бронза



CROMO NERO LUCIDO
Bright black chrome
Глянцевый черный хром



CROMATO LUCIDO
Bright chrome
Глянцевый хром



ORO ROSA LUCIDO
Bright pink gold
Глянцевое розовое золото



ORO ROSA OPACO
Matt pink gold
Матовое розовое золото

Cristalli / specchi

Crystal glass and mirrors / Стекло и зеркало



CRISTALLO VERNICIATO NERO
Black painted glass
Стекло, окрашенное в черный цвет



CRISTALLO DARK FUMÈ (SOLO SERIE KARL)
Dark Fumè glass (only KARL collection)
Стекло Dark Fumè (только для серии KARL)

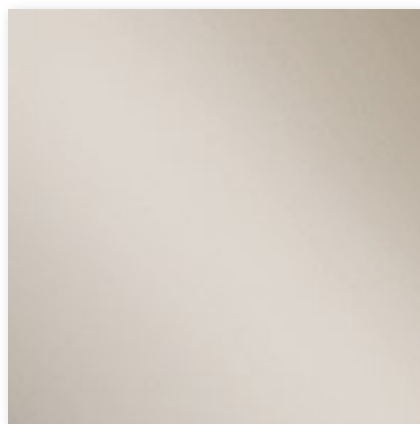

CRISTALLO BRONZO
Bronze glass
Стекло bronzo



CRISTALLO FUMÈ
Smoke glass
Стекло Fumè



SPECCHIO NATURALE
Natural mirror
Натуральное зеркало



SPECCHIO BRONZO
Bronze mirror
Бронзовое зеркало



SPECCHIO FUMÈ
Smoky mirror
Дымчатое зеркало

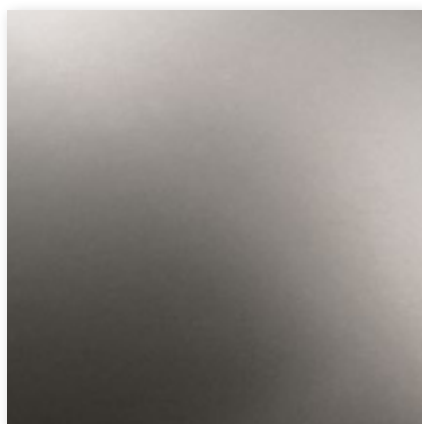

SPECCHIO ACIDATO FUMÈ
Frosted smoky mirror
Зеркало травленое дымчатое

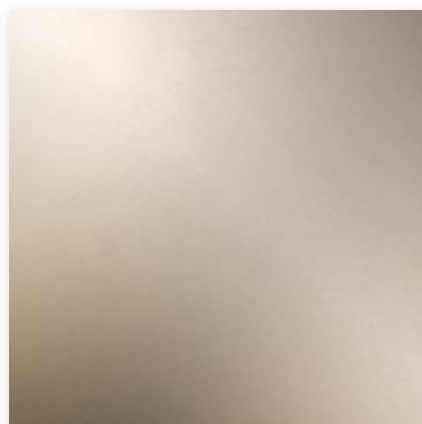

SPECCHIO ACIDATO BRONZO
Frosted bronze mirror
Зеркало травленое бронзовое

ELONGHI