

PROJECT

INTO THE NATURE



A pochi chilometri dalla città, una casa nel verde che emerge con naturalezza dalle colline bergamasche, con geometrie irregolari che si inseguono e tagli diagonali che generano spigoli vivi e volumi a sbalzo. Elementi a prima vista distonici con il paesaggio, ma che in realtà si fondono perfettamente con l'ambiente.

A few miles from Bergamo, an interesting house emerges naturally from the lush hills around this northern Italian city; an ensemble of irregular shapes that follow each other and diagonal slits that create sharp corners and cantilever volumes. At first glance, these elements seem to clash with the countryside but in actual fact, they slide beautifully into the environment.

A pocos kilómetros de la ciudad, una casa rodeada de vegetación que asoma naturalmente de las colinas de Bérgamo, con geometrías irregulares que se suceden unas a otras y cortes diagonales que crean bordes agudos y volúmenes en voladizo. Elementos a simple vista distónicos con el paisaje, pero que en realidad se integran perfectamente en el entorno.

Nur wenige Kilometer von der Stadt entfernt, erhebt sich wie selbstverständlich ein Haus inmitten der grünen Hügellandschaft von Bergamo: Unregelmäßige, aufeinander folgende Geometrien und diagonale Schnitte, die scharfe Kanten und überhängende Volumen erzeugen. Auf den ersten Blick scheinen die Elemente nicht in die Umgebung zu passen, bei näherem Betrachten erkennt man aber, dass sie sich perfekt in das Landschaftsbild fügen.

À quelques kilomètres de la ville, une maison dans la verdure émerge naturellement des collines de Bergame, avec des géométries irrégulières qui se poursuivent et des coupes diagonales qui génèrent arêtes vives et volumes en porte-à-faux. Des éléments à première vue en dystonie avec le paysage, mais qui, en réalité, se fondent parfaitement dans l'environnement.

В нескольких километрах от города, на холмах Бергамо находится дом утопающий в зелени, с неправильной геометрией, с диагональными разрезами, которые создают острые края и неправильные объемы. На первый взгляд – это элементы, которые не гармонируют с ландшафтом, но на самом деле они идеально сочетаются с окружающей средой.

城外几公里的贝加莫丘陵，坐落着一座绿意盎然的房屋，由不规则的几何体、清晰的棱角、错落的块面构成。初看之下，略显突兀，实际上已完美融入周围环境之中。





Il cemento della base si combina con il legno non trattato del rivestimento esterno.

The cement in the base combines with untreated wood used in the external cladding.

El hormigón de la base se combina con la madera sin tratar del revestimiento exterior.

Der Beton des Haupttraktes wird mit dem unbehandelten Holz der Außenverkleidung kombiniert.

Le béton de la base se combine avec le bois non traité du revêtement extérieur.

Цементный фундамент в сочетании с необработанным деревянным внешним покрытием.

混凝土基底搭配原木包裹的墙体。



Due parallelepipedi che si completano a vicenda; il primo in cemento grezzo a formare la base, il secondo rivestito in legno che lo interseca nella parte superiore e si protende in avanti in un'ampia terrazza, come a volersi impossessare il più possibile dello spazio esterno.

The building consists of two rectangular blocks that mutually complement each other; the first in unfinished cement forms the base, the second is clad in wood and intersects the upper section of the first and protrudes to form a large terrace, as though it wishes to dominate as much of the external space as possible.

Dos paralelepípedos que se complementan entre sí; el primero en hormigón crudo para formar la base, el segundo recubierto de madera que lo atraviesa en la parte superior y se proyecta hacia adelante en una gran terraza, de manera tal de abarcar todo el espacio exterior posible.

Zwei Parallelepipede, die einander ergänzen: Das erste aus unbearbeitetem Beton bildet den Haupttrakt, das zweite mit Holzverkleidung formt das Obergeschoss, das sich nach vorne zu einer großen Terrasse ausdehnt, so als wollte es möglichst viel vom Außenraum einnehmen.

Deux parallélépipèdes se complètent l'un l'autre ; le premier en béton brut forme la base, alors que le second, habillé de bois, le coupe dans sa partie supérieure et s'étire vers l'avant sur une ample terrasse, comme pour prendre possession le plus possible de l'espace extérieur.



Два параллелепипеда, которые дополняют друг друга; первый - из необработанного бетона образует основание, второй - деревянный и выступает вперед в виде большой террасы, словно желая в максимальной степени овладеть внешним пространством.

建筑物呈两个互为补充的平行六面体态势，第一个充当基底，采用粗犷的混凝土材料；第二个包裹着木材，与建筑物上半部相互交叉，并向前延展为露台，好像要尽可能多地占据外部空间。

Il grande terrazzo si apre nel volume aggettante in legno.

The large terrace opens-up in the overhanging volume in wood.

La gran terraza se abre en el volumen de madera que sobresale.

Die große Terrasse öffnet sich im vorspringenden Volumen aus Holz.

La grande terrasse s'ouvre dans le volume en bois qui la surplombe.

Большая терраса открывается в выступающем деревянном объеме.

木材装饰的开阔露台。



Una corrispondenza tra interno ed esterno resa biunivoca dalle grandi vetrate in plein-air, che rendono i volumi leggeri, trasformandoli quasi in semplici perimetri a cornice di arredi inquadrati nello spirito del paesaggio vitale. Cemento, legno, vetro e acciaio: sono i materiali basici selezionati con cura dal progettista (e proprietario) per il luogo in cui vivere. Tutti così sinergici nell'esprimere uno stile contemporaneo che contiene, per il gioco di incastri e il rigore geometrico, elementi iconici, impronte e rimandi a famosi edifici impressi nel nostro immaginario e per questo - forse - così rassicuranti nel farci sentire "a casa".

There is correspondence between the inside and the outside with duplicity created by the large windows that inject lightness into the volumes, transforming them into simple cornices for the furniture set in the heart of this living landscape. Cement, wood, glass and steel: these are the basic materials that have been carefully selected by the architect (and the owner) to create this wonderful place for living. Thanks to the interaction of joints and recesses, everything synergistically expresses a contemporary stylish container; sharp geometries, iconic elements, influences and references to famous buildings impressed in our minds and for this reason - possibly - reassuringly make us feel at home.

Existe una correspondència biunivoca entre el interior y el exterior, gracias a los grandes acristalamientos en plein-air, que permiten que los volúmenes sean ligeros, transformándolos casi en simples perímetros que enmarcan el mobiliario incorporado en el entorno vital. Hormigón, madera, vidrio y acero: estos son los materiales básicos cuidadosamente seleccionados por el diseñador (y propietario) del lugar para vivir. Todos ellos presentes de manera muy sinérgica para expresar un estilo contemporáneo que, a través del juego de encastrés y el rigor geométrico, contiene elementos icónicos, marcas y referencias a edificios famosos grabados en nuestra memoria y por ello -quizás- reconfortantes y que nos hace sentir «en casa».

Durch die große Pleinair-Verglasung stimmen Inneres und Äußeres klar überein. Die Volumen erscheinen luftig und wirken fast wie einfache Rahmen von Möbeln, die im Stile des Lebensraumes eingebunden sind. Beton, Holz, Glas und Stahl: Diese Grundmaterialien wurden vom Planer (und Eigentümer) für den Wohnraum mit größter Sorgfalt ausgewählt. Dieses synergetische Zusammenwirken ist Ausdruck eines zeitgenössischen Stils, der – durch das Spiel mit Verschachtelungen und geometrischer Strenge – ikonische Elemente, Merkmale und Hinweise auf berühmte Bauwerke enthält, die in unserer Vorstellung vorhanden sind, und die – vielleicht – gerade auch aus diesem Grund ein heimeliges Gefühl vermitteln.

Cemento, acciaio: materiali basici riproposti anche negli interni.

Cement, steel: basic materials that have been repropoed to decorate the interiors.

Cemento, acero: materiales básicos también propuestos en el interior.

Beton, Stahl: Grundmaterialien, die auch im Inneren verwendet werden.

Béton, acier : matériaux de base également repropoés à l'intérieur.

Цемент, сталь: базовые материалы также предлагаются и в интерьере.

房屋内部也将混凝土和钢材作为基础材料。

Une correspondance entre l'intérieur et l'extérieur rendue biunivoque par les grandes baies vitrées en plein air qui allègent les volumes et les transforment presque en de simples périmètres entourant des décors encadrés dans l'esprit du paysage vital.

Béton, bois, verre et acier : tels sont les matériaux de base soigneusement sélectionnés par le concepteur (et propriétaire) pour le lieu où habiter. Tous en synergie pour exprimer un style contemporain qui, par un jeu d'emboîtements et la rigueur géométrique, contient éléments iconiques, empreintes et renvois à des édifices célèbres inscrits dans notre imaginaire et pour cela - peut-être - si rassurants qu'ils nous font sentir "à la maison".

Соответствие между внутренним и внешним пространством является взаимным благодаря большим окнам, которые делают объемные формы легкими, превращая их в простое периметральное обрамление, созданное в духе жизненного ландшафта.

Цемент, дерево, стекло и сталь: это базовые материалы, тщательно выбранные дизайнером и владельцем жилого дома. Все они являются основополагающими для современного стиля, который содержит, благодаря взаимодействию встроенных элементов и геометрической строгости, знаковые модели, ссылки на знаменитые здания, запечатленные в нашем воображении, чтобы мы чувствовали себя «как дома».

内外空间透过开阔轻盈的落地玻璃门融为一体，门框修饰简洁，旨在突出自然景致的核心地位。

混凝土、木材、玻璃、钢材是设计师和房屋主人为这套房屋选择的基础材料。

它们彼此配合，演绎出现代建筑的风貌。镶嵌的形式、精准的几何体、符号性的元素，在脑海中联想起那些著名的建筑物，这或许让人感到熟悉、安心，有一种家的感觉。





Flou ha scelto questa architettura dalle forme audaci per raccontare e far vivere i prodotti della nuova collezione. Una collezione fortemente ispirata alla natura, alle sue forme e alla bellezza innata di tutto ciò che è vivo e mutevole. Quasi un ossimoro, un apparente contrasto che, evidenziando il rigore geometrico della architettura, al contempo potenzia la valenza degli arredi dalle linee morbide e fluide, che dialogano armoniosamente tra loro annullando i confini tra interno ed esterno.

I prodotti della collezione Flou 2020 sono pensati non come singoli oggetti ma con l'idea di un preciso lifestyle. Nascono per riportare l'uomo al centro e per creare spazi dove è semplice vivere e trovare benessere; dove ritrovare equilibrio e sintonia con un ambiente che sempre più abbiamo il dovere di amare e rispettare.

Flou selected this piece of architecture with its audacious shapes to tell a story and bring the products of the new collection to life. The collection was clearly inspired by nature, its shapes and the innate beauty of everything that is alive and changeable. It is almost a contradiction, an apparent contrast that highlights the sharp shapes of the architecture and exalts the importance of the furniture; their soft flowing lines that communicate harmoniously with each other, eliminating the boundaries between the inside and the outside.

The products of the Flou 2020 collection have been designed with the idea of a precise lifestyle and not as a series of individual items. These products were developed to return Man to the heart of the home and to create spaces where the living is easy and wellness abounds; where we can find inner peace and be in harmony with nature that we have the moral duty to love, respect and protect.

Flou ha elegido esta arquitectura de formas audaces para narrar y dar vida a los productos de la nueva colección. Una colección en gran medida inspirada en la naturaleza, sus formas y la belleza innata de todo lo que está vivo y es cambiante. Es una especie de oximoron, un contraste aparente que, al resaltar el rigor geométrico de la arquitectura, al mismo tiempo realza el valor del mobiliario de líneas suaves y fluidas, que dialogan armoniosamente entre sí, suprimiendo los límites entre el interior y el exterior.

Los productos de la colección Flou 2020 han sido diseñados no como objetos individuales sino con la idea de un estilo de vida concreto. Nacen con la idea de llevar al hombre nuevamente al centro y crear espacios donde sea fácil vivir y encontrar el bienestar; donde se pueda lograr el equilibrio y la armonía con un entorno que cada vez más tenemos el deber de amar y respetar.

Flou hat sich für diese kühne Architektur entschieden, um den Produkten der neuen Kollektion Leben einzuhauchen. Eine Kollektion, die stark von der Natur, ihren Formen und der angeborenen Schönheit all dessen inspiriert ist, was lebt und veränderlich ist. Fast wie ein Oxymoron, ein scheinbarer Kontrast, der – durch die Betonung der geometrischen Strenge der Architektur – gleichzeitig den Wert der Einrichtung mit ihren weichen, fließenden Linien aufwertet, die harmonisch miteinander im Dialog stehen und die Grenzen zwischen Innen und Außen aufheben.

Die Produkte der Kollektion Flou 2020 sind nicht als einzelne Objekte konzipiert, sondern mit der Idee eines präzisen Lebensstils. Sie wurden geschaffen, um den Menschen wieder in den Mittelpunkt zu rücken und um Räume zum Wohlfühlen zu schaffen, wo wir Gleichgewicht und Harmonie in einer Umgebung finden, die wir immer mehr zu lieben und zu respektieren verpflichtet sind.

Flou a choisi cette architecture aux formes audacieuses pour raconter et faire vivre les produits de sa nouvelle collection. Une collection fortement inspirée de la nature, de ses formes et de la beauté innée de tout ce qui est vivant et changeant. Presque un oxymore, un contraste apparent qui souligne la rigueur géométrique de l'architecture, tout en valorisant un mobilier dont les lignes douces et fluides dialoguent harmonieusement entre elles et annulent les frontières entre l'intérieur et l'extérieur.

Les produits de la collection Flou 2020 sont pensés non pas comme des objets pris un à un, mais avec l'idée d'un style de vie précis. Ils sont créés pour redonner à l'Homme sa centralité, créer des espaces où il fait bon vivre, où trouver le bien-être et retrouver l'équilibre et l'harmonie avec un environnement que nous avons de plus en plus le devoir d'aimer et de respecter.

Flou выбрал эту архитектуру со смелыми формами, чтобы рассказать и воплотить в жизнь модели новой коллекции. Коллекция, вдохновленная природой, ее формами и красотой всего живого и меняющегося. Почти оксюморон, очевидный контраст, который, подчеркивая геометрическую строгость архитектуры, в то же время усиливает красоту мебели с мягкими и плавными линиями, гармонично взаимодействуя друг с другом, устраняя границы между интерьером и экстерьером.

Коллекция Flou 2020 разработана не как отдельные предметы, а с идеей конкретного образа жизни. Они были созданы, чтобы вернуть человека в центр мироздания и создать пространства, где легко жить и чувствовать себя гармонично; где можно найти баланс с окружающей средой, которую мы обязаны любить и уважать.

Flou选择这座形式新颖大胆的建筑,讲述新系列产品的故事,让它们在这里变得鲜活。生机勃勃、变幻无穷的大自然,它的形式,它的美丽,都是新系列产品的重要灵感源泉。建筑物有序的几何体构成与柔和流动的装饰物,形成了鲜明的对比,以此让它们二者产生和谐的对话,消除内部空间与外部空间的界限。

Flou2020系列产品着眼于传递对精致生活的理解,而不仅仅是设计单件物品。人是设计的核心,打造简洁的生活空间,让人健康地生活,在这里重新找到与自然之间的平衡,更加热爱和尊重我们的大自然。





Divano Icon, design Carlo Colombo. La composizione ad angolo ha il rivestimento sfoderabile in tessuto Everest 791 e cuscini decorativi con piping rivestiti in tessuto City 418 e Pelle PF01. I tavolini in metallo finitura nero e i pouf rivestiti nei tessuti Clay 799, Clay 800 e Ross 684 fanno parte della serie Pierre, design Studio Contromano: sono facilmente accostabili tra loro per creare composizioni libere e ogni volta differenti.

Libreria CCLight, design Carlo Colombo (marchio Natevo di Flou), in profilato di alluminio finitura nero e luci a LED incorporate nei montanti verticali.

Sofa Icon, design Carlo Colombo. This corner arrangement has been upholstered with fully removable covers in Everest 791 fabric and decorative cushions with piping covered in City 418 fabric and Pelle PF01 leather. The black metal coffee tables and the poufs upholstered in Clay 799, Clay 800 and Ross 684 fabrics belong to the Pierre series, design Studio Contromano: they group easily together to create free-spirited arrangements that can be changed as required. CCLight bookcase, design Carlo Colombo

(Flou's Natevo brand), with black aluminum trim and led lights incorporated in the vertical support posts.

Sofá Icon, diseño Carlo Colombo. La composición angular tiene un revestimiento desfundable realizado en tela Everest 791 y cojines decorativos con borde recubiertos en tela City 418 y piel PF01. Las mesitas de metal con acabado negro y los puffs tapizados en telas Clay 799, Clay 800 y Ross 684 forman parte de la serie Pierre, diseñados por Studio Contromano: se pueden combinar fácilmente para crear composiciones libres que son diferentes una de la otra.

Librería CCLight, diseñada por Carlo Colombo (marca Natevo de Flou), en perfil de aluminio con acabado negro y luces de led integradas en los montantes verticales.

Sofa Icon, Design Carlo Colombo. Eckkomposition mit abziehbarem Stoffbezug Everest 791 und Deko-Kissen mit Kedernaht und Stoffbezug City 418 und Lederbezug PF01. Die Metalltische in schwarzer Ausführung und die Sitzpuffs mit Stoffbezug Clay

799, Clay 800 und Ross 684 gehören zur Serie Pierre, Design Studio Contromano: Sie lassen sich spielerisch untereinander kombinieren, wodurch immer ganz neue Kompositionen entstehen. Bücherregal CCLight, Design Carlo Colombo (Marke Natevo von Flou), aus schwarzem Aluminiumprofil und LEDs, die auf den Ständern montiert sind.

Canapé Icon, design Carlo Colombo. La composition d'angle a un revêtement déhoussable en tissu Everest 791 et des coussins décoratifs passepoilés revêtus de tissu City 418 et de cuir PF01. Les petites tables en métal finition noir et les poufs habillés de tissu Clay 799, Clay 800 et Ross 684, font partie de la série Pierre, design Studio Contromano. Ils se combinent facilement entre eux en créant des compositions libres, à chaque fois différentes. Bibliothèque CCLight, design Carlo Colombo (marque Natevo de Flou), en profilé d'aluminium finition noir et lumières leds intégrées dans les montants verticaux.

Диван Icon, дизайн Carlo Colombo. Угловая композиция со съемным чехлом в ткани Everest 791 и декоративными подушками с окантовкой, наволочки в ткани City 418 и кожи PF01. Металлические журнальные столики с черной отделкой и пуфы, в тканях Clay 799, Clay 800 и Ross 684, являются частью коллекции Pierre, дизайн Studio Contromano: их можно легко комбинировать друг с другом для создания свободных и разнообразных композиций. Стеллаж CCLight, дизайн Carlo Colombo (марка Natevo от Flou), из алюминиевого черного профиля со светодиодной подсветкой, встроенной в вертикальные стойки.

Icon沙发,由Carlo Colombo设计。沙发采用无衬里面料Everest 791,镶边装饰靠垫采用面料City 418和Pelle PF01。金属茶几,黑色饰面,小凳子采用面料Clay 799、Clay 800和Ross 684,是Pierre系列的组成部分,由Studio Contromano设计:相互间可随意搭配,变幻多样。书架CCLight,由Carlo Colombo设计(Flou的Natevo系列),铝制框架,黑色饰面,垂直立柱上配备led灯。



Divano Icon. Dettagli dei morbidi cuscini in piuma che arricchiscono le sedute e dei piedi a vista con finitura nickel nero lucido.

Sofa Icon. Close-up of the soft feather cushions that embellish the seat, and the feet with a glossy black nickel finish.

Sofá Icon. Detalles de los suaves cojines de plumas que enriquecen los asientos y de los pies a la vista con acabado níquel negro brillo.

Sofa Icon. Details der weichen Federkissen, die den Sitzflächen eine edle Note verleihen sowie Details der sichtbaren Füße in der Ausführung Schwarz glänzendes Nickel.

Canapé Icon. Détails des doux coussins en plume qui enrichissent les assises et des pieds visibles finition nickel noir brillant.

Диван Icon. Мягкие пуховые подушки, которые делают сиденья более комфортными; ножки в блестящем черном никеле.

Icon沙发, 羽绒软靠垫增加装饰效果, 沙发腿采用黑镍亮面饰面。

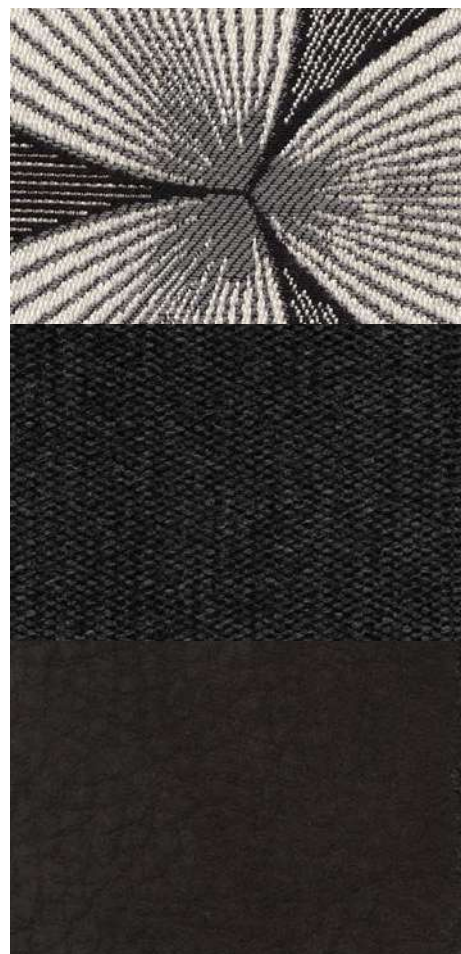



Divano Icon, design Carlo Colombo, composto da modulo a due posti e modulo chaise-longue entrambi con rivestimento sfoderabile Ross 684. I cuscini decorativi con piping sono rivestiti in tessuto City 800 e Ross 684.

Tavolini rotondi serie Yari, design Massimo Castagna; il piano è in marmo Arabesco per il tavolino con diametro 45 cm e in marmo Ash Grey per il tavolino con diametro 80 cm.

Poltrona girevole Lilia, design Steve Leung con rivestimento sfoderabile in Pelle PF15.

In questa pagina il dettaglio della cucitura sartoriale che impreziosisce il perimetro del divano Icon.

Sofa Icon, design Carlo Colombo, consisting of a two-seater unit and a chaise longue, both with removable Ross 684 fabric covers. The decorative cushions with piping are covered in City 800 and Ross 684 fabrics.

Round tables belonging to the Yari series, design Massimo Castagna; the top for the coffee table is Arabesco marble for the version of diameter 45 cm and Ash Grey marble for the version of diameter 80 cm.

Swivel armchair Lilia, design Steve Leung, with removable covers in PF15 leather.

On this page. Close-up of the stitching that embellishes the edges of the sofa, Icon.

Sofá Icon, diseñado por Carlo Colombo, constituido por un módulo de dos plazas y un módulo chaise-longue, ambos con revestimiento desfundable Ross 684. Los cojines decorativos con borde están tapizados con las telas City 800 y Ross 684.

Mesitas redondas de la serie Yari, diseño Massimo Castagna; encimera de mármol Arabesco para la mesita de 45 cm de diámetro y de mármol Ash Grey para la mesita de 80 cm de diámetro.

Sillón giratorio Lilia, diseñado por Steve Leung con revestimiento desfundable en piel PF15.

En esta página se observa el detalle de la costura de sastrería que enriquece el perímetro del sofá Icon.

Das von Carlo Colombo entworfene Sofamodell Icon besteht aus einem Zweisitzer und einer Chaiselongue. Beide Module mit abziehbarem Bezug Ross 684. Die Deko-Kissen mit Kedernaht sind mit dem Stoff City 800 und Ross 684 bezogen.

Runde Couchtische der Serie Yari, Design Massimo Castagna. Die Platte für den Tisch (Durchmesser 45 cm) ist aus Marmor Arabesco und für den Tisch (Durchmesser 80 cm) aus Marmor Ash Grey.

Drehbarer Sessel Lilia, Design Steve Leung, mit abziehbarem Bezug aus Leder PF15.

Detail der Schneidernaht, die dem Umfang des Sofas Icon eine raffinierte Optik verleiht.

Canapé Icon, design Carlo Colombo, composé d'un module à deux places et d'un module chaise longue, tous deux avec revêtement déhoussable Ross 684. Les coussins décoratifs passepoilés sont habillés de tissu City 800 et Ross 684.

Petites tables rondes série Yari, design Massimo Castagna. Plateau en marbre Arabesco pour la petite table de 45 cm de diamètre et en marbre Ash Grey pour celle de 80 cm de diamètre.

Fauteuil pivotant Lilia, design Steve Leung avec un revêtement déhoussable en cuir PF15.

Dans cette page, le détail de la couture élégante qui enrichit le périmètre du canapé Icon.

Диван Icon дизайн Carlo Colombo, состоит из двухместного модуля и оттоманки. Оба модуля со съемным чехлом в ткани Ross 684. Декоративные подушки с кантом, наволочки из ткани City 800 и Ross 684. Круглые столики серии Yari, дизайн Massimo Castagna; столешница журнального столика, диаметр 45 см, в мраморе Arabesco и в пепельно-сером (Ash Grey) мраморе для журнального столика, диаметр 80 см. Вращающееся кресло Lilia, дизайн Steve Leung со съемным чехлом из кожи PF15.

На этой странице изображен декоративный шов, идущий по периметру дивана Icon.

Icon沙发, 由Carlo Colombo设计, 由两人沙发和贵妃椅构成, 覆盖无衬里面料Ross 684。镶边装饰靠垫采用面料City 800和Ross 684。

Yari系列茶几, 由Massimo Castagna设计。Arabesco大理石面, 茶几直径45厘米; Ash Grey大理石面, 茶几直径80厘米。

Lilia旋转扶手椅, 由Steve Leung设计, 覆盖无衬里面料Pelle PF15。

本页上展示的缝制细节, 让Icon沙发的外观倍显尊贵。

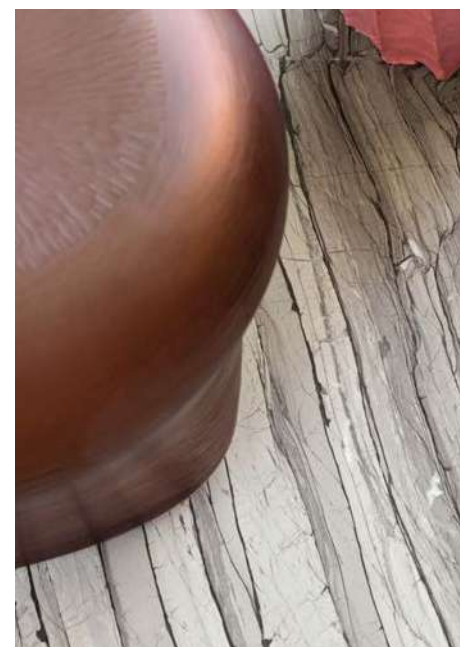





Letto matrimoniale Gaudí, design Matteo Nunziati, con testata e piedi in massello di rovere tinto nero e rivestimento sfoderabile in tessuto City 418. Sul letto il coordinato copripiumino Lino Delavé 6798 e i cuscini decorativi con rivestimento in tessuto Clay 799 e City 418. Comodino a un cassetto Foglio, design Pinuccio Borgonovo. Divano a due posti Binario, design Pinuccio Borgonovo, con rivestimento sfoderabile Bridge 805 e cuscini di appoggio rivestiti in tessuto Clay 799. Tavolini Pierre, design Studio Contromano, nelle due misure diametro 45 cm e 60 cm entrambe in metallo finitura nero.

Double-size bed Gaudí, design Matteo Nunziati, with the removable headboard covers in City 418 fabric, and feet in black-stained oak solid wood. The bed has been dressed with the bedlinen set in Lino Delavé 6798 and the decorative cushions covered in Clay 799 and City 418. One-drawer night-stand Foglio, design Pinuccio Borgonovo. Two-seater sofa, Binario, design Pinuccio Borgonovo, with removable covers in Bridge 805 fabric and cushions covered with Clay 799 fabric. Coffee tables Pierre, design Studio Contromano, available in two diameters, 45 cm and 60 cm, both with a black metal finish.

Cama matrimonial Gaudí, diseñada por Matteo Nunziati, con cabecero y pies en roble macizo teñido negro y revestimiento desfundable en tela City 418. En la cama, coordinado cubre-plumón Lino Delavé 6798 y cojines decorativos con revestimiento Clay 799 y City 418. Mesita de noche Foglio de un cajón, diseñada por Pinuccio Borgonovo. Sofá de dos plazas Binario, diseñado por Pinuccio Borgonovo, con revestimiento desfundable Bridge 805 y cojines con funda realizada en tela Clay 799. Mesitas Pierre, diseñadas por Studio Contromano, en dos tamaños, de 45 cm y 60 cm de diámetro, ambas realizadas en metal con acabado negro.

Doppelbettmodell Gaudí, Design Matteo Nunziati. Kopfteil und Füße aus schwarz gebeiztem Eichenmassivholz, abziehbarer Stoffbezug City 418. Auf dem Bett die abgestimmte Bettwäschegarnitur Lino Delavé 6798 und die Deko-Kissen mit Stoffbezug Clay 799 und City 418. Nachttisch Foglio mit Schublade, Design Pinuccio Borgonovo. Zweisitzer Binario, Design Pinuccio Borgonovo, mit abziehbarem Bezug Bridge 805 und Stützkissen mit Stoffbezug Clay 799. Couchtische Pierre, Design Studio Contromano, in zwei verschiedenen Größen (Durchmesser 45 cm und 60 cm). Beide Modelle aus Metall in der Ausführung Schwarz.

Lit double Gaudí, design Matteo Nunziati, avec tête de lit et pieds en chêne rouvre massif teint noir et revêtement déhoussable en tissu City 418. Sur le lit, la parure Lino Délavé 6798 et les coussins décoratifs revêtus de tissu Clay 799 et City 418. Chevet de lit à un tiroir Foglio, design Pinuccio Borgonovo. Canapé deux places Binario, design Pinuccio Borgonovo, avec un revêtement déhoussable Bridge 805 et des coussins d'appui revêtus de tissu Clay 799. Petites tables Pierre, design Studio Contromano, dans les dimensions de 45 cm et 60 cm de diamètre, toutes deux en métal finition noir.

Двуспальная кровать Gaudí, дизайн Matteo Nunziati, изголовье и ножки из массива черного мореного дуба, съемный чехол в ткани City 418. На кровати- постельное белье Lino Delavé 6798 и декоративные подушки с наволочками в ткани Clay 799 и City 418. Тумбочка с выдвигающим ящиком Foglio, дизайн Pinuccio Borgonovo. Двухместный диван Binario, дизайн Pinuccio Borgonovo, со съемным чехлом Bridge 805 и диванными подушками в ткани Clay 799. Журнальные столики Pierre, дизайн Studio Contromano, в двух размерах диаметром 45 см и 60 см, черный металл.

Gaudí双人床, 由Matteo Nunziati设计, 纯黑橡木床头和床腿, 覆盖无衬里面料City 418. 床上的枕套采用面料Lino Delavé 6798, 装饰靠垫采用面料Clay 799和City 418. Foglio抽屉式床头柜, 由Pinuccio Borgonovo设计. Binario两人沙发, 由Pinuccio Borgonovo设计. 覆盖无衬里面料Bridge 805, 支撑长垫采用面料Clay 799. Pierre茶几, 由Studio Contromano设计, 有45厘米和60厘米两种尺寸, 金属材料制成, 黑色饰面。



Il comodino Foglio è in metallo curvato finitura nero, con un ampio cassetto e un vano a giorno.
La struttura in legno del letto Gaudí è il risultato di preziose lavorazioni artigianali ed è pronta ad accogliere la componente tessile morbida e imbottita e arricchita da cuciture a vista.

The night-stand Foglio has been produced in curved metal with a black finish. It is equipped with a spacious drawer and an open compartment.
The wooden frame of the bed Gaudí resulted from precious artisan crafting. The bed is completed with the soft textile upholstery and embellished with the visible stitching.

La mesita de noche Foglio está realizada en metal curvado con acabado negro, un amplio cajón y un compartimento abierto.
La estructura de madera de la cama Gaudí es el resultado de un precioso trabajo artesanal, preparada para acoger el componente textil suavemente acolchado y embellecido con costuras a la vista.

Der Nachttisch Foglio aus gebogenem Metall in der Ausführung Schwarz. Großzügige Schublade und offenes Fach.
Die Holzstruktur des Bettes Gaudí ist das Ergebnis hochwertiger Handarbeit, das darauf wartet, die weich gepolsterte und mit sichtbaren Nähten veredelte Stoffkomponente aufzunehmen.

Le chevet Foglio est en métal incurvé finition noir, avec un grand tiroir et un compartiment ouvert.
La structure en bois du lit Gaudí, résultat d'un travail artisanal précieux, est prête à accueillir une composante textile moelleusement rembourrée et enrichie de surpiquûres.

Прикроватная тумбочка Foglio в черном металле, изогнутой формы, с большим ящиком и открытым отделением.
Деревянная структура кровати Gaudí - результат тонкой ручной работы, в которую включается мягкая текстильная обивка с декоративной строчкой.

Flou从1978年起就是床品生产行业中的标杆,它创立了新的“睡眠文化”。品质、设计、功能、天然高级材料、手工技术与先锋科技的结合是Flou所有床品中与众不同的特点。超过50个系列款式—采用织物、皮革、生态皮革、麂皮、木头以及其他材料—打造出了一个能够满足各种品味和特殊需求的养生世界。





Letto matrimoniale Gaudí, design Matteo Nunziati, con testata e piedi in massello di rovere tinto caffè e rivestimento sfoderabile in pelle Nabuk N95. Sul letto il coordinato copripiumino One Way 7239 e i cuscini decorativi rivestiti in tessuto Walker 801 e pelle Nabuk N95. Tavolini Pierre, design Studio Contromano, in metallo finiture brunito opaco e nero, nelle tre misure diametro 45, 60 e 90 cm. Seduta del sistema componibile Softbench, design Massimo Castagna, misura 140x120 cm, con rivestimento a trapuntatura larga in tessuto Ross 680. Lo schienale è amovibile, con rivestimento in tessuto Walker 801 e cuscini decorativi nei tessuti City 418 e Walker 801.

Double-size bed Gaudí, design Matteo Nunziati, with the headboard and feet in coffee-brown oak solid wood and removable covers in Nabuk N95 leather.

The bed has been dressed with the bedlinen set in One Way 7239 and the decorative cushions covered in Walker 801 fabric and Nabuk N95 leather. The coffee table Pierre, design Studio Contromano, with a matt burnished and black metal finish, and available in three diameters: 45, 60 and 90 cm. Chair belonging to the modular system Softbench, design Massimo Castagna, measuring 140x120 cm, with upholstery and well-spaced quilting in Ross 680 fabric. The backrest of this chair can be detached and its removable covers are Walker 801 fabric; the decorative cushions are covered in City 418 and Walker 801 fabrics.

Cama matrimonial Gaudí, diseñada por Matteo Nunziati, con cabecero y pies en roble macizo teñido color café y revestimiento desenfundable en piel

Nabuk N95. En la cama, coordinado cubre-plumón One Way 7239 y cojines decorativos con revestimiento en tela Walker 801 y piel Nabuk N95. Mesitas Pierre, diseñadas por Studio Contromano, en metal bruñido mate, en tres tamaños de 45, 60 y 90 cm de diámetro. Asiento del sistema modular Softbench, diseñado por Massimo Castagna, tamaño 140 x 120 cm, con revestimiento con pespunte ancho en tela Ross 680. El respaldo es móvil, con revestimiento en tela Walker 801 y cojines decorativos en las telas City 418 y Walker 801.

Doppelbett Gaudí, Design Matteo Nunziati, mit Kopfteil und Füßen aus kaffeeartigem Eichenmassivholz und abziehbarem Lederbezug Nabuk N95. Auf dem Bett die abgestimmte Bettwäschegarnitur One Way 7239 sowie Deko-

Kissen mit Stoffbezug Walker 801 und Lederbezug Nabuk N95. Couchtische Pierre, Design Studio Contromano, aus matt brüniertem Metall, in drei verschiedenen Maßen (Durchmesser 45, 60 und 90 cm). Sitzteil des Modulsystems Softbench, Design Massimo Castagna, Maße 140x120 cm, mit breit gestepptem Stoffbezug Ross 680. Die Rückenlehne ist abnehmbar. Bezug mit Stoff Walker 801 und Deko-Kissen in den Stoffen City 418 und Walker 801.

Lit double Gaudí, design Matteo Nunziati, avec tête de lit et pieds en chêne rouvre massif teint café et revêtement déhoussable en cuir Nabuk N95. Sur le lit, la parure One Way 7239 et les coussins décoratifs revêtus de tissu Walker 801 et de cuir Nabuk N95. Petites tables Pierre, design Studio Contromano, en métal finition bruni mat, dans les trois dimensions

de 45, 60 et 90 cm de diamètre. Assise du système modulable Softbench, design Massimo Castagna, dimensions 140x120 cm, avec revêtement matelassé large en tissu Ross 680. Le dossier amovible est revêtu de tissu Walker 801 et les coussins décoratifs de tissu City 418 et Walker 801.

Двуспальная кровать Gaudí, дизайн Matteo Nunziati, изголовье и ножки в массиве дуба, окрашенные в кофейный цвет, съемный чехол из кожи Nabuk N95. На кровати постельное белье One Way 7239 в комплекте с декоративными подушками в ткани Walker 801 и коже Nabuk N95. Журнальные столики Pierre, дизайн Studio Contromano, из матового вороненого металла, в трех размерах диаметром 45, 60 и 90 см. Сиденье модульной системы Softbench, дизайн Massimo Castagna, размер

140x120 cm, чехол в ткани Ross 680. Спинка съемная, в обивке Walker 801 и декоративными подушками в City 418 и Walker 801.

Gaudí双人床, 由Matteo Nunziati设计, 床头和床腿采用咖啡色实心橡木制成, 覆盖无衬里皮革Nabuk N95。床上搭配羽绒被套One Way 7239, 装饰靠垫采用面料Walker 801和皮革Nabuk N95。Pierre茶几, 由Studio Contromano设计, 哑光金属制成, 有直径45厘米、60厘米、90厘米三种尺寸。Softbench组合沙发, 由Massimo Castagna设计, 尺寸140x120厘米, 覆盖宽衍缝面料Ross 680, 可移动的靠背, 覆盖面料Walker 801, 装饰靠垫采用面料City 418和Walker 801。

I tavolini in metallo Pierre sono realizzati in diverse misure e altezze; la curvatura del basamento è appositamente studiata per renderli accostabili tra loro e ai pouf imbottiti della stessa serie.
A destra un dettaglio del letto Gaudí, reso ancora più esclusivo dal rivestimento in morbida e pregiata pelle Nabuk.

The metal coffee tables Pierre are available in a range of sizes and heights; the curvature of the base was designed specifically to allow grouping with each other and with the upholstered poufs of the same series.

On the right, a close-up of the bed Gaudí, that is even more exclusive thanks to its cover in soft luxurious Nabuk leather.

Las mesitas de metal Pierre están realizadas en diferentes tamaños y alturas; la curvatura de la base está especialmente diseñada para que puedan usarse

combinadas entre sí y con los poufs tapizados de la misma serie.
A la derecha un detalle de la cama Gaudí, aún más exclusiva por el revestimiento realizado en piel Nabuk suave y elegante.

Die Metalltische Pierre sind in verschiedenen Maßen und Höhen hergestellt. Das gebogene Untergestell wurde speziell entwickelt, um die Tische miteinander und mit den Sitzpuffs derselben Serie kombinieren zu können.

Rechts ein Detail des Bettes Gaudí, das durch den weichen, kostbaren Bezug aus Nabuk-Leder noch exklusiver erscheint.

Les petites tables en métal Pierre sont réalisées en plusieurs dimensions et hauteurs. La courbure du socle est expressément étudiée pour permettre de les combiner entre elles et avec les poufs rembourrés de la même série.

À droite, un détail du lit Gaudí, rendu encore plus exclusif par son revêtement en cuir Nabuk doux et précieux.

Журнальные столики Pierre из металла выполнены в разных размерах и разной высоты; изгиб основания специально спроектирован так, чтобы столики можно было расположить рядом друг с другом и скомбинировать с набивными пуфами той же серии.

Справа - деталь кровати Gaudí, которая является эксклюзивной благодаря роскошной кожи Набук.

Pierre 金属茶几小桌多种高度可供选择;精心设计的弧线底座适合搭配其他茶几和同系列的填充小凳子。
右侧为Gaudí双人床的细节,柔软、珍贵的Nabuk皮料让它更加与众不同。







Letto Jaipur, design Carlo Colombo. La testata a intreccio è composta da doghe di legno multistrato con finitura rovere tinto nero ed è incorniciata da un profilo in alluminio color brunito opaco. Il sommier imbottito è rivestito, come i cuscini decorativi, in tessuto Loyd 446. Sul letto il coordinato copripiumino Raso 9678 e il morbido plaid Soffio, colore Grey 612. Comodini Foglio, design Pinuccio Borgonovo, in metallo curvato finitura nero e cassetti con frontali a specchio fumé.

Poltroncine serie Iko, design Rodolfo Dordoni; struttura con finitura brunito opaco e dettagli nickel nero lucido, cuoio colore nero 56 e cuscini seduta e schienale rivestiti in tessuto sfoderabile Urban 777. Tavolini Pierre, design Studio Contromano, in metallo finitura brunito opaco e nelle due misure diametro 60 e 90 cm.

The bed Jaipur, design Carlo Colombo. The 'woven' headboard has been created with multilayer wood slats given a black-stained oak finish, and framed by a matt burnished aluminum trim. The sommier is upholstered with the fabric Loyd 446, the same used to cover the decorative cushions. The bed has been dressed with the bedlinen set in Raso 9678 fabric and the soft plaid Soffio in Grey 612. Night tables Foglio, design Pinuccio Borgonovo, in curved black metal and drawers complete with smoked glass front panels. Armchairs, Iko series, design Rodolfo Dordoni; structure with a burnished matt finish and components in polished black nickel, black hide Nero 56 and seat and backrest cushions in removable Urban 777 fabric. Coffee table Pierre, design Studio Contromano, in metal with a matt burnished finish, available in two diameters - 60 and 90 cm.

Cama Jaipur, diseño de Carlo Colombo. El cabecero entrelazado está formado por lamas de madera contrachapada con acabado en roble teñido negro y está enmarcado por un perfil de aluminio brunito mate. El sommier acolchado está tapizado, como los cojines decorativos, en tela Loyd 446. En la cama, coordinado cubre-plumón Raso 9678 y una suave

manta Soffio de color Grey 612. Mesitas de noche Foglio, diseñadas por Pinuccio Borgonovo, en metal curvado con acabado negro y cajones con frontal de espejo ahumado. Butacas de la serie Iko, diseñadas por Rodolfo Dordoni; estructura con acabado brunito mate y detalles en níquel negro brillo, cuero de color negro 56 y cojines del asiento y del respaldo con revestimiento desenfundable en tela Urban 777. Mesitas Pierre, diseñadas por Studio Contromano, en metal brunito mate, en dos tamaños de 60 y 90 cm de diámetro.

Doppelbett Jaipur, Design Carlo Colombo. Das wie ein Webmuster wirkende Kopfteil besteht aus Mehrschichtholzleisten in der Ausführung Eiche schwarz gebeizt. Ein Profil aus matt brüniertem Aluminium bildet den Rahmen. Der gepolsterte Bettrahmen ist, ebenso wie die Deko-Kissen, mit dem Stoff Loyd 446 bezogen. Auf dem Bett befinden sich die abgestimmte Bettwäschegarnitur Raso 9678 und das kuschelige Plaid Soffio in der Farbe Grey 612. Nachttische Foglio, Design Pinuccio Borgonovo, aus gebogenem Metall, in schwarzer Ausführung, Schubladenvorderseiten mit Rauchspiegel. Armsessel der Serie Iko, Design Rodolfo Dordoni. Struktur mit matt brüniertem Oberflächenfinish und Details aus schwarz glänzendem Nickel. Leder in der Farbe Schwarz 56. Kissen für Sitzfläche und Rückenlehne mit abziehbarem Stoffbezug Urban 777. Couchtische Pierre, Design Studio Contromano, aus Metall in der Ausführung matt brüniert und in zwei verschiedenen Größen (Durchmesser 60 und 90 cm).

Lit Jaipur, design Carlo Colombo. Le tressage de la tête de lit, composé de lattes de contreplaqué finition chène rouvre teint noir, est encadré d'un profil en aluminium couleur bruni mat. Le sommier rembourré et les coussins décoratifs sont revêtus de tissu Loyd 446. Sur le lit, la parure Raso 9678 et le plaid moelleux Soffio couleur Grey 612. Chevets de lit Foglio, design Pinuccio Borgonovo, en métal incurvé finition noir et tiroirs aux façades réfléchissantes couleur fumée.

Petits fauteuils série Iko, design Rodolfo Dordoni. Structure finition bruni mat et détails nickel noir brillant, cuir noir 56, coussins d'assise et dossier revêtus de tissu déhoussable Urban 777. Petites tables Pierre, design Studio Contromano, en métal finition bruni mat et dans les deux dimensions diamètre 60 et 90 cm.

Кровать Jaipur, дизайн Carlo Colombo. Изголовье с плетением из деревянных панелей с отделкой под черный дуб и обрамлено матовым вороненым алюминиевым профилем. Как и декоративные подушки, мягкое основание кровати выполнено в ткани Loyd 446. На кровати комплект постельного белья Raso 9678 и мягкий плед Soffio в сером цвете 612. Прикроватные тумбочки Foglio, дизайн Pinuccio Borgonovo, из гнутого черного металла и ящиками с фасадами из затемненного зеркала. Кресла серии Iko, дизайн Rodolfo Dordoni; структура в матовой вороненой отделке и деталями из черного блестящего никеля, черная кожа 56, съемные чехлы для сидений и спинки в ткани Urban 777. Журнальные столики Pierre, дизайн Studio Contromano, из матового вороненого металла в двух размерах диаметром 60 и 90 см.

Jaipur双人床, 由Carlo Colombo设计。编织纹床头由多层木板条组成, 纯黑橡木饰面, 铝制哑光边框。填充床垫和装饰靠垫都采用面料Loyd 446。床上搭配羽绒被Raso 9678和Grey 612色的柔软盖毯。Foglio床头柜, 由Pinuccio Borgonovo设计, 弧形金属制成, 黑色饰面, 抽屉正面为镜面。Iko系列扶手椅, 由Rodolfo Dordoni设计, 框架为哑光饰面, 细节为亮黑电镀, 牛皮颜色nero 56, 座椅和背部采用无衬里面料Urban 777。Pierre茶几, 由Studio Contromano设计, 金属制成, 哑光饰面, 有60厘米和90厘米两种尺寸。



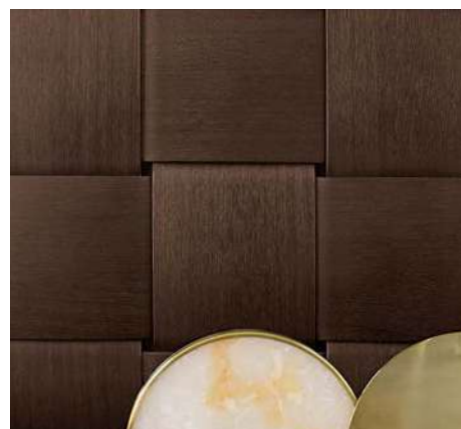

Il letto Jaipur disegnato da Carlo Colombo è immediatamente identificabile con il macro intreccio in legno della sua testata: un disegno di trama e ordito dilatati all'infinito che omaggia e reinterpreta in chiave contemporanea la tradizione tessile Flou. In queste pagine la versione nella finitura rovere tinto caffè.

The bed Jaipur designed by Carlo Colombo is immediately identifiable by the macro-weave effect of the wooden headboard: the maxi warp and weft pattern pays tribute to and reinterprets the Flou textile tradition with a contemporary flavor. On these pages, the version with a coffee-brown oak finish.

La cama Jaipur diseñada por Carlo Colombo se identifica inmediatamente gracias al cabecero realizado en un macro entramado de madera: un diseño de trama y urdimbre expandidos infinitamente que rende homenaje y reinterpreta la tradición textil de Flou en clave contemporánea. En estas páginas se presenta la versión en acabado roble teñido color café.

Das Doppelbett Jaipur des Designers Carlo Colombo ist sofort an seinem Kopfteil mit dem großen Webmuster aus Holz zu erkennen: Ein ausgedehntes Schuss- und Kettenmuster hebt die traditionsreiche Stoffverarbeitung der Firma Flou hervor und sorgt für eine zeitgemäße Neuinterpretation. Auf diesen Seiten die Version in der Ausführung Eiche kaffeefarben.

Le lit Jaipur dessiné par Carlo Colombo se reconnaît immédiatement au macro-tressage en bois de sa tête de lit : un dessin où la trame et la chaîne, dilatées à l'infini, exaltent et réinterprètent en clé contemporaine la tradition textile de Flou. Dans ces pages, la version en finition chêne rouvre teinté café.

Кровать Jaipur, разработанная Carlo Colombo, моментально узнаваема по деревянному изголовью с макроплетением: рисунок переплетения кажется тканью, в которой основа и уток расширены до бесконечности подчеркивая и по-новому интерпретируя текстильную традицию Flou. На этой странице модель с отделкой в окрашенном дубе кофейного цвета.

Jaipur双人床, 由Carlo Colombo设计, 床头编织设计令人过目难忘, 纵横交错、无限延展, 以当代方式重新阐释Flou的传统纺织技艺。本页展示的床为咖啡色橡木饰面。





Divano componibile e riconfigurabile Binario, design Pinuccio Borgonovo, composizione H1 (modulo angolare a tre posti, angolare a due posti e pouf). Il rivestimento sfoderabile è in tessuto Walker 801. Tavolino rotondo Pierre, design Studio Contromano, con struttura in metallo finitura brunito opaco e diametro 90 cm. Poltroncine e tavolino serie Iko, design Rodolfo Dordoni. Le poltroncine hanno la struttura con finitura brunito opaco e dettagli nickel nero lucido, cuoio colore cenere 5F e cuscini di seduta e schienale in tessuto sfoderabile London 802. Il tavolino rotondo, del diametro di 60 cm, ha il piano in marmo Silk Georgette.

Binario, a modular sofa that can be re-arranged to suit changing requirements, design Pinuccio Borgonovo. This arrangement is referred to as H1 (three-seater corner unit, two-seater corner unit and pouf). The covers in Walker 801 fabric are completely removable. Round coffee table Pierre, design Studio Contromano, diameter 90 cm with its structure in matt burnished metal. Armchair and table belonging to the Iko series, design Rodolfo Dordoni. The structure of the armchairs has a matt burnished finish and details in glossy black nickel, the color of the hide is Ash Grey 5F and the covers of the seat and backrest cushions in London 802 fabric are completely removable. The top of the round coffee table, diameter 60 cm, is Silk Georgette marble.

Sofá modular y reconfigurable Binario, diseñado por Pinuccio Borgonovo, composición H1 (módulo en

angular de tres plazas, módulo en angular de dos plazas y puff). El tapizado desenfundable está realizado en tela Walker 801. Mesita redonda Pierre, diseñada por Studio Contromano, con estructura de metal bruñido mate y 90 cm de diámetro. Butacas y mesita de la serie Iko, diseñadas por Rodolfo Dordoni. Las butacas tienen una estructura metálica bruñida mate con detalles en níquel negro brillo, cuero color ceniza 5F y cojines del asiento y del respaldo en tela desenfundable London 802. La mesita redonda, de 60 cm de diámetro, tiene una encimera de mármol Silk Georgette.

Modulares Sofasystem Binario, Design Pinuccio Borgonovo, Komposition H1 (3-Sitzer-Eckmodul, 2-Sitzer-Eckmodul und Sitzpuffs). Abziehbarer Stoffbezug Walker 801. Couchtisch Pierre, Design Studio Contromano, mit Metallstruktur in der Ausführung matt brüniert (Durchmesser 90 cm). Armsessel und Beistelltisch der Serie Iko, Design Rodolfo Dordoni. Die Struktur der Armsessel ist matt brüniert. Details aus schwarz glänzendem Nickel. Leder in der Farbe Cenere 5F. Sitzkissen und Rückenlehne aus abziehbarem Stoff London 802. Runder Beistelltisch (Durchmesser 60 cm) mit Platte aus Marmor Silk Georgette.

Canapé modulable et reconfigurable Binario, design Pinuccio Borgonovo, composition H1 (module d'angle à trois places, d'angle à deux places et pouf). Le revêtement déhoussable est en tissu Walker 801. Petite table ronde Pierre, design Studio Contromano, de 90 cm de diamètre, avec structure en métal finition bruni mat.

Petits fauteuils et petite table série Iko, design Rodolfo Dordoni. Les fauteuils ont une structure en finition bruni mat et des détails nickel noir brillant, cuir couleur cenere 5F. Les coussins d'assise et le dossier sont en tissu déhoussable London 802. La petite table ronde de 60 cm de diamètre a un plateau en marbre Silk Georgette.

Модульный и разборный диван Binario, дизайн Pinuccio Borgonovo, композиция H1 (угловой трехместный модуль, угловой двухместный модуль и пуф). Съемный чехол в ткани Walker 801. Круглый журнальный столик Pierre, дизайн Studio Contromano, структура из матового вороненого металла диаметром 90 см. Кресла и журнальный столик серии Iko, дизайн Rodolfo Dordoni. Кресла в матовой полированной отделке и блестящими деталями из черного никеля, чехол в пепельной коже 5F, подушки сидений и спинки со съемными чехлами в ткани London 802. Круглый журнальный столик, диаметр 60 см, в мраморе Silk Georgette.

Binario组合沙发,由Pinuccio Borgonovo设计,组合方式为H1(三人沙发、双人沙发、小凳子)。覆盖无衬里面料Walker 801。Pierre圆形茶几,由Studio Contromano设计,金属结构,哑光饰面,直径90厘米。Iko系列扶手椅和茶几,由Rodolfo Dordoni设计。扶手椅框架为哑光饰面,细节为亮黑电镀,牛皮颜色cenere 5F,座椅和背部采用无衬里面料London 802。茶几,直径60厘米,大理石Silk Georgette桌面。





Binario è un sistema versatile, in cui sedute e pouf possono dividersi, scomporsi e ricomporsi; il living diventa uno spazio fluido in grado di rispondere a ogni esigenza di ospitalità. Nelle foto: gli stessi moduli per due configurazioni diverse (composizione E/E1: modulo tre posti, modulo angolare due posti e pouf grande). Il rivestimento è in tessuto sfoderabile Ross 674 e i cuscini d'appoggio sono in pelle Nabuk N82. I tavolini in metallo finitura oxide (diametro 60 e 120 cm) e il pouf rivestito in tessuto sfoderabile Pacific 792 fanno parte della serie Pierre, design Studio Contromano.

Binario is an extremely versatile system; the seating and the poufs can be separated, arranged and re-arranged to suit; the living room is transformed into an amorphous fluid space that can be organized

to satisfy every hospitality requirement. In the photos: the same units used to create two different arrangements (E/E1: a three-seater module, a two-seater module and a large pouf). The removable covers are in Ross 674 fabric and the back cushions are in Nabuk N82 leather. The metal tables with an oxide finish (available in diameters 60 and 120 cm) and the pouf with the removable Pacific 792 fabric covers belong to the Pierre series, design Studio Contromano.

Binario es un sistema versátil, pues los asientos y los poufs pueden dividirse, combinarse, unirse y desunirse; la sala de estar se convierte en un espacio fluido que responde a todas las necesidades de hospitalidad. En las fotos: los mismos módulos para dos combinaciones diferentes (composición E/E1: módulo

de tres plazas, módulo en angular de dos plazas y pouf grande). El revestimiento es desenfundable en tela Ross 674 y los cojines son de piel Nabuk N82. Las mesitas de metal con acabado oxide (60 y 120 cm de diámetro) y el pouf con revestimiento desenfundable en tela Pacific 792 forman parte de la serie Pierre, diseñada por Studio Contromano.

Binario ist ein vielseitiges System, bei dem sich Sitzflächen und Puffs teilen, trennen und wieder vereinen lassen. Das Wohnzimmer wird zu einem fließend wirkenden Raum, der jedem Bedürfnis der Gastlichkeit gerecht wird. Fotos: Die gleichen Module für zwei verschiedene Konfigurationen (Komposition E/E1: 3-Sitzer, 2-Sitzer-Eckmodul und großer Sitzpuff). Abziehbarer Stoffbezug aus Ross 674 und Stützkissen aus Nabuk N82. Die Metalltische in der



Ausführung Oxid (Durchmesser 60 und 120 cm) und die Sitzpuffs mit abziehbarem Stoffbezug Pacific 792 gehören zur Serie Pierre. Design Studio Contromano.

Binario est un système éclecétique dans lequel les assises et les poufs peuvent se séparer, se composer et se recomposer. Le living devient un espace fluide en mesure de répondre à n'importe quelle exigence d'accueil. Dans les photos : les mêmes modules pour deux configurations différentes (composition E/E1 : module trois places, module d'angle 2 places et grand pouf). Le revêtement est en tissu déhoussable Ross 674 et les coussins d'appui en cuir Nabuk N82. Les petites tables en métal finition oxyde (diamètres 60 et 120 cm) et le pouf revêtu du tissu déhoussable Pacific 792 font partie de la série Pierre, design Studio Contromano.

Binario - это универсальная модульная система, в которой сиденья и пуфы могут разбираться, компоноваться и комбинироваться; гостиная становится изменяемым пространством, способным удовлетворить все потребности гостеприимства. На фотографиях: одни и те же модули для двух разных конфигураций (композиция E / E1: трехместный модуль, 2-местный угловой модуль и большой пуф). Обивка съемная в ткани Ross 674, подушки - в Nabuk N82. Металлические столики с оксидной отделкой (диаметр 60 и 120 см) и пуф, со съемным чехлом в ткани Pacific 792, являются частью коллекции Pierre, разработанной Studio Contromano.

Binario组合多变, 座位和坐垫可相互分离, 多重组合; 起居室变成自由灵动的空间, 满足各种待客需求。图片: 两种不同的组合方式(组合方式E/E1: 三人沙发、双人沙发和宽大坐垫)。采用无衬里面料Ross 674, 支撑垫采用皮革Nabuk N82。金属茶几, 氧化层饰面(直径60厘米和120厘米两种尺寸), 坐垫采用无衬里面料Pacific 792, 是Studio Contromano设计的Pierre系列的组成部分。



I tavolini Pierre nella finitura oxide; un progetto nato da compasso e curvilinea, alla ricerca di forme armoniche e sinuose. I piani e le basi si accostano senza mai toccarsi, creando una tensione ottica sempre diversa.

The coffee tables Pierre have an oxide finish; a project that developed from a compass and a curve to create harmonious and sinuous shapes. The tops and the bases can be grouped without ever touching, creating ever-changing optic effects.

Mesitas Pierre en acabado oxide; un proyecto que nace de compases y líneas curvilíneas, en busca de formas armoniosas y sinuosas. Las encimeras y las bases se acercan entre sí sin tocarse nunca, creando una tensión óptica que es siempre diferente.

Couchtische Pierre in der Ausführung Oxid. Ein Projekt, das aus Zirkel und Kurven entstand, auf der Suche nach harmonisch geschmeidigen Formen. Tischplatten und Untergestelle nähern sich, ohne sich zu berühren, wodurch eine optische Spannung entsteht, die immer anders ausfällt.

Les petites tables Pierre dans la finition oxyde sont un projet issu du compas et du trace-courbes, en quête de formes harmonieuses et sinueuses. Les plateaux et les bases se rapprochent sans jamais se toucher, en créant une tension optique à chaque fois différente.

Столики Pierre с оксидной отделкой; идея проекта, навеянная формой компаса и кривыми линиями, в поисках гармоничных и извилистых форм. Столешницы и основания собираются вместе, не касаясь друг друга, создавая многогранный оптический вид.

Pierre茶几，氧化层饰面；从罗盘和曲线中汲取灵感，寻求协调、蜿蜒的形式。桌面和底座相互靠近，但并未接触，营造出与众不同的视觉张力。



Seduta del sistema componibile con schienali amovibili e riposizionabili Softbench. Il modulo misura 140x120 cm con rivestimento a trapuntatura stretta in tessuto Rafael 797. Lo schienale è rivestito in tessuto Mason 782 e il cuscino decorativo in pelle Nabuk N82. Tavolino rotondo Yari, diametro 80 cm, con piano in marmo Ash Grey. Entrambi disegnati da Massimo Castagna.

A seating unit of the Softbench collection; the backrests can be detached and repositioned. The unit measures 140 x 120 cm and is covered with thick quilting Rafael 797 fabric. The backrest is covered in Mason 782 fabric and the decorative cushion is covered in Nabuk N82 leather. Round table Yari, diameter 80 cm, with top in Ash Grey marble. Both designed by Massimo Castagna.

Asiento del sistema modular con respaldos móviles Softbench. El módulo mide 140 x 120 cm con un revestimiento con capitonné rectangular realizado en tela Rafael 797. El respaldo está tapizado en tela Mason 782 y el cojín decorativo piel Nabuk N82. Mesita redonda Yari, de 80 cm de diámetro, con encimera de mármol Ash Grey. Ambos diseñados por Massimo Castagna.

Sitzfläche des Modulsystems Softbench mit abnehmbaren und neu positionierbaren Rückenlehnen. Das Modul hat die Maße 140x120 cm. Schmal gesteppter Stoffbezug Rafael 797. Die Rückenlehne ist mit dem Stoff Mason 782 und das Deko-Kissen mit Nabuk N82 bezogen. Runder Tisch Yari, Durchmesser

80 cm, mit Tischplatte aus Marmor Ash Grey. Beide stammen vom Designer Massimo Castagna.

Assise du système modulable avec dossiers amovibles et repositionnables Softbench. Le module, qui mesure 140x120 cm, a un revêtement à piqué petites bandes en tissu Rafael 797. Le dossier est habillé de tissu Mason 782 et le coussin décoratif en cuir Nabuk N82. Petite table ronde Yari, diamètre 80 cm, avec plateau en marbre Ash Grey. Tous deux dessinés par Massimo Castagna.

Сиденье модульной системы со съёмными и перемещаемыми спинками Softbench. Модуль размером 140x120 см с плотным стеганым чехлом в ткани Rafael 797. Спинка в ткани Mason 782 и декоративная подушка в коже Nabuk N82. Круглый журнальный столик Yari, диаметр 80 см, с мраморной столешницей Ash Grey. Дизайн Massimo Castagna.

Softbench组合沙发变幻多样,可移动的靠背,尺寸为140x120厘米,采用细密衍缝面料Rafael 797,靠背采用面料Mason 782,装饰靠垫为皮革Nabuk N82。Yari圆形茶几,直径80厘米,Ash Grey大理石桌面,由Massimo Castagna设计。

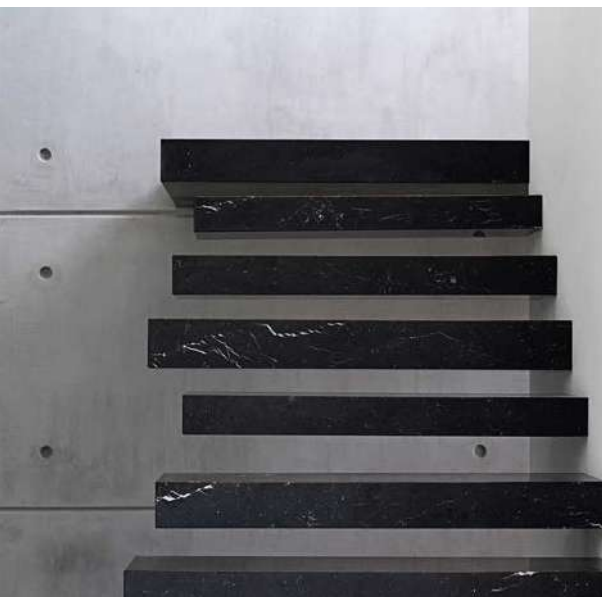



Letto matrimoniale MyPlace, design Emanuela Garbin, con rivestimento in tessuto Pacific 792 e piedini quadrati finitura nickel lucido. Sul letto il coordinato copripiumino Borea 7232, runner in tessuto Pacific 792 e cuscini decorativi in pelle Nabuk N82. Tavolino Pierre in metallo finitura brunito opaco e diametro 90 cm, design Studio Contromano. Il comodino Splendor laccato greige con maniglie nickel nero lucido e il tavolino Iko con piano in marmo Ash Grey sono disegnati da Rodolfo Dordoni. Pouf Moon, design Matteo Nunziati. Poltrona girevole Lilia, design Steve Leung. A destra il dettaglio della testata del letto MyPlace: morbida e ricca di imbottitura è un grande cuscino pronto ad alleviare ogni tensione.

Double-size bed MyPlace, design Emanuela Garbin, with covers in Pacific 792 fabric and square feet in glossy black nickel. The bed has been dressed with the bedlinen set Borea 7232, a runner in Pacific 792 fabric and the decorative cushions in Nabuk N82 leather. Coffee table Pierre with a matt burnished metal finish, diameter 90 cm, design Studio Contromano. Night table Splendor with a greige lacquer finish embellished with glossy black nickel handles, and the table Iko with an Ash Grey marble top, both designed by Rodolfo Dordoni. Pouf Moon, design Matteo Nunziati. Swivel armchair Lilia, design Steve Leung. On the right, a close-up of the headboard of the bed MyPlace: soft, abundant padding for the large cushion that has been designed to relieve every trace of stress and tension.

Cama matrimonial MyPlace, diseñada por Emanuela Garbin, con revestimiento en tela Pacific 792 y pies cuadrados en acabado níquel negro brillo. En la cama coordinado cubre-plumón Borea 7232, runner en tela

Pacific 792 y cojines decorativos realizados en piel Nabuk N82. Mesita Pierre realizada en metal bruñido mate con un diámetro de 90 cm, diseñada por Studio Contromano. Mesita de noche Splendor lacada en color greige con tiradores níquel negro brillo y mesita Iko con encimera de mármol Ash Grey diseñadas por Rodolfo Dordoni. Puff Moon, diseñado por Matteo Nunziati. Sillón giratorio Lilia, diseñado por Steve Leung.

A la derecha detalle del cabecero de la cama MyPlace: suave y con un amplio acolchado que se convierte en un cojín grande y acogedor que alivia cualquier tensión.

Doppelbett MyPlace der Designerin Emanuela Garbin. Stoffbezug Pacific 792 und quadratische Füße in der Ausführung Schwarz glänzendes Nickel. Auf dem Bett die abgestimmte Bettwäschegarnitur Borea 7232, Runner aus dem Stoff Pacific 792 und Deko-Kissen aus Nabuk N82. Couchtisch Pierre aus Metall in der Ausführung matt brüniert (Durchmesser 90 cm). Design Studio Contromano. Nachttisch Splendor greige lackiert, mit Griffen aus schwarzem Nickel glänzend und Beistelltisch Iko mit Marmorplatte in Ash Grey stammen von Designer Rodolfo Dordoni. Sitzpuff Moon, Design Matteo Nunziati. Drehbarer Sessel Lilia, Design Steve Leung. Rechts: Detail des Kopfteils des Bettes MyPlace: Mit seiner weichen und üppigen Polsterung ist das große Kissen bereit, alle Spannungen aufzufangen.

Lit double MyPlace, design Emanuela Garbin, avec revêtement en tissu Pacific 792 et pieds carrés finition nickel noir brillant. Sur le lit, la parure Borea 7232, le runner en tissu Pacific 792 et les coussins décoratifs en cuir Nabuk N82. Petite table Pierre en métal finition bruni mat de 90 cm de diamètre, design Studio Contromano. Le chevet Splendor laqué greige

avec poignées nickel noir brillant et la petite table Iko avec plateau en marbre Ash Grey sont dessinés par Rodolfo Dordoni. Pouf Moon, design Matteo Nunziati. Fauteuil pivotant Lilia, design Steve Leung. À droite, le détail de la tête de lit MyPlace: au rembourrage riche et moelleux, c'est un grand coussin prêt à soulager toutes les tensions.

Двуспальная кровать MyPlace, дизайн Emanuela Garbin, чехол в Pacific 792, ножки квадратные в блестящей черной никелевой отделке. На кровати постельное белье Borea 7232 в комплекте с декоративными подушками в Nabuk N82. Журнальный столик Pierre из матового вороненого металла, диаметром 90 см, дизайн Studio Contromano. Прикроватная тумбочка Splendor Greige с лакированным покрытием с глянцевыми черными никелевыми ручками и журнальный столик Iko с мраморной столешницей Ash Grey дизайн Rodolfo Dordoni. Пуф Moon, дизайн Matteo Nunziati. Вращающееся кресло Lilia, дизайн Steve Leung. Справа деталь изголовья кровати MyPlace: мягкая набивка в изголовье - большая подушка, готовая снять любую усталость.

MyPlace双人床,由Emanuela Garbin设计,采用面料Pacific 792,方形床腿,亮黑色电镀饰面。床上搭配羽绒被套Borea 7232,床尾巾采用面料Pacific 792,装饰靠垫采用皮革Nabuk N82。Pierre茶几,金属构造,哑光饰面,直径90厘米,由Studio Contromano设计。Splendor床头柜,漆面,亮黑电镀把手;Iko茶几,桌面为大理石Ash Grey,由Rodolfo Dordoni设计。Moon小凳子,由Matteo Nunziati设计。Lilia旋转扶手椅,由Steve Leung设计。右侧为Myplace双人床细节:柔软蓬松的大枕头缓解每一丝压力。



Poltrona girevole a 360° Lilia, design Steve Leung, con rivestimento sfoderabile in pelle Nabuk N82: una forma organica che, nella sua asimmetria, sembra originarsi naturalmente dal bocciolo di un fiore appena dischiuso.

Tavolino Iko, design Rodolfo Dordoni, con struttura brunito opaco, dettagli nickel nero lucido e piano in marmo Ash Grey (diametro 60 cm).
Pouf Moon, design Matteo Nunziati, con rivestimento sfoderabile in tessuto Rudolf 795.

The armchair Lilia swivels through 360°, design Steve Leung; its covers in Nabuk N82 are completely removable. Its organic shape is asymmetric and looks like a flower-bud that has just bloomed.
The coffee table Iko, design Rodolfo Dordoni, with its structure in matt burnished metal, details in polished black nickel and an Ash Grey marble top (diameter 60 cm). Pouf Moon, design Matteo Nunziati, with removable Rudolf 795 fabric covers.

Sillón giratorio a 360° Lilia, diseñado por Steve Leung, con revestimiento desenfundable en piel Nabuk N82: una forma orgánica que, en su asimetría, parece originarse naturalmente del capullo de una flor recién abierta. Mesita Iko, diseñada por Rodolfo Dordoni, con estructura bruñida mate, detalles de

níquel negro brillo y encimera de mármol Ash Grey (60 cm de diámetro). Puff Moon, diseñado por Matteo Nunziati, con revestimiento desenfundable en tela Rudolf 795.

Der um 360° drehbare Sessel Lilia von Designer Steve Leung mit abziehbarem Lederbezug aus Nabuk N82: Eine organische Form, die durch ihre Asymmetrie auf natürliche Weise einer gerade aufgeblühten Blumenknospe gleicht. Beistelltisch Iko, Design Rodolfo Dordoni, mit matt brüniertes Struktur, Details aus schwarz glänzendem Nickel und Marmorplatte in Ash Grey (Durchmesser 60 cm). Sitzpuff Moon, Design Matteo Nunziati, mit abziehbarem Stoffbezug Rudolf 795.

Fauteuil pivotant à 360° Lilia, design Steve Leung, avec revêtement déhoussable en cuir Nabuk N82 : une forme organique qui, dans son asymétrie, semble naître tout naturellement du bourgeon d'une fleur nouvellement éclose.

Petite table Iko, design Rodolfo Dordoni, avec une structure bruni mat, des détails nickel noir brillant et un plateau en marbre Ash Grey (diamètre 60 cm). Pouf Moon, design Matteo Nunziati, avec revêtement déhoussable en tissu Rudolf 795.

Вращающееся на 360° кресло Lilia, дизайн Steve Leung, со съёмным чехлом в Nabuk N82: натуральная форма, в своей асимметрии кажется, естественным образом рожденная из бутона недавно раскрытого цветка. Журнальный столик Iko, дизайн Rodolfo Dordoni, матовая вороненая структура с блестящими деталями из черного никеля и мраморной столешницей Ash Grey (диаметр 60 см). Пуф Moon, дизайн Matteo Nunziati, со съёмным чехлом в ткани Rudolf 795.

Lilia 360° 旋转小沙发椅, 由Steve Leung设计, 覆盖无衬里皮革Nabuk N82。源于自然的不对称造型, 好似一朵含苞待放的花朵。
Iko茶几, 由Rodolfo Dordoni设计, 哑光框架结构, 细节为亮黑镍镀, 桌面为大理石Ash Grey (直径60厘米)。
Moon小凳子, 由Matteo Nunziati设计, 覆盖无衬里面料Rudolf 795。







Letto matrimoniale e chaise-longue della serie MyPlace, design Emanuela Garbin. Sul letto, con piedini quadrati finitura nickel nero lucido e rivestimento in tessuto Bridge 803, il coordinato copripiumino Sign 7244 e i cuscini decorativi rivestiti in tessuto City 418.

La chaise-longue è rivestita in tessuto City 418, con cuscini decorativi in tessuto Clay 799 e City 418 e plaid Abbraccio colore bianco/nero 621.

Comodini Juta a due cassetti nella versione alta da terra e finitura Saffiano N039, design Pinuccio Borgonovo.

Tavolino Iko, design Rodolfo Dordoni, con struttura brunito opaco, dettagli nickel nero lucido e piano in marmo Arabesco (diametro 90 cm).

This double-size bed and chaise longue belong to the MyPlace series, design Emanuela Garbin.

The bed has square feet in glossy black nickel and covers in Bridge 803 fabric, the bedlinen set in Sign 7244 and decorative cushions covered in City 418 fabric.

The chaise longue is upholstered in City 418 fabric, with decorative cushions covered in Clay 799 and City 418 fabric and a black and white (621) plaid Abbraccio.

Night tables Juta complete with two drawers in the tall free-standing version and Saffiano N039 finish, design Pinuccio Borgonovo.

Coffee table Iko, design Rodolfo Dordoni, with a matt burnished structure, details in glossy black nickel and an Arabesco marble top (diameter 90 cm).

Cama matrimonial y chaise-lounge de la serie MyPlace, diseñados por Emanuela Garbin. En la cama, con pies cuadrados y acabado níquel negro brillo y revestimiento en tela Bridge 803, coordinado cubre-plumón Sign

7244 y cojines decorativos tapizados en tela City 418.

La chaise-longue está tapizada en tela City 418, con cojines decorativos en telas Clay 799 y City 418 y plaid Abbraccio color negro/blanco 621.

Mesitas de noche Juta con dos cajones en la versión alta del suelo y acabado Saffiano N039, diseñadas por Pinuccio Borgonovo.

Mesita Iko, diseñada por Rodolfo Dordoni, con estructura bruñida mate, detalles de níquel negro brillo y encimera de mármol Arabesco (90 cm de diámetro).

Doppelbett und Chaiselongue der Serie MyPlace. Design Emanuela Garbin. Auf dem Bett mit quadratischen Füßen aus schwarz glänzendem Nickel und Stoffbezug Bridge 803, die abgestimmte Bettwäschegarnitur Sign 7244. Deko-Kissen mit Stoffbezug City 418.

Die Chaiselongue ist mit City 418, die Deko-Kissen mit den Stoffen Clay 799 und City 418 bezogen. Plaid Abbraccio in Weiß/Schwarz 621.

Nachttische Juta mit zwei Schubladen in der vom Boden abgesetzten Version. Ausführung in Saffiano N039. Design Pinuccio Borgonovo.

Beistelltisch Iko, Design Rodolfo Dordoni, mit matt brüniertes Struktur, Details aus schwarz glänzendem Nickel und Marmorplatte Arabesco (Durchmesser 90 cm).

Lit double et chaise longue de la série MyPlace, design Emanuela Garbin. Sur le lit, aux pieds carrés finition nickel noir brillant et au revêtement en tissu Bridge 803, la parure Sign 7244 et les coussins décoratifs revêtus de tissu City 418.

La chaise longue est habillée de tissu City 418, avec coussins décoratifs en tissu Clay 799 et City 418 et plaid Abbraccio couleur blanc/noir 621.

Chevets Juta deux tiroirs version haute en finition Saffiano N039, design Pinuccio Borgonovo.

Petite table Iko, design Rodolfo Dordoni, avec structure bruni mat, détails nickel noir brillant et plateau en marbre Arabesco (diamètre 90 cm).

Двуспальная кровать и оттоманка из серии MyPlace, дизайн Emanuela Garbin. На кровати, с квадратными ножками в блестящем черном никеле и обивкой в ткани Bridge 803, постельное белье Sign 7244 в комплекте с декоративными подушками в ткани City 418. Оттоманка обита тканью City 418, декоративные подушки в ткани Clay 799 и City 418, плед Abbraccio бело-черного цвета 621. Тумбочки Juta с двумя выдвижными ящиками в версии на высоких ножках в отделке Saffiano N039, дизайн Pinuccio Borgonovo. Журнальный столик Iko, дизайн Rodolfo Dordoni, матовая, вороненая структура с блестящими деталями из черного никеля и мраморной столешницей Arabesco (диаметр 90 см).

MyPlace双人床和贵妃椅系列, 由Emanuela Garbin设计。方形床腿采用亮黑镍镀饰面, 包裹面料 Bridge 803, 床上搭配羽绒被套Sign 7244, 装饰靠垫采用面料City 418。

贵妃椅采用面料City 418, 装饰靠垫面料采用Clay 799和City 418, bianco/nero 621色的Abbraccio 盖毯。

Juta床头柜, 有两个抽屉, 饰面Saffiano N039, 由Pinuccio Borgonovo设计。

Iko茶几, 由Rodolfo Dordoni设计, 哑光框架结构, 细节为亮黑镍镀, 桌面为大理石Arabesco (直径90厘米)。



Cabina armadio serie Private, composta da moduli con ante Pool in vetro trasparente e moduli a giorno. Gli interni hanno la finitura Private Dark, con ripiani in vetro dotati di illuminazione a Led. Completa la cabina armadio la cassettiera bifacciale Isola, in finitura Private dark con top in vetro trasparente: è dotata di otto spaziosi cassetti da un lato e di due cassetti e una griglia di vani a giorno dall'altro. La serie Private e la cassettiera Isola sono disegnate da Emanuela Garbin.

Letto Amal, design Carlo Colombo, con rivestimento in pelle Nabuk N83 e profili in nickel nero lucido.

Sul letto il coordinato copripiumino Tailor 7165 con doppie federe e il plaid in Lino rigato naturale 356. Tavolino con piano in marmo Iko, design Rodolfo Dordoni.

Walk-in closet belonging to the Private wardrobe series, consisting of units with Pool doors in clear glass and open compartments. The interior has a Private Dark finish, with glass shelving fitted with Led lighting. The walk-in closet is equipped with a double-sided chest of drawers with a clear glass top and a Private Dark finish: it is equipped with eight ample drawers on one side, two drawers and a grid of open compartments on the other. The Private series and the double-sided chest of drawers are designed by Emanuela Garbin.

The bed Amal, design Carlo Colombo, is covered in Nabuk N83 leather and decorated with glossy black nickel leather. The bed has been dressed with the bedlinen set Tailor 7165, with double pillowcases and a plaid in natural striped linen Lino 356. Coffee table Iko with a marble top, design Rodolfo Dordoni.

Vestidor de la serie Private, constituido por módulos con puertas Pool de cristal transparente y módulos a a vista. Los interiores tienen el acabado Private Dark, con estantes de cristal equipados con iluminación de LED. El vestidor se completa con la cómoda de doble cara Isola, en acabado Private Dark con encimera

de cristal transparente: dispone de ocho cajones espaciosos en un lado y dos cajones y compartimentos abiertos en el otro. La serie Private y la cómoda Isola están diseñadas por Emanuela Garbin. Cama Amal, diseñada por Carlo Colombo, con revestimiento en piel Nabuk N83 y perfiles de níquel negro brillo. En la cama coordinado cubre-plumón Tailor 7165 con doble set de fundas de almohada plaid de lino natural a rayas 356. Mesita con encimera de mármol Iko, diseñada por Rodolfo Dordoni.

Begehbarer Schrank der Serie Private, bestehend aus Modulen mit Türen Pool aus transparentem Glas und offenen Modulen. Die Innenräume sind in der Ausführung Private Dark. Innenböden mit Led-Beleuchtung. Der begehbare Schrank wird durch die doppelseitige Kommode Isola in der Ausführung Private Dark mit transparenter Glasplatte ergänzt: Auf der einen Seite befinden sich geräumige Schubladen und auf der anderen Seite zwei Schubladen sowie ein Gitter mit offenen Fächern. Die Serie Private und die Kommode Isola stammen von der Designerin Emanuela Garbin.

Das Doppelbett Amal, Design Carlo Colombo, mit Lederbezug Nabuk N83 und Profilen aus schwarz glänzendem Nickel. Auf dem Bett die passende Bettwäschegarnitur Tailor 7165 mit doppelten Kissenbezügen und Plaid aus gestreiftem Naturleinen 356. Beistelltisch Iko mit Marmorplatte, Design Rodolfo Dordoni.

Dressing série Private, composé de modules avec portes Pool en verre transparent et modules ouverts. L'intérieur est en finition Private Dark, avec des étagères en verre munies d'un éclairage à leds. Le dressing est complété par l'îlot double face avec tiroirs, en finition Private Dark avec haut en verre transparent. Il présente huit tiroirs spacieux d'un côté et, de l'autre, deux tiroirs et une grille de compartiments ouverts. La série Private et l'îlot double face sont dessinés par Emanuela Garbin.

Lit Amal, design Carlo Colombo, avec revêtement en cuir Nabuk N83 et profils nickel noir brillant. Sur le lit, la parure Tailor 7165 avec deux taies d'oreiller et le plaid en Lin rayé naturel 356. Petite table avec plateau en marbre Iko, design Rodolfo Dordoni.

Шкаф-купе серии Private, состоящий из модулей с фасадами Pool из прозрачного стекла и открытых модулей. Внутренняя часть шкафа с отделкой Private Dark, со стеклянными полками со светодиодным освещением. Шкаф-купе укомплектован двухсторонним комодом Isola с отделкой Private dark с прозрачным стеклянным верхом: с одной стороны - восемь просторных выдвижных ящиков, а с другой - два открытых ящика с перегородками. Серия Private и комод Isola разработаны Emanuela Garbin. Кровать Amal, дизайн Carlo Colombo, с кожаной обивкой Nabuk N83 и профилями из блестящего черного никеля. На кровати постельное белье Tailor 7165 в комплекте с парой наволочек и пледом из натурального льна в полоску 356. Журнальный столик с мраморной столешницей Iko, дизайн Rodolfo Dordoni.

Private壁橱系列,由多部分构成,一部分采用透明玻璃柜门Pool,另一部分是开放式。内部饰面为Private Dark,玻璃隔层,有Led灯照明。Isola双面抽屉式组合衣柜,饰面Private dark,上部为透明玻璃,一侧配备八个大号抽屉,另一侧有两个抽屉和开放式隔层。Private系列和Isola柜由Emanuela Garbin设计。Amal双人床,由Carlo Colombo设计,覆盖皮革N83,亮黑镍镀边框。床上搭配羽绒被套Tailor 7165和两个枕套,naturele 356色亚麻条纹盖毯。



TOTAL LOOK FLOW

Nel 1978, con Nathalie, Flou ha inventato la tipologia del letto tessile moderno, innovando il settore e la cultura stessa del dormire. Da allora ha continuamente arricchito il proprio catalogo con prodotti di elevata qualità intrinseca e formale.

Attualmente Flou vanta una "home collection" completa, caratterizzata da un design riconoscibile, progettata per conferire stile, prestigio e valore ad ogni ambiente della casa. La preziosità dei materiali, l'accorta combinazione tra tecnologia e componente artigianale, la cura sartoriale delle finiture e l'attenzione al più piccolo dettaglio convergono in un lifestyle che, in affascinante dialogo tra architettura e interni, rivela passione, emozione e capacità arredativa.

In 1978, Flou invented the modern textile bed Nathalie that revolutionized the entire bedroom furniture sector and the very culture surrounding sleep. Since then, the company has continued to enrich its catalogue with collections of excellent intrinsic and formal quality.

At the time of writing, Flou proudly presents its comprehensive "home collection", characterized by an instantly recognizable design, created to inject style, prestige and value into every room in the home. The quality of the materials, the clever combination of technology and artisan expertise, the handcrafted finish and the careful attention paid to even the smallest detail combine to produce a lifestyle that reveals passion, emotion and furnishing capacity. In a fascinating dialogue between architecture and interiors.

En 1978, con Nathalie, Flou inventó el tipo moderno de cama textil, innovando el sector y hasta la propia cultura del dormir. Desde entonces ha enriquecido continuamente su catálogo con productos de alta calidad tanto intrínseca como formal. Actualmente Flou puede hacer alarde de una "home collection" completa, caracterizada por un diseño reconocible, diseñada para proporcionar estilo, prestigio y

valor a cada ambiente del hogar. Los materiales preciados, una combinación inteligente de tecnología y labor artesanal, los acabados esmerados y la atención al detalle, hasta el más pequeño, convergen en un estilo de vida que, con un diálogo apasionado entre arquitectura e interiorismo, demuestra pasión, emoción y capacidad decoradora.

1978 hat Flou mit Nathalie den Prototyp des modernen Textilbettes geschaffen und frischen Wind in die Branche und die Schlafkultur gebracht. Seitdem sind zum Katalog viele Produkte hinzugekommen, die sich durch hohen Sachwert und formelle Qualität auszeichnen. Und inzwischen hat Flou eine vollständige "Home Collection" aufzuweisen, die durch ihr erkennbares Design besticht und jedem Ambiente des Hauses Stil, Prestige und Ansehen verleiht. Die edlen Materialien, die bedachte Kombination aus Technologie und handwerklicher Arbeit, die akkurat ausgeführten Näharbeiten und die Sorgfalt im kleinsten Detail münden in einen Lifestyle, der in einem faszinierenden Dialog zwischen Architektur und Einrichtung zum Ausdruck von Leidenschaft, Emotionen und Können wird.

En 1978, avec Nathalie, Flou a inventé la typologie du lit textile moderne, en innovant ainsi le secteur et la culture même du sommeil. Depuis lors, la firme continue à enrichir son catalogue avec des produits de haute qualité intrinsèque et formelle. Actuellement, Flou possède une "home collection" complète, caractérisée par un design reconnaissable et conçue pour apporter style, prestige et valeur à toutes les pièces d'un intérieur. Matériaux précieux, savant mélange de technologie et d'habileté artisanale, soin minutieux des finitions et attention au moindre détail convergent vers un style de vie qui, dans un dialogue fascinant entre architecture et intérieurs, révèle passion, émotion et capacité d'ameublement.

В 1978, начиная с модели Nathalie, фирма Flou разработала вид современной кровати с обивкой из ткани и обновила таким образом мир спален и саму культуру сна. С тех пор фирма постоянно пополняет свой каталог продукцией очень высокого качества. В настоящее время Flou может предложить полную коллекцию мебели для дома, характеризующуюся узнаваемым дизайном и разработанную, чтобы придать стиль, престиж и ценность любому помещению дома. Высококачественные материалы, умелое сочетание технологии и мастерства, особое внимание к отделке и к мельчайшим деталям создают стиль жизни, который ведет увлекательный диалог между архитектурой и интерьерами и раскрывает страсть, эмоции и способность оформлять интерьеры.

1978年,伴随着Nathalie系列,Flou发明了现代风格纺织床,为行业设计和行业文化带来了创新。从那时起,拥有高品质内涵和外在的产品不断丰富。目前,Flou拥有完整的“家庭系列”,设计风格具有很高的识别度,致力于为各种家庭环境注入品位、尊贵和价值。Flou在珍贵材料的使用,科技与工艺的细腻融合,饰面的精心缝合,重视细节等方面打造一种生活方式,在建筑与室内空间之间展开了迷人的对话,洋溢着热情、感性,演绎着它的装饰能力。



LETTI – BEDS
CAMAS – BETTEN – LITS
КРОВАТИ – 床
ARMADI – WARDROBES
ARMARIOS – SCHRÄNKE – ARMOIRES
ШКАФЫ – 衣柜
ACCESSORI – FURNITURE ACCESSORIES
ACCESORIOS – EINRICHTUNGSACCESSOIRES
COMPLÉMENTS – АКЦЕССУАРЫ – 陈设
DIVANI – SOFAS
SOFÁS – SOFAS – CANAPÉS
ДИВАНЫ – 沙发
RIVESTIMENTI – COVERS
REVESTIMIENTOS – BEZÜGE – REVÊTEMENTS
ПОКРЫТИЯ – 外层
BIANCHERIA – BED LINEN
LENCERÍA – BETTWÄSCHE – LINGE DE LIT
ПОСТЕЛЬНОЕ БЕЛЬЕ – 床上用品
PIUMINI – DUVETS
PLUMONES – BETTDECKEN – COUETTES
ПУХОВЫЕ ОДЕЯЛА – 羽绒被
GUANCIALI – PILLOWS
ALMONHADAS – KOPFKISSEN – OREILLERS
ПОДУШКИ – 枕头
MATERASSI – MATTRESSES
COLCHONES – MATRATZEN – MATELAS
МАТРАСЫ – 床垫

Flou è un punto di riferimento nella produzione di letti da quando nel 1978 ha inventato una nuova 'cultura del dormire'. Qualità, design, funzionalità, materie prime naturali, abilità artigianale unita a tecnologie d'avanguardia sono tra i fattori distintivi di tutti i letti Flou.

Gli oltre 50 modelli in collezione - in tessuto, pelle, Ecopelle, cuoio, legno ed altri materiali - formano un universo di benessere in grado di soddisfare i gusti più diversi e le esigenze più particolari.

Flou has been a reference point in the production of beds since the moment it invented a new 'culture of sleep', 1978. Quality, design, performance, natural raw materials, artisan expertise and avant-garde technology are among the distinguishing features of all Flou's beds.

There are more than 50 models in the collection – produced with textiles, leathers, Ecopelle, hides, wood and a host of other prime materials – and these create a universe of wellness that can satisfy an infinite range of tastes and meet even the most unusual needs.

Flou es un punto de referencia en cuanto a la producción de camas desde cuando, en 1978, inventó una nueva 'cultura del dormir'. Calidad, diseño, funcionalidad, materias primas naturales, habilidad artesana, junto con tecnologías a la vanguardia, son factores distintivos de todas las camas Flou. Los más de 50 modelos que componen la colección - de tejido, piel, Ecopelle, cuero, madera y otros materiales - constituyen un universo del bienestar, capaz de satisfacer los gustos más diferentes y las exigencias más peculiares.

Flou ist in der Bettenproduktion zur Referenzadresse geworden, als die Firma 1978 eine neue 'Schlafkultur' ins Leben gerufen hat.

Qualität, Design, Zweckmäßigkeit, natürliche Rohstoffe, handwerkliches Können und moderne Technologie sind Charakteristiken, die alle Betten von Flou gemeinsam haben.

Die mehr als 50 zur Kollektion gehörenden Modelle – egal ob aus Stoff, Leder, Ecopelle, Holz und anderen Materialien – bilden ein Universum, das in der Lage ist, auch anspruchsvollsten Bedürfnissen und jedem Geschmack gerecht zu werden.

Flou est un point de repère dans la production de lits depuis 1978, date à laquelle la firme a inventé une nouvelle 'culture du sommeil'.

Qualité, design, fonctionnalité, matières premières naturelles et habileté artisanale doublée de technologies de pointe, sont parmi les facteurs caractéristiques des lits Flou.

Les plus de 50 modèles de la collection – en tissu, cuir, Ecopelle, cuir sellier, bois et autres matériaux – créent un univers de bien-être en mesure de satisfaire les goûts les plus différents et les exigences les plus particulières.

Flou является ориентиром в производстве кроватей с тех пор, как в 1978 году фирма придумала новую «культуру сна». Качество, дизайн, функциональность, натуральное сырье, мастерство в сочетании с самыми современными технологиями являются отличительными чертами всех кроватей Flou. Более 50 моделей в коллекции – из ткани, кожи, экокожи, дерева и других материалов – образуют мир благосостояния, способный удовлетворить самые разнообразные желания и самые специфические потребности.

Flou从1978年起就是床品生产行业中的标杆,它创立了新的“睡眠文化”。品质、设计、功能、天然高级材料、手工技艺与先锋科技的结合是Flou所有床品中与众不同的特点。超过50个系列款式—采用织物、皮革、生态皮革、鞣皮、木头以及其他材料—打造出了一个能够满足各种品味和特殊需求的养生世界。

COLLEZIONE NOTTE
NIGHT COLLECTION
COLECCIÓN NOCTURNA
NACHTSAMMLUNG
COLLECTION NUIT
КОЛЛЕКЦИЯ СПАЛЕН
卧室系列



NATHALIE

design vico magistretti

Inconfondibile con i suoi caratteristici fiocchetti, Nathalie è il capostipite dei letti tessili. Testata e base sono rivestibili in tessuto, pelle o Ecopelle completamente sfoderabili grazie alle pratiche chiusure in velcro. La testata è disponibile anche in versione reclinabile, per offrire un confortevole appoggio anche quando il corpo non è in posizione distesa. I copricuscini presenti sulla testata permettono di riporre i guanciali al riparo dalla polvere. Disponibile con base rigida, base Leonardo, base contenitore, base fissa h 25 cm o h 16 cm e con base con rete a movimento elettrico.

The parent of all textile beds, its bows are unmistakable. Headboard and base can be upholstered with fabric, leather or Ecopelle. The covers are completely removable thanks to the practical Velcro fasteners. The headboard is also available in an adjustable version, to provide a more comfortable support to the resting body. The cushion covers of the headboard allow the pillows to be stored and protected from dust. Available with rigid base, box-spring base Leonardo, storage base, fixed base h 25 cm or h 16 cm and with electrical movements.

Inconfundible con sus lazos, Nathalie es la cabeza de estirpe de las camas textiles. Cabecera y base se pueden forrar en tejido, piel o Ecopelle; los revestimientos son completamente desfundables gracias a los prácticos cierres de velcro. La cabecera está disponible también en versión reclinable, para ofrecer un sostén más confortable al cuerpo en apoyo. Los cubre-cojines presentes en la cabecera permiten guardar las almohadas al abrigo del polvo. Disponible con base rígida, base de muelles Leonardo, base contenedor, base fija h 25 cm o h 16 cm y con somieres con movimiento eléctrico.





NATHALIE

design vico magistretti

Unverwechselbar mit seinen Schleifen ist Nathalie das Urmodell aller textilen Betten. Kopfteil und Gestell können mit Stoff, Leder oder Ecopelle bezogen werden und sind dank der praktischen Klettverschlüsse komplett abziehbar. Das Kopfteil kann auch verstellbar sein, um den anlehnenden Körper besser zu stützen. Mit Hilfe am Kopfteil präsenier Überkissen kann man die Kopfkissen staubgeschützt verstauen. Steht mit fester Basis, Boxspring Unterfederung Leonardo, Bettkasten, festem Gestell H 25 cm oder H 16 cm und mit elektrisch verstellbarem Federholzrahmen zur Verfügung.

Le chef de file des lits textiles, au style unique avec ses rubans. Tête de lit et base sont revêtues en tissu, cuir ou Ecopelle complètement déhoussables grâce aux pratiques fermetures en velcro. La tête de lit est disponible aussi en version inclinable, pour offrir un soutien plus confortable au corps durant l'appui. Les housses des coussins qui garnissent la tête permettent de ranger les oreillers à l'abri de la poussière. Proposé avec base rigide, base à ressorts Leonardo, à coffre, base fixe h 25 cm ou h 16 cm et avec sommiers à mouvements électriques.

Безошибочно узнаваемая благодаря своим завязкам-бантикам на декоративных подушках в изголовье, кровать Nathalie является первой моделью в ряду кроватей с текстильной обивкой. Изголовье и основание кровати обиты специальными съемными чехлами из ткани, кожи или экокожи, которые легко снимаются благодаря застежкам-липучкам. Изголовье кровати также доступно в версии, оснащенной механизмом, который позволяет менять угол его наклона, тем самым обеспечивая комфортную поддержку даже тогда, когда вы не находитесь в положении лежа. Декоративные чехлы изголовья кровати позволяют прятать подушки, защищая их от пыли. Кровать может быть изготовлена с жестким основанием, с основанием Comfort, с основанием ящиком для хранения белья, со стационарным основанием высотой 25 или 16 см и с основанием, оборудованным системой электрического привода

Nathalie以其独特的蝴蝶结而闻名,是纺织床的祖先。由于采用了实用的Velcro紧固件,床头板和底座可以用完全可拆卸的织物,皮革或人造覆盖。床头板也有斜倚版本,即使身体不处于放松状态,也能提供舒适的支撑。头枕套可让您将枕头存放在远离灰尘的地方。可提供刚性底座,舒适底座,储物底座,25厘米或16厘米的固定底座以及带电动运动网的底座。





AMAL

design carlo colombo



Si inserisce in contesti di classe l'importante letto matrimoniale Amal, nobilitato dall'elegante dettaglio dei profili metallici che, ai lati della testata, "pinzano" il rivestimento, esaltando la morbidezza dell'insieme. Le tre finiture dei profili (oro lucido, bruno opaco, nickel nero lucido) sono studiate per favorire l'abbinamento con i vari tipi di rivestimento. Disponibile con base Leonardo, con base contenitore o con base con movimento elettrico. Base e testata, totalmente sfoderabili, possono essere rivestiti in tessuto, pelle o Ecopelle.

An important double-size bed with class. The bed is embellished with elegant metallic trims. On the sides of the headboard, the trim "anchors" the cover, exalting the softness of the ensemble. The three finishes of the trim (polished gold, matt burnished, polished black nickel) have been devised to match the range of cover materials available. Available with box-spring Leonardo, storage base or base with electrical movements. The covers of the base and the headboard are totally removable and available in fabric, leather or Ecopelle.

La elegante cama de matrimonio Amal encaja en habitaciones prestigiosas. La enriquece el detalle elegante de los perfiles metálicos que, a los lados del cabecero, "pinzan" el revestimiento, ensalzando la suavidad del conjunto. Los tres acabados de los perfiles (oro brillo, bruñido mate, níquel negro brillo) han sido estudiados para facilitar la combinación con diferentes revestimientos. Disponible con base de muelles Leonardo, base contenedor o base con movimiento eléctrico. Base y cabecero, totalmente desenfundables, se pueden revestir con tejido, piel o Ecopelle.

Das Ehebett Amal passt hervorragend zu einem erlesenen Kontext. Das in vier verschiedenen Breiten, zwei Längen und auch mit Sondermass erhältliche Ehebett bekommt durch die Metallprofile eine besondere Note; sie "umklammern" den Bezug an den Kanten, was den weichen Gesamteindruck noch verstärkt. Die drei Metallprofil-Oberflächenfinishes (goldfarben glänzend, matt brüniert, nickel-schwarz glänzend) wurden so gewählt, dass die Kombination mit den diversen Bezugstypen erleichtert wird. Erhältlich mit Boxspring Unterfederung Leonardo, mit Bettkasten oder mit elektrisch verstellbaren Federholzrahmen. Gestell und Kopfteil sind vollständig abziehbar und der Bezug kann in Stoff, Leder oder Ecopelle angefertigt werden.

Le lit double important Amal s'intègre dans les intérieurs haut de gamme, il est enrichi de profils métalliques qui "pincent" le revêtement des deux côtés de la tête de lit en exaltant le moelleux de l'ensemble. Les trois finitions des profils (or brillant, bruni mat et nickel noir brillant) ont été étudiées pour s'associer facilement aux différents types de revêtements. Disponible avec base à ressorts Leonardo, avec sommier à coffre ou avec mouvements électriques. La base et la tête de lit, entièrement déhoussables, peuvent être revêtues de tissu, de cuir ou Ecopelle.

Благодаря наличию элегантного металлического профиля по бокам изголовья, который как бы подчеркивает мягкость изделия, собирая обивку в небольшие складки, двуспальная кровать Amal идеально подходит для создания роскошного интерьера спальни. Три отделки профиля (блестящее золото, матовый вороненый и черный глянцевый никель) предназначены для гармоничного сочетания с различными типами обивки. Может быть заказана с основанием Leonardo, с базой для хранения, а также с основанием, оборудованным системой электрического привода. Основание и изголовье имеют полностью съемную обивку, которая может быть выполнена из ткани, кожи или экокожи.

重要的Amal双人床，由金属型材的优雅细节所高贵，在床头板的两侧，“捏”覆盖物，增强整体的柔软度，适合优雅的环境。三种型材（闪亮的金色，亚光抛光，光泽的黑色镍）设计用于促进与各种类型的涂层的组合。可提供 Leonardo 床架，25厘米高的固定底座，带有容器底座或带电动机芯的底座。底座和床头板，完全可拆卸，可以用布料，皮革或生态皮革装饰。





ANGLE

design rodolfo dordoni

Letto matrimoniale, dalla linea importante, in versione semplice o a paravento. Testata imbottita trapuntata capitonné con rivestimento totalmente sfoderabile in tessuto o pelle. Disponibile con base Leonardo, base fissa h 25 cm, con base contenitore o con base con movimento elettrico. Nell'intersezione tra testata e pannelli Angle paravento può accogliere due lampade Angle in tubolare cromato lucido, dorato o bronzato.

Double-size bed with impressive lines, available in the versions with simple headboard or with side panels. Padded and quilted headboard with completely removable covers in fabric or leather. Available with box-spring base Leonardo, fixed base h 25 cm, storage base or base with electrical movements. Two lamps Angle with a polished chrome-plated, golden or bronze tubular structure can be installed in the intersection recess between the headboard and the panels of Angle bed.

Cama matrimonial con una línea importante, propuesta en las versiones con cabecera simple o enriquecida por dos paneles laterales. Cabecera acolchada en versión capitonné, con revestimiento totalmente desfundable en tejido o piel. Disponible con base de muelles Leonardo, base fija h 25 cm, base contenedor o base con movimiento eléctrico. En la intersección entre cabecera y paneles laterales Angle puede equiparse con dos lámparas Angle con estructura en tubular cromado brillo, dorado o bronce.

Doppelbett von bedeutender Linie, steht in der Version mit einfachem Kopfteil oder in der Version mit zwei Seitenpaneelen am Kopfteil zur Verfügung. Gepolstertes Kopfteil mit gestepptem Capitonné Bezug, vollständig abziehbar, aus Stoff oder Leder. Erhältlich mit Boxspring Unterfederung Leonardo,

mit festem Gestell H 25 cm, mit Bettkasten oder mit elektrisch verstellbaren Federholzrahmen. Am Übergang zwischen Kopfteil und Seitenpaneelen können sich zwei Angle Lampen mit hochglanzverchromter, vergoldeter oder bronzierter Metallrohrstruktur befinden.

Lit à deux places, à la ligne importante, proposé dans les versions avec tête simple ou avec tête enrichie par deux volets latéraux. Tête rembourrée capitonnée avec revêtement, entièrement déhoussable, en tissu ou en cuir. Disponible avec base à ressorts Leonardo, base fixe h 25 cm, avec sommier à coffre ou avec mouvements électriques. Dans l'intersection entre la tête et les volets, Angle avec volets peut accueillir deux lampes Angle avec structure en tubulaire chromé brillant, doré ou bronze.

Двухспальная кровать в импессивном стиле с простым изголовьем или боковыми панелями, в виде ширмы. Стеганное изголовье- «капитоне» с полностью съемным чехлом из текстиля или кожи. Кровать доступна к заказу с базой Comfort, со стационарным основанием высотой 25 см, с базой для хранения, а также с основанием, оборудованным системой электрического привода. Между центральной частью изголовья и боковыми панелями можно установить две лампы с трубчатой основой в отделках: полированный хром, золото или бронза.

十分优雅大气的双人床，床头分普通型和屏风式。床头板可选可拆卸的外罩物，外罩可选择不同面料：布，真皮，人造皮。底座可选Leonardo系列弹簧箱床底，固定排骨架床底H25CM，或带储藏箱床底，或电动排骨架床底。





ARGAN

design centro ricerche flou

Letto di carattere contemporaneo dotato di un'alta testata il cui rivestimento, accoppiato a una morbida imbottitura, è arricchito da sfondi-piega decorativi. Disponibile con base Leonardo, base fissa h 25 cm, con base contenitore o con base con movimento elettrico. Rivestimento, totalmente sfoderabile, in tessuto, pelle o Ecopelle. I quattro piedini cilindrici possono essere rivestiti in tessuto, pelle o Ecopelle.

Bed in a contemporary style. It has a high headboard with a padded upholstery, embellished by decorative folds. Available with box-spring base Leonardo, fixed base h 25 cm, storage base or base with electrical movements. The covers are completely removable and supplied in fabric, leather or Ecopelle. The four cylindrical feet can be covered in fabric, leather or Ecopelle.

Cama de estilo contemporáneo, provista de un alto cabecero cuyo revestimiento, acoplado a un suave acolchado, está enriquecido por pliegues de fondo decorativos. Disponible con base de muelles Leonardo, base fija h 25 cm, base contenedor o base con movimiento eléctrico. Revestimiento, totalmente desfundable, de tejido, piel o Ecopelle. Los pies cilíndricos de apoyo están disponibles tapizados en tejido, piel o Ecopelle.

Bett mit zeitgenössischem Charakter und hohem Kopfteil, dessen Bezug mit einer weichen Polsterung kombiniert wurde und von dekorativen Falten-Hintergründen verschönt wird. Steht in den folgenden Varianten zur Verfügung: mit Boxspring Unterfederung Leonardo, festem Gestell H 25 cm, mit Bettkasten oder mit elektrisch verstellbaren Federholzrahmen. Der Bezug aus Stoff, Leder oder Ecopelle ist vollständig abziehbar. Die vier zylindrischen Füße können mit Stoff, Leder oder Ecopelle bezogen werden.

Lit au caractère contemporain, muni d'une haute tête dont le revêtement rembourré est enrichi de plis creux décoratifs. Disponible dans les versions suivantes: avec base à ressorts Leonardo, base fixe h 25 cm, avec sommier à coffre ou avec un mouvement électrique. Revêtement, entièrement déhoussable, en tissu, cuir ou Ecopelle. Les quatre pieds cylindriques peuvent avoir un revêtement en tissu, cuir ou Ecopelle.

Кровать, выполненная в современном стиле с мягким высоким изголовьем, украшенным декоративными складками. Кровать доступна к заказу в варианте с основанием Comfort, со стационарным основанием высотой 25 см, с основанием-ящиком для хранения белья, а также с основанием, оборудованным системой электрического привода. Обивка полностью съемными чехлами из текстиля, кожи или экокожи. Четыре цилиндрические ножки могут быть покрыты тканью, кожей или экокожей.

Argan 是一款具有现代设计感的床。床头板和底座均有带软衬包覆物，带有褶皱装饰，可拆卸。罩物有皮革、布料和人造革可选用，圆柱形床脚为铝色或是以布料或皮革包覆。床架可选 Leonardo 底座，固定底座，带储物箱底座或电动床架。





ARGAN 2

design centro ricerche flou

Letto di carattere contemporaneo dotato di un'alta testata il cui rivestimento, accoppiato a una morbida imbottitura, è arricchito da sfondi-piega decorativi. Disponibile con base Leonardo, base fissa h 25 cm, con base contenitore o con base con movimento elettrico. Rivestimento, totalmente sfoderabile, in tessuto, pelle o Ecopelle.

Piedi in legno massello di faggio color brunito.

Bed in a contemporary style. It has a high headboard with a padded upholstery, embellished by decorative folds. Available with box-spring base Leonardo, fixed base h 25 cm, storage base or base with electrical movements. The covers are completely removable and supplied in fabric, leather or Ecopelle.

Feet in beech solid wood, burnished color.

Cama de estilo contemporáneo, provista de un alto cabecero cuyo revestimiento, acoplado a un suave acolchado, está enriquecido por pliegues de fondo decorativos. Disponible con base de muelles Leonardo, base fija h 25 cm, base contenedor o base con movimiento eléctrico. Revestimiento, totalmente desfundable, de tejido, piel o Ecopelle.

Pies en haya maciza color brunito.

Bett mit zeitgenössischem Charakter und hohem Kopfteil, dessen Bezug mit einer weichen Polsterung kombiniert wurde und von dekorativen Falten-Hintergründen verschönt wird. Steht in den folgenden Varianten zur Verfügung: mit Boxspring Unterfederung Leonardo, fixem Gestell H 25 cm, mit Bettkasten oder mit elektrisch verstellbaren Federholzrahmen. Der Bezug aus Stoff, Leder oder Ecopelle ist vollständig abziehbar.

Füssen aus brüniertem Buche-Vollholz.

Lit au caractère contemporain, muni d'une haute tête dont le revêtement rembourré est enrichi de plis creux décoratifs. Disponible dans les versions suivantes: avec base à ressorts Leonardo, base fixe h 25 cm, avec sommier à coffre ou avec un mouvement électrique. Revêtement, entièrement déhoussable, en tissu, cuir ou Ecopelle.

Pieds en hêtre massif coloris bruni.

Кровать, выполненная в современном стиле с мягким высоким изголовьем, украшенным декоративными складками. Кровать доступна к заказу в варианте с основанием Comfort, со стационарным основанием высотой 25 см, с основанием-ящиком для хранения белья, а также с основанием, оборудованным системой электрического привода. Обивка полностью съемными чехлами из текстиля, кожи или экокожи. Четыре цилиндрические ножки могут быть покрыты тканью, кожей или экокожей. Ножки из массива бука, в черном цвете.

Argan 是一款具有现代设计感的床。床头板和底座均有带软衬包覆物，带有褶皱装饰，可拆卸。罩物有皮革、布料和人造革可选用，圆柱形床脚为铝色或是以布料或皮革包裹。床架可选 Leonardo 底座，固定底座，带储物箱底座或电动床架。床的底部有四个实心榉木支撑脚。可选择铜色。



GAUDÍ

design matteo nunziati



Il letto matrimoniale Gaudí vuole essere un omaggio alla nobiltà del legno, elemento naturale per eccellenza. La testata e i piedi di appoggio in massello, nelle finiture rovere caffè o rovere tinto nero, sono il risultato di preziose lavorazioni artigianali e creano un'impalcatura sinuosa pronta ad accogliere il rivestimento in tessuto, pelle o Ecopelle. Un rivestimento che pare appoggiato con naturalezza sulla struttura ma che, in realtà, è frutto di uno studio progettuale complesso e dettagliato, per esaltare la bellezza e le forme vive del legno e donare al letto un aspetto accogliente ed esclusivo. Il piano di riposo di Gaudí è a doghe regolabili.

The double-size bed Gaudí is a tribute to wood, a natural element par excellence. The headboard and footboard in solid wood, available in the finishes coffee-brown oak or black-stained oak, are the result of precious artisan processes; they create a sort of sinuous framework ready to receive the upholstery in fabric, leather or Ecopelle. The cover appears to simply rest on the frame, embracing the wood and following the natural shapes. In reality it is the fruit of a complex and highly detailed design study, to exalt the beauty of wood and give the bed a welcoming and exclusive appearance. The mattress support of Gaudí is with fixed slats with rigidity adjustment.

La cama matrimonial Gaudí es un homenaje a la madera, material natural por excelencia. La cabecera y los pies de apoyo de madera maciza, en los acabados roble café o teñido negro, son el resultado de preciadas labores artesanas y crean una estructura sinuosa lista para acomodar el revestimiento en tejido, piel o Ecopelle. El revestimiento parece simplemente apoyado, pero en realidad es el resultado de un complejo y detallado estudio de diseño, para realzar la pureza y la belleza de la madera y proporcionar a la cama un aspecto acogedor y sumamente exclusivo. El plano de

apoyo de Gaudí es de lamas fijas con regulación de dureza.

Das Doppelbettmodell Gaudí ist eine Hommage an das Holz, das natürliche Element par excellence. Kopfteil und Füße aus massivem Holz, in den Ausführungen Eiche kaffeefarbig oder schwarz gebeizt, sind das Ergebnis hochwertiger Handarbeit und bilden ein gewundenes Gerüst, das nur darauf wartet, den Stoff-, Leder- oder Ecopellebezug aufzunehmen. Der Bezug scheint einfach nur auf der Struktur zu ruhen, aber in Wirklichkeit ist er das Ergebnis einer komplexen und detaillierten Designstudie, um die Reinheit und Schönheit des Holzes hervorzuheben und dem Bett ein einladendes, aber äußerst exklusives Aussehen zu verleihen. Liegefläche mit festen Federleisten mit Härteregulierung.

Le lit double Gaudí est un hommage au bois, élément naturel par excellence. La tête de lit et les pieds de support en bois massif, dans les finitions chêne café ou teinté noir, résultat de finitions artisanales précieuses, créent une structure sinueuse prête à accueillir le revêtement en tissu, cuir ou Ecopelle. Le revêtement, qui semble simplement posé sur la structure, est en fait le fruit d'une étude conceptuelle complexe et fouillée pour exalter la pureté et la beauté du bois et conférer au lit un aspect à la fois accueillant et extrêmement exclusif. Le sommier de Gaudí est à lattes fixes réglables.

Двухспальная кровать Гауди – это дань уважения дереву, природного элемента по определению. Изголовье и ножки из массива дерева (возможные отделки: дуб, окрашенный в кофейный или в черный цвета) являются результатом эксклюзивных работ и создают извилистый каркас, обшитый тканью, кожей или экокожей. Ткань будто приложена к каркасу, но на самом деле это результат сложного и детального проектирования для выявления красоты и живых форм дерева, чтобы придать кровати удобный и эксклюзивный вид. Основание под матрас Гауди состоит из регулируемых ламелей.

Gaudi双人床致敬巧夺天工的珍贵木材。实木打造的床头和床腿外包裹着咖啡色橡木或纯黑橡木的饰面，由精湛的手工艺打造，创造出了一个弯曲的框架，框架外可包裹布艺、皮革或人造革外罩。床架外的外罩看起来天衣无缝，但实际上，它经历了全面细致的考究，突显了木材的精美和灵活的曲线，为床赋予了舒适别致的外观。Gaudi床的床板为可调节板条。



GENTLEMAN

design carlo colombo



Gentleman: già il nome evoca lusso, gusto, stile e raffinatezza. Il letto è offerto in versione matrimoniale, con testata alta oppure bassa. A imprimergli un carattere di sicura eleganza è la particolarità del rivestimento che prevede una seconda copertura amovibile imbottita per la testata. Ulteriore elemento di preziosità è il cordonetto lungo gli angoli della base e lungo il perimetro della seconda copertura, che può essere ton-sur-ton o a contrasto. Il rivestimento della struttura del letto è sfoderabile, la copertura superiore della testata, fissata con ganci, è amovibile. Entrambi possono essere rivestiti in tessuto, pelle o Ecopelle. Gentleman può essere fornito con base contenitore, base con doghe regolabili e base con movimento elettrico.

Gentleman: the name itself evokes luxury, taste, style and elegance. Available as a double bed with high or low headboard. The key feature of the bed is the elegant, detachable second padded outer cover for the headboard. Further element of embellishment is the piping on the two front corners of the base and along the perimeter of the second outer cover, in a 'tone-on-tone' or contrasting colour. The bed cover is removable, the second outer padded headboard cover is equipped with hooks and can be easily detached. Both covers are available in fabric, leather or Ecopelle. Gentleman can be supplied in the following versions: storage base, slatted base with rigidity adjustment, base with electrical movements.

Gentleman: ya el nombre evoca lujo, gusto, estilo y sofisticación. La cama se ofrece en versión de matrimonio, con cabecera alta o bien baja. Le da un carácter de gran elegancia la peculiaridad del revestimiento, que prevé una segunda cobertura acolchada para la cabecera. Otro elemento más de belleza es el vivo a lo largo de los bordes de la base y del perímetro de la segunda cobertura, que puede ser tono-sobre-tono o en contraste. El revestimiento de la estructura de la cama es desenfundable, la cobertura superior de la cabecera, fijada con ganchos, se puede quitar. Ambas se pueden revestir en tejido, piel o Ecopelle. Gentleman está disponible con base contenedor, base de lamas ajustables y base con movimientos eléctricos.



GENTLEMAN

design carlo colombo



Gentleman: bereits der Name erinnert an Luxus, Geschmack, Stil und Raffinesse. Das Bett ist in der Version als Doppelbett mit hohem oder niedrigem Kopfteil erhältlich. Was diesem Bett mit Sicherheit eine elegante Note verleiht, ist der zweite gepolsterte und abnehmbare Kopfteilüberzug. Ein weiteres ins Auge fallende Element ist der Keder bei den zwei vorderen Gestellecken und bei dem Kopfteilüberzug, deren Farbe Ton-in-Ton oder als Kontrast ausfallen kann. Der Bezug der Bettstruktur ist abziehbar und der gepolsterte mit Haken befestigte Kopfteilüberzug ist abnehmbar. Beide Bezüge sind aus Stoff, Leder oder Ecopelle erhältlich. Das Bettmodell Gentleman kann in verschiedenen Versionen geliefert werden: mit Bettkasten, mit Gestell mit festen Federleisten und Härteregulierung, oder Gestell mit elektrisch verstellbaren Federholzrahmen.

Gentleman : un nom qui évoque le luxe, le goût, le style et le raffinement. Le lit est proposé en version à deux places avec une tête de lit haute ou basse. Son caractère de sobre élégance est donné par son revêtement particulier, qui prévoit un deuxième habillage rembourré et amovible pour la tête de lit. Un autre élément précieux est le passepoil le long des deux coins du sommier et du périmètre du deuxième habillage, qui peut être ton sur ton ou en contraste. Le revêtement de la structure du lit est déhoussable, l'habillage supérieur de la tête de lit, fixé par des crochets, est facilement amovible. Tous deux peuvent être revêtus en tissu, cuir ou Ecopelle. Gentleman peut être fourni avec sommier à coffre, sommier à lattes réglables ou sommier avec mouvements électriques.

Gentleman: уже само название говорит о роскоши, утонченности, хорошем вкусе и стиле. Кровать предлагается в двухспальном варианте с высоким или низким изголовьем. Особенность обивки со вторым съемным мягким чехлом на изголовье придает кровати элегантный характер. Дополнительным элементом изысканности является декоративный кант, однотонный или контрастный, по углам основания и по периметру второго чехла. Каркас кровати имеет съемную обивку; верхний чехол изголовья тоже съемный и крепится крючками. Оба могут быть выполнены из ткани, кожи или экокожи. Кровать Gentleman поставляется с контейнерной базой, с основанием с регулируемыми ламелями или с основанием с электроприводом.

Gentleman: 一个使人不禁联想到奢华、品味、格调 and 优雅的名字。Gentleman 双人床有高低两种床头可选。独具一格的饰面为床头打造出了第二层填充式可拆卸外罩，完全为这款床赋予了优雅的特点。另一个珍贵元素是蔓延在底座边角上和第二层外罩边缘上的同色系或撞色滚边。床架外罩可拆卸，床头的上层外罩用挂钩固定，可拆卸。两种外罩都可选用布艺、皮革或人造革。Gentleman床可选配带储物箱式床架，可调节板条床架和电动床架。





ICON

design carlo colombo



Design forte e deciso per un letto matrimoniale il cui carattere maschile, lontano dalle linee fredde e minimaliste, è ingentilito dall'importante componente tessile. La testata morbidamente imbottita, rivestita come il basamento in tessuto o pelle sfoderabili, forma un piacevole contrasto con i raffinati dettagli in metallo percepibili in corrispondenza dei piedini di appoggio. Il piano di riposo è disponibile a doghe regolabili o con movimento elettrico. Lusso e comfort sono il punto cardine di un letto dalle proporzioni perfette, al quale aggiungono un ulteriore tocco di eleganza le cuciture della testata realizzate con sapiente mano sartoriale.

A strong, decisive double-size bed with male traits. It is distant from cold minimalist lines as it has been softened by an important textile component. The softly padded headboard, covered like the base in removable fabric or leather covers, forms a delightful contrast with the elegant metal details visible in correspondence with the feet. The mattress support is available as an adjustable slatted version or with electrical movement mechanism. Luxury and comfort are the main features of a bed that has perfect proportions, with a further touch of elegance added by the skilfully tailored stitching on the headboard.

Diseño fuerte y resuelto para una cama de matrimonio cuyo carácter masculino, alejado de las líneas frías y minimalistas, está embellecido por la destacada componente textil. La cabecera suavemente acolchada, revestida como la base con tejido o piel desenfundables, crea un contraste agradable con los refinados detalles en metal situados coincidiendo con los pies de apoyo. El somier está disponible con lamas regulables o con movimiento eléctrico. Lujo y comodidad son el punto principal de una cama que ofrece proporciones perfectas, a la que añaden un ulterior toque de elegancia las costuras de la cabecera realizadas de forma maestra con mano de sastre.

Ein starkes und entschlossenes Design für ein Doppelbett, dessen männlicher Charakter, der von kalten und minimalistischen Linien weit entfernt ist, durch die Komponente Stoff veredelt wird. Der weich gepolsterte Kopfteil, der wie das Bettgestell mit Stoff oder Leder bezogen werden kann, bildet einen schönen Kontrast zu den raffinierten Metalldetails, die auf Höhe der Füße wahrnehmbar sind. Die Liegefläche ist sowohl mit regulierbaren Federleisten als auch elektrisch verstellbar erhältlich. Luxus und Komfort sind die Hauptaspekte eines Bettes mit perfekten Proportionen, das durch die gekonnt von Hand ausgeführten Nähte am Kopfteil einen weiteren Touch Eleganz hinzubekommt.

Un design fort et incisif pour un lit à deux places dont le caractère masculin, loin des lignes froides et minimalistes, est adouci par une composante textile importante. Moelleusement rembourrée et - comme la base - revêtue de tissu ou de cuir et déhoussable, la tête de lit forme un contraste agréable avec les détails en métal raffinés, perceptibles en correspondance des pieds. Le sommier est disponible avec des lattes réglables ou avec un mouvement électrique. Luxe et confort sont le point charnière d'un lit aux proportions parfaites, doublé d'une touche d'élégance supplémentaire : en effet, les coutures de la tête de lit sont réalisées avec un grand savoir-faire couture.

Простые формы и четкие линии двуспальной кровати с "мужским характером", лишённой холодного минимализма благодаря деталям из благородного текстиля. Мягкое изголовье, обитое, как и основание, специальным съёмным чехлом из текстиля или кожи, образует деликатный контраст с изысканными металлическими деталями на уровне ножек кровати. Реечная база сна регулируется вручную или электрическим приводом. Роскошь и комфорт являются главными особенностями кровати с идеальными пропорциями. Ее дизайн дополнен элегантными швами на изголовье, выполненными умелой рукой мастера.

强大而果断的双人床设计，其阳刚特征远离寒冷和简约的线条，由珍贵的纺织品组成。拥有柔软衬垫的床头板，覆盖为可拆卸的织物或皮革底座，与床尾部可感知的精致金属细节形成鲜明对比。躺卧表面可调节板条或电动运动。豪华和舒适是床的基石，它应该具有完美的比例，为床头板的接缝增添了一丝优雅，并采用明智的剪裁。





IKO

design rodolfo dordoni



Eleganza, esclusività e lusso non esibito caratterizzano questo letto matrimoniale la cui apparente semplicità trova i suoi punti di forza nella purezza delle linee, nella preziosità dei materiali impiegati e nella raffinatezza dei dettagli. Struttura smontabile in ferro, finitura brunito opaco. Dettagli in oro lucido o in nickel nero lucido. Testata in cuoio, disponibile nei colori: naturale, moka, nero, bulgaro, tabacco, sabbia, fango, nocciola, tortora, cenere e mastice.

Elegance, exclusiveness and understated luxury are the key features of this double-size bed; its apparent simplicity is defined by the purity of the lines, the quality of the materials used and the elegance of the details. Demountable steel tube structure in matt burnished finish. Details in glossy gold or glossy black nickel. Hide headboard cover available in the colours: natural, moka, black, burgundy, tobacco, sand, mud, nut brown, dove grey, ash grey and mastic grey.

Elegancia, exclusividad y lujo no ostentado distinguen a esta cama de matrimonio, cuya aparente sencillez tiene sus puntos fuertes en la pureza de las líneas, la riqueza de los materiales empleados y la refinación de los detalles. Estructura desmontable de tubular de acero bruñido mate. Detalles en oro brillante o níquel negro brillante. Cabecera de cuero disponible en los colores: natural, moka, negro, búlgaro, tabaco, arena, fango, avellana, gris tórtora, gris ceniza y gris masilla.

Eleganz, Exklusivität und nicht zur Schau gestellter Luxus zeichnen dies Ehebett aus. Seine scheinbare Schlichtheit besticht durch die reinen Linien, die verwendeten hochwertigen Materialien und die raffinierten Details. Die aus Stahlrohr bestehende Bettstruktur ist in den Oberflächenfinishes brüniert matt erhältlich.

Details aus Gold glänzend oder Nickel schwarz glänzend. Kopfteil aus Leder erhältlich in den Farben: Natur, Mokka, Schwarz, Bulgarisch Rot, Tabak, Sand, Schlamm, Haselnuss, Taubengrau, Asche und Mastix.

Élégance, exclusivité et luxe discret caractérisent ce lit double, dont la simplicité apparente trouve ses points forts dans la pureté de ses lignes, les matériaux précieux et le raffinement des détails. Structure démontable, en tubes d'acier, dans la finition bruni mat. Détails en or brillant ou en nickel noir brillant. Tête de lit en cuir sellier disponible dans les couleurs: naturel, marron foncé, noir, rouge bulgare, tabac, sable, boue, noisette, taupe, gris cendre et gris mastic.

Элегантность, эксклюзивность и сдержанная роскошь характерны для этой двуспальной кровати, кажущаяся простота которой определена чистотой линий, ценностью используемых материалов и изысканными деталями. Разборный железный каркас может быть выполнен в следующих цветовых решениях: глянецовый черный и матовый вороненый. Детали с отделкой "глянцевое золото" или "глянцевый черный никель". Кожаное изголовье доступно к заказу в следующих оттенках: натуральный, мokka, черный, красно-коричневый, табачный, песочный, дымчато-коричневый, ореховый и серо-бежевый.

这款双人床具有优雅、独特和不可言说的奢华特色，其简洁明了的优势在于线条的纯净，所用材料的珍贵和细节的细化。可拆卸钢结构，有光泽的黑色，光泽米色和亚抛光饰面。拥有闪亮的金色或闪亮的黑色镍的细节。床头板采用皮革制成，有以下颜色可供选择：天然，摩卡，黑色，保加利亚，烟草，沙子，泥，榛子和鸽灰色。





JAIPUR

design carlo colombo

É immediatamente identificabile con la sua testata il letto matrimoniale Jaipur: una moderna boiserie a macro intrecci di legno incorniciato da un sottile profilo in metallo, quasi un tessuto con trama e ordito dilatati all'infinito che reinterpreta in modo inedito l'abilità sartoriale della tradizione tessile Flou. Il legno è termotrattato nelle finiture rovere caffè o rovere tinto nero mentre il profilo è in alluminio verniciato color brunito opaco. Il sommier imbottito e rivestito in tessuto, pelle o Ecopelle è essenziale e minimale nelle forme, bilanciando perfettamente la testata e creando un insieme armonico. Jaipur è disponibile con base Leonardo, base H25 con piano a doghe regolabili, base contenitore smontabile, base con rete a movimento Motion 4.

The double-size bed Jaipur is immediately identifiable by its headboard: a modern boiserie with its pattern of macro wooden weaves and a thin aluminium profile, textile-like, with the warp and weft extended to infinity to exalt and reinterpret the tailoring skills of the Flou textile tradition. The wood is heat-treated in the finishes coffee oak and black painted oak while the profile is in aluminium, matt burnished color. The padded and upholstered sommier with its fabric, Ecopelle or leather covers has a sharp minimal shape, and this balances perfectly with the headboard to create a wonderfully harmonious ensemble. Jaipur is available with boxspring base Leonardo, base H25 with fixed slats with rigidity adjustment, storage base, base with electric movements Motion 4.

La cama de matrimonio Jaipur se identifica inmediatamente con su cabecera: una boiserie moderna con macrotrama de madera enmarcada por un perfil fino de metal, casi un tejido con trama y urdimbre infinitamente dilatados para realzar y reinterpretar de forma contemporánea las habilidades de confección de la tradición textil de Flou. La madera termotratada está disponible con acabado roble café o teñido negro, el perfil es de aluminio bruñido mate. El somier acolchado y revestido con tejido, piel o Ecopelle es esencial y minimalista en cuanto a las formas, equilibrando perfectamente la cabecera y creando un conjunto armonioso. Jaipur está disponible con base Leonardo, base H25 con lamas fijas con regulación de dureza, base contenedor desmontable, base con movimiento eléctrico Motion 4.

Das Doppelbett Jaipur ist sofort an seinem Kopfteil zu erkennen: eine moderne Täfelung, wie ein großes Webmuster aus Holz, das von einem dünnen Metallprofil umrahmt wird, fast wie Stoff mit einem ausgedehnten Schuss- und Kettenmuster, hebt es die geschickte und traditionsreiche Stoffverarbeitung der Firma Flou hervor und sorgt für eine zeitgemäße Neuinterpretation. Das hitzebehandeltes Holz ist in den Ausführungen Eiche kaffeefarbenig oder schwarz gebeizt erhältlich, das Profil ist aus matt brüniertem Aluminium. Der gepolsterte und mit Stoff, Leder oder Ecopelle bezogene Bettrahmen ist essentiell und minimalistisch in der Form, gleicht das Kopfteil perfekt aus und bildet ein harmonisches Ganzes. Jaipur ist mit Boxspring Unterfederung Leonardo, Gestell H25 mit Federleisten mit Härteregulierung, zerlegbarem Bettkasten oder verstellbarem Lattenrost Motion 4 erhältlich.

On le reconnaît immédiatement à sa tête de lit, le nouveau lit double Jaipur: une boiserie moderne fait de macro-tressages en bois et encadré d'un fin profil métallique, presque du tissu où la trame et la chaîne, dilatées à l'infini, exaltent et réinterprètent en clé contemporaine le savoir-faire sartorial de la tradition textile de Flou. Le bois est traité thermiquement dans les finitions chêne café ou chêne teint noir; le profil est en aluminium bruni mat. Le sommier tapissé et recouvert de tissu ou de cuir est essentiel et de forme minimale, équilibrant parfaitement la tête de lit et créant un ensemble harmonieux. Il est disponible avec: base à ressorts Leonardo, base H25 avec lattes fixes réglables, coffre, sommier à mouvements électriques Motion 4.

Двуспальная кровать Jaipur узнаваема по изголовью: современное буазери с крупным плетением дерева, обрамленным тонким металлическим профилем, кажется тканью, в которой основа и уток расширены до бесконечности для того, чтобы выявить и истолковать текстильное мастерство Flou. Термообработанное дерево предлагается в отделках: дуб кофейного или черного цвета; профиль выполнен из алюминия, окрашенный под матовый вороненный металл. Мягкое, покрытое тканью, кожей или экокожей соме имеет минималистские формы; оно идеально уравнивает изголовье, создавая единое целое. Jaipur можно заказать с основанием Leonardo, основанием H25 с регулируемыми ламелями, основанием-контейнером или с решеткой с приводом Motion 4.

从床头便能立马辨认出Jaipur双人床: 木质粗犷编织的设计外镶有细金属轮廓, 仿佛一块经纬无限延伸的面料, 用当代元素传承并重新诠释了Flou的传统剪裁技艺。饰有咖啡色橡木或纯黑橡木饰面的木材经过了热处理, 床体轮廓为哑光金属漆面铝材。用布艺或皮革做饰面的填充无床头床形状简易微小, 完美地平衡了床头, 打造和谐的整体。Jaipur床可选择Leonardo底座、H25可调节床板底座、可拆卸储物底座、Motion 4移动网格底座。



KOI

design carlo colombo



Un letto matrimoniale dalle linee pulite ed essenziali, che rimanda immediatamente l'idea di un lusso discreto e non esibito. La forma rigorosa della testata, incorniciata dalla preziosa struttura in metallo che scende a formare i piedini, è addolcita dal tessuto sapientemente lavorato a trapuntature verticali, che la slanciano e donano al letto un disegno accogliente e sofisticato. Disponibile in versione matrimoniale, con base fissa, base contenitore, base con movimento elettrico e base Leonardo. Rivestimento in tessuto o pelle completamente sfoderabile. Dettagli testata nelle finiture nickel nero lucido o brunito opaco.

A double-size bed with clean, sharp lines; it immediately suggests the idea of discreetly charming, and not ostentatious, luxury. The original and architectonic shape of the headboard, framed by the eye-catching metal structure that continues downwards to form the feet, is softened by the fabric that has been skillfully stitched with vertical quilting. This decorative addition appears to elongate the bed and contributes to the creation of a design that is welcoming and sophisticated. Available in the double-size version; it can be supplied with a slatted base, a storage base, a slatted base with electric movements, and the Leonardo base. The covers in fabric or leather are completely removable. Decorative details of the headboard are available in polished black nickel or matt burnished.

Una cama de matrimonio con unas líneas limpias y esenciales, que evoca inmediatamente la idea de un lujo discreto y no ostentado. La forma rigurosa de la cabecera, rodeada por la preciosa estructura en metal que baja para formar las patas, está suavizada por el tejido, sabiamente trabajado con pespuntos verticales, que la hacen esbelta y proporcionan a la cama un diseño acogedor y sofisticado. Disponible en la versión de matrimonio, con base de lamas, base

contenedor, base de lamas con movimiento eléctrico, y con base Leonardo. Revestimiento en tejido o piel completamente desenfundable. Detalles de la cabecera con acabados níquel negro brillo o bruñido mate.

Ein Doppelbett mit sauberen und essentiellen Linien, das einen sofort an diskreten und nicht zur Schau gestellten Luxus denken lässt. Die strenge Form des Kopfteils wird von der edlen Metallstruktur eingerahmt, die bis zum Boden reicht und die Bettfüße bildet; der vertikal gesteppte, gekonnt verarbeitete Stoff gibt dem Bett ein einladendes und schickes Design. Erhältlich als Doppelbett mit Gestell mit festen Federleisten, Bettkasten, elektrisch verstellbarem Gestell oder mit dem Gestell Leonardo. Vollständig abziehbarer Bezug aus Stoff oder Leder. Details des Kopfteils mit den Ausführungen Schwarz glänzendes Nickel oder matt brüniert.

Un lit double aux lignes épurées et essentielles, qui évoque immédiatement l'idée d'un luxe discret, jamais ostentatoire. La forme rigoureuse de la tête de lit, encadrée d'une structure précieuse en métal qui descend jusqu'à former les pieds, est adoucie par un tissu savamment orné d'un capitonnage vertical qui l'élance et confère au lit sa forme accueillante et sophistiquée. Disponible dans la version à deux places, avec base fixe, base à coffre, base à mouvement électrique et avec base Leonardo. Revêtement en tissu ou en cuir complètement déhoussable. Détails de la tête de lit en finition nickel noir brillant ou bruni mat.

Двухспальная кровать с простым, лаконичным дизайном, дарящая ощущение сдержанной, непоказной роскоши. Строгая форма изголовья, обрамленного изящной металлической структурой, переходящей в ножки, уравновешена мягкостью ткани с искусной вертикальной отстрочкой, которая зрительно удлиняет изголовье и придает кровати уютный и изысканный вид. Кровать представлена в двухспальном варианте, со стационарным основанием, основанием с ящиком для хранения белья, основанием с электроприводом и основанием Leonardo. Обивка из ткани или кожи полностью съемная. Металлические детали изголовья представлены в двух цветах: черный глянцевый никель или матовый вороненый.

KOI系列双人床。舒适柔软的棉织床头板搭配现代时髦的金属框架，新颖别致。圆润的床架和柔软纯净面料，温柔舒适。简约流畅的线条、纯净的色系，没有一点多余的装饰，尽显高贵优雅。







MAGNOLIA

design centro ricerche flou

Letto dalla linea romantica e senza tempo. Testata imbottita e rivestita, come la base, in tessuto, pelle o Ecopelle completamente sfoderabili grazie alle pratiche chiusure in velcro. Disponibile con base a molle Leonardo, base contenitore, base fissa h 25 cm o h 16 cm e con base con rete a movimento elettrico.

A romantic timeless bed. Padded headboard and base with fabric, leather or Ecopelle covers, completely removable thanks to practical Velcro. Available with box-spring base Leonardo, storage base, fixed base h 25 cm or h 16 cm and with electrical movements.

Cama de línea romántica y sin tiempo. Cabecera acolchada y, como la base, forrada en tejido, piel o Ecopelle completamente desfundables gracias a los prácticos cierres de velcro. Disponible con base de muelles Leonardo, base contenedor, base fija h 25 cm o h 16 cm y con somieres con movimiento eléctrico.

Bett mit zeitloser romantischer Linie. Gepolstertes Kopfteil und Gestell mit abziehbarem Stoff-, Leder- oder Ecopelle Bezug mit Klettverschluss. Steht mit Boxspring Unterfederung Leonardo, Bettkasten, festem Gestell H 25 cm oder H 16 cm und mit elektrisch verstellbarem Federholzrahmen zur Verfügung.





MAGNOLIA

design centro ricerca flou

Lit à la ligne romantique et intemporelle. Tête et base rembourrée et revêtue, tout comme la base, en tissu, cuir ou Ecopelle entièrement déhoussables grâce aux fermetures en Velcro très pratiques. Proposé avec base à ressorts Leonardo, à coffre, base fixe h 25 cm ou h 16 cm et avec sommiers à mouvements électriques.

Романтичная кровать, неподвластная времени. Мягкое изголовье, как и основание, обито съемным чехлом из ткани, кожи или экокожи, который легко снимается благодаря застежкам-липучкам. Кровать доступна к заказу в варианте с пружинным основанием Comfort, с основанием-ящиком для хранения белья, со стационарным основанием высотой 25 или 16 см, а также с основанием, оборудованным системой электрического привода.

这是一款简约奢华的双人床。它的床头板非常柔软而且可拆卸外罩，外罩可选择不同面料：布，真皮，人造皮。底座可选Leonardo系列弹簧箱床底，或固定排骨架床底H25CM/H16CM，或带储藏箱床底，或电动排骨架床箱底。



MAJAL

design carlo colombo

Scenografico letto matrimoniale in cui predomina la ricchezza del tessuto, evidente soprattutto nella forma geometrica della testata paragonabile a una moderna boiserie.

La testata è disponibile in due versioni: allineata alla base o allungata ai lati del letto. Il letto Majal, realizzabile in tessuto, è completamente sfoderabile. Può essere fornito con base a molle Leonardo, base contenitore, base fissa o base con movimento elettrico.

A beautiful double-size bed, the key features are the sumptuous fabrics, clearly visible in the geometric shapes of the headboard, that resembles a modern boiserie. The headboard is available in two versions: aligned with the edge of the bed, or extended from the sides of the bed. The bed Majal can be supplied in fabric with removable cover. It is available with: box-spring base Leonardo, storage base, fixed base or base with electrical movements.

Cama de matrimonio escenográfica en la que predomina la riqueza del tejido, evidente sobre todo en la forma geométrica de la cabecera comparable a una boiserie moderna. La cabecera está disponible en dos versiones: alineada a ras de la base o alargada a los lados de la cama. La cama Majal, realizabile en tejido, es completamente desenfundable. Puede tener base de muelles Leonardo, base contenedor, base fija, base con movimiento eléctrico.



MAJAL

design carlo colombo



Ein wirkungsvolles Doppelbett, bei dem der prächtige Stoff dominiert, der vor allem in der geometrischen Form des Kopfteils zur Wirkung kommt und mit einer modernen Täfelung vergleichbar ist. Der Kopfteil ist in zwei Versionen zu haben: bündig abschliessend mit dem Bettgestell oder breiter und über die Bettseiten hinausgehend. Das Bettmodell Majal ist mit Stoff-Bezug erhältlich und komplett abziehbar. Es kann mit Leonardo Gestell, Bettkasten, feststehendem oder elektrisch betätigtem Gestell geliefert werden.

Lit double de grand effet où prédomine la richesse du tissu, surtout évidente dans la forme géométrique de sa tête de lit comparable à une boiserie moderne. La tête de lit est disponible en deux versions : alignée avec la base du lit ou allongée des deux côtés.

Le lit Majal peut être réalisé en tissu déhoussables. Il peut être fourni avec base à ressorts Leonardo, base à coffre, base fixe ou base avec mouvement électrique.

Эффектная двуспальная кровать, основной чертой которой является богатство ткани, ярко выраженное в геометрической форме изголовья, напоминающем современные декоративные панели буазери. Изголовье доступно в двух вариантах – такого же размера как и основание кровати, а также удлиненное. Полностью съемная обивка кровати Majal может быть выполнена из ткани или кожи. Кровать доступна к заказу с пружинной базой Comfort, с основанием- ящиком для хранения белья, со стационарным основанием или с электроприводом.

Majal 床是一款造型华丽的双人床，特别是床头的精致造型能彰显出罩物的奢华。床头有两种规格：与床同宽，或两侧超出床宽。Majal 床的罩物可选织物面料或真皮，均能很方便地拆卸。床架有 Leonardo 种类，床箱式床架，固定床架和电动调节床架可选。





MANDARINE

design emanuela garbin - mario dell'orto

Letto raffinato, di ispirazione orientale, ideale per ambienti sia classici che moderni. La base è caratterizzata da una cucitura orizzontale a cordonetto lungo tutto il suo perimetro e che spezza la percezione della sua notevole altezza: 38 cm da terra, due in più rispetto a sommier e letti tradizionali. Lo stesso motivo decorativo è ripreso sulla testata, a 2/3 dell'altezza. Mandarinè offerto anche nella versione sommier, senza testata, che si presta ad essere arricchita a parete con drappeggi, quadri, tende e boiserie. In entrambe le versioni disponibile con base Leonardo, base contenitore o base fissa con piano a doghe regolabili e piedini in nickel nero lucido.

An elegant bed of oriental inspiration, ideal for both classical and modern environments. The base is characterized by corded horizontal stitching along the perimeter that breaks up the perception of its height: it sits 38 cm from the ground, two more than sommier and traditional beds. The same decorative motif is repeated in the headboard and is positioned at 2/3 of the height. Mandarinè is also available as a sommier, with no headboard; it can be embellished with drapes, paintings, curtains, and boiseries fixed to the wall behind it. Both versions of the bed are available with box-spring base Leonardo, storage or fixed base, an adjustable slatted mattress support, and feet in polished black nickel.

Cama refinada, de inspiración oriental, ideal para ambientes tanto clásicos como modernos. La base se distingue por un vivo horizontal, a lo largo de todo su perímetro, y que rompe la percepción de su altura remarcable: 38 cm del piso, dos más respecto a los somieres y las camas tradicionales. El mismo dibujo decorativo lo encontramos en la cabecera, a 2/3 de la altura. Mandarinè se ofrece también en la versión somier, sin cabecera, que se puede enriquecer en pared con drapeados, cuadros, cortinas y boiserie. En ambas versiones está disponible con base de muelles Leonardo, base contenedor o base fija con somier de lamas regulables y pies de níquel negro brillo.



MANDARINE

design emanuela garbin - mario dell'orto

Ein raffiniertes Bett von orientalischer Inspiration, es passt sehr gut sowohl in ein klassisches als auch in ein modernes Ambiente. Das Bettgestell zeichnet sich durch eine horizontale, abgesetzte Naht aus, die seinen gesamten Umfang umläuft und die Höhe optisch unterbricht, die in der Tat 38 cm vom Boden und somit zwei cm mehr beträgt als bei traditionellen Rahmen und Betten. Das gleiche Deko- Motiv erscheint am Kopfteil auf 2/3 der Höhe. Mandarine ist auch in der Version ohne Kopfteil erhältlich, sodass die Wand an der Kopfseite mit drappierten Stoffen, Bildern, Gardinen oder einer Täfelung dekoriert werden kann. Beide Versionen sind mit Boxspring Unterfederung Leonardo, Bettkasten oder feststehendem Gestell mit regulierbaren Federleisten und Füßen in Nickelschwarz glänzend zu haben.

Lit raffiné d'inspiration orientale, idéal pour des intérieurs aussi bien classiques que modernes. La base est caractérisée par une couture horizontale qui forme un cordonnet le long de tout son périmètre et brise la perception de sa hauteur importante : 38 cm du sol, deux de plus que les sommiers et des lits traditionnels. Le même motif décoratif est repris sur la tête de lit aux 2/3 de sa hauteur. Le lit Mandarine est aussi proposé en version sommier, sans tête de lit, qui se prête à être enrichi sur le mur par des drapés, des tableaux, des rideaux et des boiseries. Dans les deux versions, il est disponible avec base à ressorts Leonardo, base coffre ou base fixe avec sommier à lattes réglables et pieds en nickel noir brillant.

Изысканная кровать в восточном стиле, идеальна как для классических, так и для современных интерьеров. Основание характеризуется декоративными горизонтальными швами, образующими шнур, проходящий по всему периметру и намеренно делящий значительную высоту кровати: 39 см от пола (на два сантиметра больше, чем традиционные кровати и кровати с бельевым ящиком). Тот же декоративный узор воспроизводится на изголовье на 2/3 высоты. Mandarine выпускается также в варианте с бельевым ящиком, без изголовья, представляя собой идеальный вариант для установки около украшенной картинами, настенными панелями или драпировкой стены. Оба варианта кровати могут быть изготовлены с основанием-ящиком, фиксированным основанием с регуляторами жесткости или с электрическим приводом; ножки в черном полированном никеле.

精致的床，源自东方灵感，适合经典和现代环境。该基座的特点是沿其整个周边有一个水平的警戒缝，打破了它相当高的感觉：离地面39厘米，比传统的床或sommier床高两倍。在床头板上再现相同的装饰图案，高度为2/3。Mandarine也提供sommier版本，没有床头板，这有助于在墙上突出床帷，窗帘，装饰画或护壁板的美丽丰富。在这两个版本中，它都有一个存储底座，一个带有可调节板条顶部的固定底座或带有电动机芯和光滑的黑色镍脚。





MERKURIO

design rodolfo dordoni



Con la base e la testata totalmente e morbidamente imbottite, questo letto nasce sotto il segno della tradizione, dell'artigianalità e della sobrietà. Disponibile con base a molle Leonardo, base fissa h 25 cm, con base contenitore o con base con movimento elettrico. Il rivestimento - accoppiato a un'imbottitura che ne accentua la morbidezza - può essere scelto nei tessuti, nelle pelli e nell'Ecopelle della collezione Flou, tutti ugualmente sfoderabili.

The base and the headboard of this bed have been completely and softly upholstered; the bed has been produced under the banner of tradition, craftwork and clean lines. Available with box-spring base Leonardo, fixed base h 25 cm, storage base and with electrical movements. The removable covers - coupled with filling that accentuates the softness - can be selected from Flou's collection of fabrics, leathers and Ecopelle.

Con la base y la cabecera completamente y suavemente acolchadas, nace esta cama bajo el amparo de la tradición, de la artesanía y de la sobriedad. Disponible con base de muelles Leonardo, base fija h 25 cm, base contenedor, y con somieres con movimiento eléctrico. El revestimiento - combinado con un acolchado que acentúa su blandura - se puede elegir entre los tejidos, las pieles y la Ecopelle de la colección Flou, todos igualmente desenfundables.



MERKURIO
design rodolfo dordoni



Mit seinem Gestell und dem vollständig und weich ausgepolsterten Kopfteil entsteht dieses Bett im Zeichen von Tradition, handwerklichem Können und Nüchternheit. Steht mit Boxspring Unterfederung Leonardo, festem Gestell H25 cm, Bettkasten und mit elektrisch verstellbaren Federholzrahmen zur Verfügung. Die Polsterung hebt die Weichheit des Bettes hervor und der Bezug kann aus Stoff, Leder oder Ecopelle der Flou Kollektion gewählt werden, die alle gleich abziehbar sind.

Avec base et tête entièrement et soûplement rembourrées ce lit naît sous le signe de la tradition artisanale et de la sobriété. Disponible avec base à ressorts Leonardo, base fixe H25 cm, sommier à coffre ou avec sommiers à mouvements électriques. Le revêtement doublé d'un rembourrage qui accentue la souplesse - peut être choisi entre les tissus, les cuirs ou les Ecopelle de la collection Flou, tous également déhoussables.

Эта кровать с мягким изголовьем и основанием – воплощение традиций, мастерства и сдержанного стиля. Кровать доступна к заказу в варианте с пружинным основанием Comfort, со стационарным основанием высотой 25 см, с основанием-ящиком для хранения белья, а также с основанием, оборудованным системой электрического привода. Полностью съёмная обивка, в сочетании с наполнителем, который подчеркивает ее мягкость, может быть выполнена из ткани, кожи или экокожи из коллекции Flou.

整个床头和床体都带有软衬并使用皮革或织物包覆, Merkurio 床极具传统风格。底架可选 Leonardo 床架、固定床架、储物箱床架 或电动床架。







MYPLACE

design emanuela garbin

MyPlace è un letto matrimoniale dalla linea moderna, una rivisitazione in chiave contemporanea dei classici imbottiti Flou di cui riprende e amplia i punti di forza: la grande sensazione di comodità e accoglienza. Il sommier è morbido, la testata è alta, di spessore, volutamente ricca di imbottitura, quasi un enorme guanciale pronto ad alleviare ogni tensione. Un letto dalle proporzioni studiate nel dettaglio e perfetto per essere completato da materassi di altezza importante. MyPlace è disponibile con: base Leonardo, base H25 con piano a doghe regolabili, base contenitore smontabile, base con rete a movimento Motion 4.

MyPlace is a double-size bed with a modern line, a contemporary re-interpretation of the classical Flou upholstered beds, re-iterating and increasing their strongpoints: an incredibly tangible feeling of comfort and welcome. The base is soft, the headboard is high and thick, deliberately richly padded, like an enormous pillow ready to relieve our tension. The proportions of the bed have been carefully studied and enhanced by high mattresses. MyPlace is available with boxspring base Leonardo, base H25 with fixed slats with rigidity adjustment, storage base and base with electrical movements Motion 4.

MyPlace es una cama de matrimonio con líneas modernas, una reinterpretación en clave contemporánea de los clásicos acolchados de Flou que retoma y amplía su punto fuerte: la gran sensación de confort y acogida. El somier es blando, la cabecera es alta, gruesa, deliberadamente llena de acolchado, casi un enorme cojín listo para aliviar cualquier tensión. Una cama con proporciones estudiadas detalladamente y perfecta para completarla con colchones altos. MyPlace está disponible con base Leonardo, base H25 con lamas fijas con regulación de dureza, base contenedor desmontable, base con movimiento eléctrico Motion 4.

MyPlace, ein Doppelbett mit modernen Linien, sorgt für eine zeitgemäße Neuinterpretation der klassischen gepolsterten Betten von Flou, greift deren Vorzug auf und verstärkt ihn noch: nämlich das große Gefühl von Komfort und Behaglichkeit. Der Bettrahmen ist weich, das Kopfteil hoch, dick und absichtlich üppig ausgepolstert, fast wie ein riesengroßes Kissen, das nur darauf wartet, jede Spannung abzubauen. Ein Bett mit bis ins Detail studierten Proportionen, das sich perfekt durch hohe Matratzen ergänzen lässt. MyPlace ist mit Boxspring Unterfederung Leonardo, Gestell H25 mit Federleisten mit Härteregulierung, zerlegbarem Bettkasten oder verstellbarem Lattenrost Motion 4 erhältlich.

MyPlace est un lit double à la ligne moderne, une réinterprétation contemporaine du meuble classique Flou dont il reprend et se développe les atouts: la grande sensation de confort et d'hospitalité. Le sommier est doux, la tête de lit est haute, épaisse, délibérément riche en rembourrage, presque un énorme oreiller prêt à soulager toute tension. Un lit aux proportions étudiées en détail et parfait pour être complété par des matelas de hauteur importante. MyPlace est disponible avec: base à ressorts Leonardo, base H25 avec lattes fixes réglables, coffre, sommier à mouvements électriques Motion 4.

MyPlace — это двуспальная кровать в стиле модерн, переосмысление в современном ключе классической мягкой мебели Flou, чьи сильные стороны кровать MyPlace повторяет и усиливает: великолепное ощущение комфорта и удобства. Сомье мягкое, изголовье высокое, толстое и намеренно богатое набивкой, как огромная подушка, которая может снять любое напряжение. Это кровать с тщательно проработанными пропорциями, которая идеально дополняется матрасами значительной высоты. Кровать MyPlace можно заказать с основанием Leonardo, основанием H25 с регулируемыми ламелями, основанием-контейнером или с решеткой с приводом Motion 4.

MyPlace是一款拥有现代风格线条的双人床，Flou经典填充物为这款床打造出了当代风格外观，延续并扩展了受力点：具有极强的舒适性和安逸感。无床头床柔软，高耸厚实的床头中填充物充实，仿佛一个随时能减轻任何压力的硕大坐垫。床的细节比例考究，搭配高厚度床垫，彰显完美。MyPlace床可选择：Leonardo底座、H25可调节床板底座、可拆卸储物底座、Motion 4移动网格底座。



NEW BOND

design matteo nunziati



Si rifà al nome della famosa strada londinese questo raffinato letto matrimoniale sulla cui testata spicca un dettaglio originale, distintivo, difficilmente riproducibile. Il design è ingentilito da un gioco di 'cinture' che si intersecano in due punti della testata: un motivo decorativo che esprime tutta l'abilità sartoriale maturata in 40 anni dalle maestranze Flou. Il letto può essere rivestito in tessuto o in pelle, mentre le 'cinture' sono sempre ed esclusivamente realizzate in pelle ed è disponibile con base Leonardo, base contenitore, base fissa o base con movimento elettrico.

The name of this elegant double-size bed refers to the famous Bond Street in London. The headboard sports a detail that is original, distinctive, and extremely difficult to reproduce. The design has been softened with a 'belt' effect that intersects in two points on the headboard: a decorative motif that expresses the tailoring skills matured in the 40 years of Flou's professional experience. The bed can be covered in fabric or leather, while the 'belts' are always and exclusively produced in leather. It is available with box-spring base Leonardo, storage base, a fixed base or a base with an electrical movement mechanism.

Se enlaza con el nombre de la famosa calle de Londres esta refinada cama de matrimonio, en cuya cabecera se destaca un detalle original, distintivo, difícil de reproducir. El diseño está enriquecido por un juego de 'cintas' que se cruzan en dos puntos de la cabecera: un dibujo decorativo que expresa toda la habilidad de un sastre acumulada en 40 años por los artesanos de Flou. La cama se puede revestir con tejido o piel, mientras que las 'cintas' siempre y exclusivamente son de piel, y está disponible con base de muelles Leonardo, base contenedor, base fija o base con movimiento eléctrico.

Dieses raffinierte Doppelbett inspiriert sich am Namen der berühmten Londoner Strasse. An seinem Kopfteil prangt ein originelles und hervorsteckendes Detail, das nur schwer reproduzierbar ist. Das Design wird durch ein Spiel aus 'Gürteln' aufgepeppt, das sich in zwei Punkten des Kopfteils kreuzt: ein dekoratives Motiv, das die gesamte von Flou in 40 Jahren erreichte Schneiderkunst perfekt zum Ausdruck bringt. Das Bett kann mit Stoff- oder Lederbezug gewählt werden, während die 'Gürtel' immer und ausschließlich aus Leder sind; erhältlich mit Boxspring Unterfederung Leonardo, Bettkasten, feststehendem Gestell oder elektrisch verstellbarem Gestell.

Il prend son nom de la célèbre rue londonienne ce lit à deux places raffiné dont la tête arbore un détail original, distinctif et difficilement reproductible. Le design est adouci par un jeu de 'ceintures' qui se croisent en deux points de la tête de lit: un motif décoratif qui exprime tout le savoir-faire couture mûri au fil de 40 années d'expérience par les maîtres artisans de Flou. Le lit peut être revêtu de tissu ou de cuir, alors que les 'ceintures' sont toujours et exclusivement réalisées en cuir. Il est proposé avec base à ressorts Leonardo, base coffre, base fixe ou base à mouvement électrique.

Эта изысканная двупспальная кровать берет название от знаменитой улицы в Лондоне. Изголовье кровати характеризует оригинальная и неповторимая деталь. Дизайн этой кровати смягчен геометрическим рисунком из "ремней", которые пересекаются в двух точках изголовья: декоративный мотив, отражающий швейное искусство, отточенное мастерами Flou за 40 лет. Обивка кровати возможна тканью или кожей, декоративная отделка в виде ремней выполнена исключительно из кожи. В наличии с базой Leonardo, с ящиками для хранения белья, версия со стационарным основанием или с электрическим приводом.

这张床外形大气且柔软，床头及床周的填充保障了方便性和舒适性。New bond这个名字，源自伦敦一条著名的街道，是对公司的剪裁能力和专业知识的一个赞颂。床头的皮带，彰显出这款床的气质，皮革与织物尽量接近，打造出一个色调与情节之间的完美游戏。

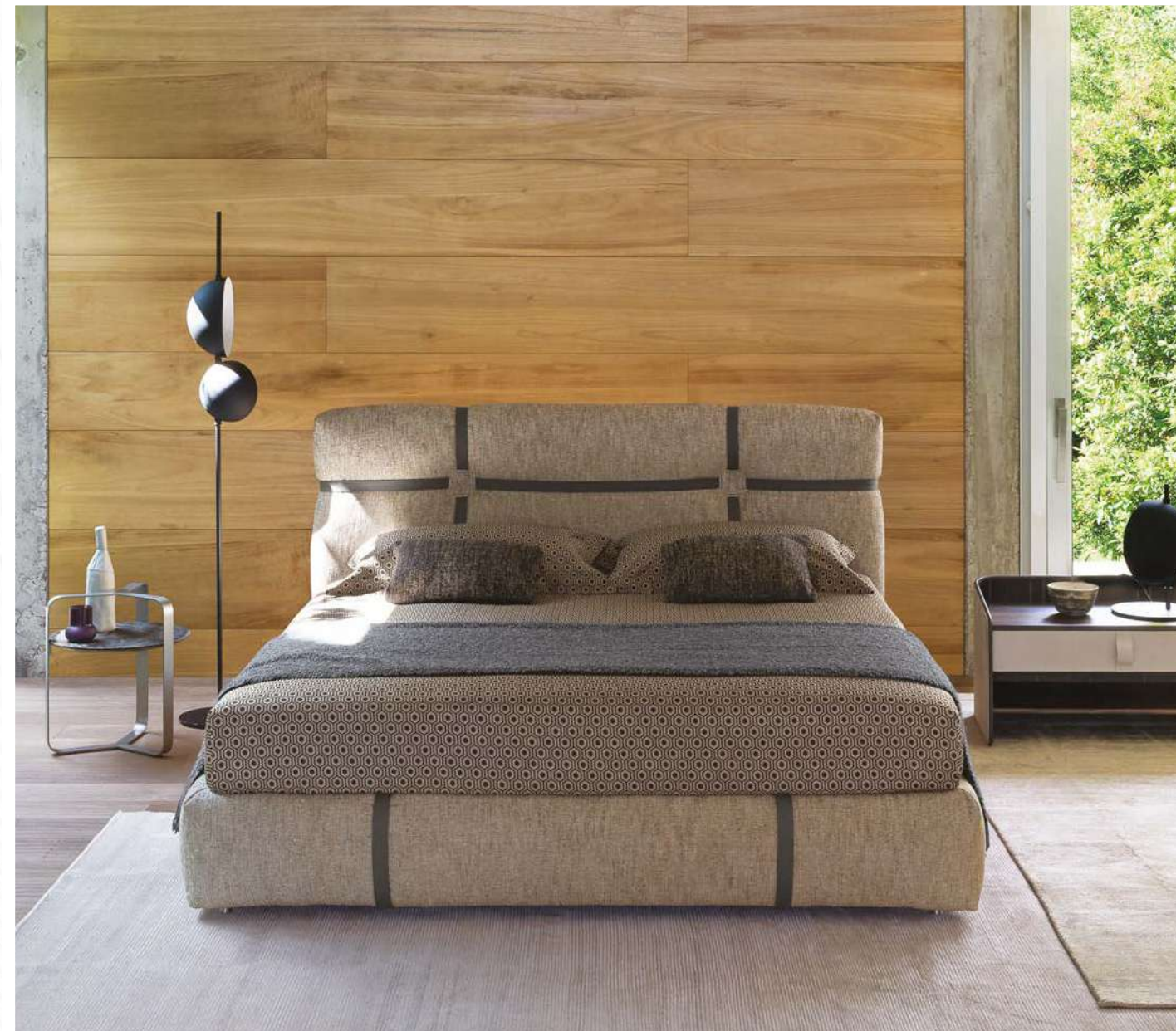



NOTTURNO

design vittorio prato

Letto funzionale dalle linee essenziali ed eleganti. Testata morbidamente imbottita e rivestita, come la base, in tessuto, pelle o Ecopelle completamente sfoderabili grazie alle pratiche chiusure in velcro. Disponibile con base Leonardo, base contenitore, base fissa h 25 cm o h 16 cm e con base con rete a movimento elettrico.

Functional bed with clean, elegant lines. The headboard is padded and, like the base, upholstered with fabric, leather or Ecopelle covers that can be completely removed thanks to the practical Velcro fasteners. Available with box-spring base Leonardo, storage base, fixed base h 25 cm or h 16 cm and with electrical movements.

Cama funcional de líneas esenciales y elegantes. Cabecera suavemente acolchada y como la base, forrada en tejido, piel o Ecopelle completamente desenfundables gracias a los prácticos cierres de velcro. Disponible con base de muelles Leonardo, base contenedor, base fija h 25 cm o h 16 cm y con somieres de movimiento eléctrico.





NOTTURNO

design vittorio prato

Funktionales Bett mit essentiellen und eleganten Linien. Gepolstertes Kopfteil und Gestell mit abziehbarem Stoff-, Leder- oder Ecopelle Bezug mit Klettverschluss. Steht mit Boxspring Unterfederung Leonardo, Bettkasten, festem Gestell H 25 cm oder H 16 cm und mit elektrisch verstellbarem Federholzrahmen zur Verfügung.

Lit fonctionnel, aux lignes sobres et élégantes. Tête et base rembourrées et habillées, tout comme la base, en tissu, cuir ou Ecopelle entièrement déhoussables grâce aux pratiques fermetures en Velcro. Disponible avec base à ressorts Leonardo, à coffre, base fixe h 25 cm ou h 16 cm et avec sommiers à mouvements électriques.

Функциональная кровать в лаконичном и элегантном стиле. Мягкое изголовье, как и основание, обито специальным съемным чехлом из ткани, кожи или экокожи, который легко снимается благодаря застежкам-липучкам. Кровать доступна к заказу в варианте с основанием Leonardo, с основанием-ящиком для хранения белья, со стационарным основанием высотой 25 или 16 см, а также с основанием, оборудованным системой электрического привода.

功能性床具有必要和优雅的线条。床头板柔软衬垫和软垫，如坚固的底座，材料以布料织物，皮革或人造革制成，由于实用的魔术贴封口，包套完全可拆卸。提供舒适底座，储物底座，固定底座高25厘米或高16厘米，底座带电动运动网。



NOTTURNO 2

design centro ricerche flou



Letto dalle linee semplici ed essenziali. Disponibile con base Leonardo, base contenitore, base fissa h 25 cm o h 16 cm e con base con rete a movimento elettrico. Base e testata, disponibile in due altezze, sono rivestite in tessuto, pelle o Ecopelle sfoderabili grazie al velcro.

Bed with simple and essential lines. Available with box-spring base Leonardo, storage base, fixed base h 25 cm or h 16 cm, and with electrical movements. The headboard is available in two heights and, like the base, is upholstered with removable fabric, leather or Ecopelle cover with Velcro fastenings.

Cama de líneas simples y esenciales. Disponible con base de muelles Leonardo, base contenedor, base fija h 25 cm o h 16 cm y con somieres con movimiento eléctrico. Base y cabecera disponibles en dos alturas y forradas en tejido, piel o Ecopelle desenfundables gracias al velcro, igual que la base.

Ein Bett in einfacher Linienführung. Steht mit Boxspring Unterfederung Leonardo, Bettkasten, festem Gestell H 25 cm oder H 16 cm und mit elektrisch verstellbarem Federholzrahmen zur Verfügung. Der Bettrahmen und das Kopfteil sind in zwei Höhen zu wählen und beide, mit abziehbarem Leder, Stoff oder Ecopelle Bezug mit Klettverschluss bezogen.

Lit fonctionnel aux lignes simples. Disponible avec base à ressorts Leonardo, à coffre, base fixe h 25 cm ou h 16 cm et avec sommiers à mouvements électriques. Base et tête, disponible en deux hauteurs, avec revêtement en tissu, cuir ou Ecopelle entièrement déhoussables grâce au velcro.

Кровать в лаконичном, сдержанном стиле. Кровать доступна к заказу в варианте с основанием Leonardo с основанием-ящиком для хранения белья, со стационарным основанием высотой 25 или 16 см, а также с основанием, оборудованным системой электрического привода. Основание и изголовье, доступное к заказу в двух вариантах высоты, обиты съёмными чехлами из ткани, кожи или экокожи на застёжках-липучках.

拥有简单和精美的线条的床。可提供 Leonardo 床架，25厘米或16厘米高的固定底座，和带电网的底座。底座和床头板有两种高度可供选择，有魔术贴粘粘，可拆卸面料，皮革或人造革。







NOTTURNO SHABBY CHIC

design centro ricerche flou

Le linee pulite, semplici ed eleganti rendono questo letto un "ever green" adatto per tutti i gusti, tutti gli ambienti e tutte le situazioni d'arredo. La variante "Shabby Chic" esibisce un'immagine di chiara matrice contemporanea, alla quale contribuiscono i rivestimenti di tendenza, delicati nelle cromie e volutamente "vissuti" nell'aspetto. La testata diritta e liscia, è imbottita e rivestita, come la base, in tessuto, pelle o Ecopelle Dollaro completamente sfoderabili. Il letto è disponibile con base a molle Leonardo, base contenitore, base fissa, base con movimento elettrico.

Clean, simple and elegant lines have produced an "evergreen" bed to suit every style and taste, every ambience and every furnishing choice. The "Shabby Chic" version projects a clearly contemporary orientation, enhanced by trendy covers, delicate colors with a deliberately well-worn appearance. The headboard is linear and smooth; it is padded and finished, like the base, in completely removable covers in fabric, leather or Ecopelle Dollaro. Available with box-spring base Leonardo, storage base, fixed base, or base with an electrical movements.

Líneas limpias, simples y elegantes hacen de esta cama un 'ever green' apto para todos los gustos, todos los ambientes y todas las situaciones de mobiliario. La variante "Shabby Chic", ofrece una imagen claramente contemporánea, a la cual contribuyen los revestimientos de tendencia, delicados en sus colores y con un aspecto expresamente "vivido". La cabecera, recta y lisa, está acolchada y revestida, como la base, con tejido, piel o Ecopelle Dollaro completamente desenfundables. La cama está disponible con base de muelles Leonardo, base contenedor, base fija o base con movimiento eléctrico.



NOTTURNO SHABBY CHIC

design centro ricerche flou

Die sauberen, schlichten und eleganten Linien machen aus diesem Bettmodell einen "Evergreen" für jeden Geschmack, jedes Ambiente und jede Einrichtungssituation. Die Variante "Shabby Chic" besticht durch eine unverkennbar moderne Note, die von den modischen Bezügen noch unterstrichen wird, in zarten Farben und mit einem gewollt "gelebten" Aussehen. Der gerade und glatte Kopfteil ist gepolstert und genauso wie das Gestell bezogen; der Bezug ist vollständig abziehbar und kann aus Stoff, Leder oder Ecopelle Dollaro gewählt werden. Das Bett ist mit Boxspring Unterfederung Leonardo Gestell, Bettkasten, feststehendem oder elektrisch betätigtem Gestell lieferbar.

Les lignes nettes, simples et élégantes font de ce lit un "ever green" adapté à tous les goûts, environnements et situations d'ameublement. La variante "Shabby Chic", montre une image clairement contemporaine, à laquelle contribuent les revêtements tendance, aux nuances délicates et à l'aspect volontairement "vécu". La tête de lit droite et lisse est rembourrée et, tout comme la base, revêtue de tissu, cuir ou Ecopelle Dollaro, complètement déhoussables. Le lit est disponible avec base Leonardo, base à coffre, base fixe ou base avec mouvement électrique.

Благодаря своим лаконичным и элегантным линиям эта кровать никогда не выйдет из моды, она впишется в любой интерьер и удовлетворит любой вкус. Вариант "шебби-шик" демонстрирует дизайн современного направления, чему способствуют трендовые материалы обивки в спокойной цветовой гамме и искусственно состаренной текстуры. Прямое и гладкое изголовье, как и основание, обито полностью съемными чехлами из ткани, кожи и экокожи Dollaro. Кровать доступна к заказу в варианте с пружинным основанием Leonardo, с основанием-ящиком для хранения белья, со стационарным основанием, а также с основанием, оборудованным системой электрического привода.

Notturmo是一款非常受大众喜爱的设计，它简约优雅的线条使整个床的设计常青。能适合不同的风格和品味，融入不同的场景氛围和家具搭配。“Shabby Chic”的设计床架四周罩物是传统风格的设计，十分实用以及优雅。线性平滑设计的床头板，可拆卸的外罩物，外罩可选择不同面料：布，真皮，人造皮。底座可选 Leonardo 系列弹簧箱床底，或带储藏箱床底，或电动排床架床底。

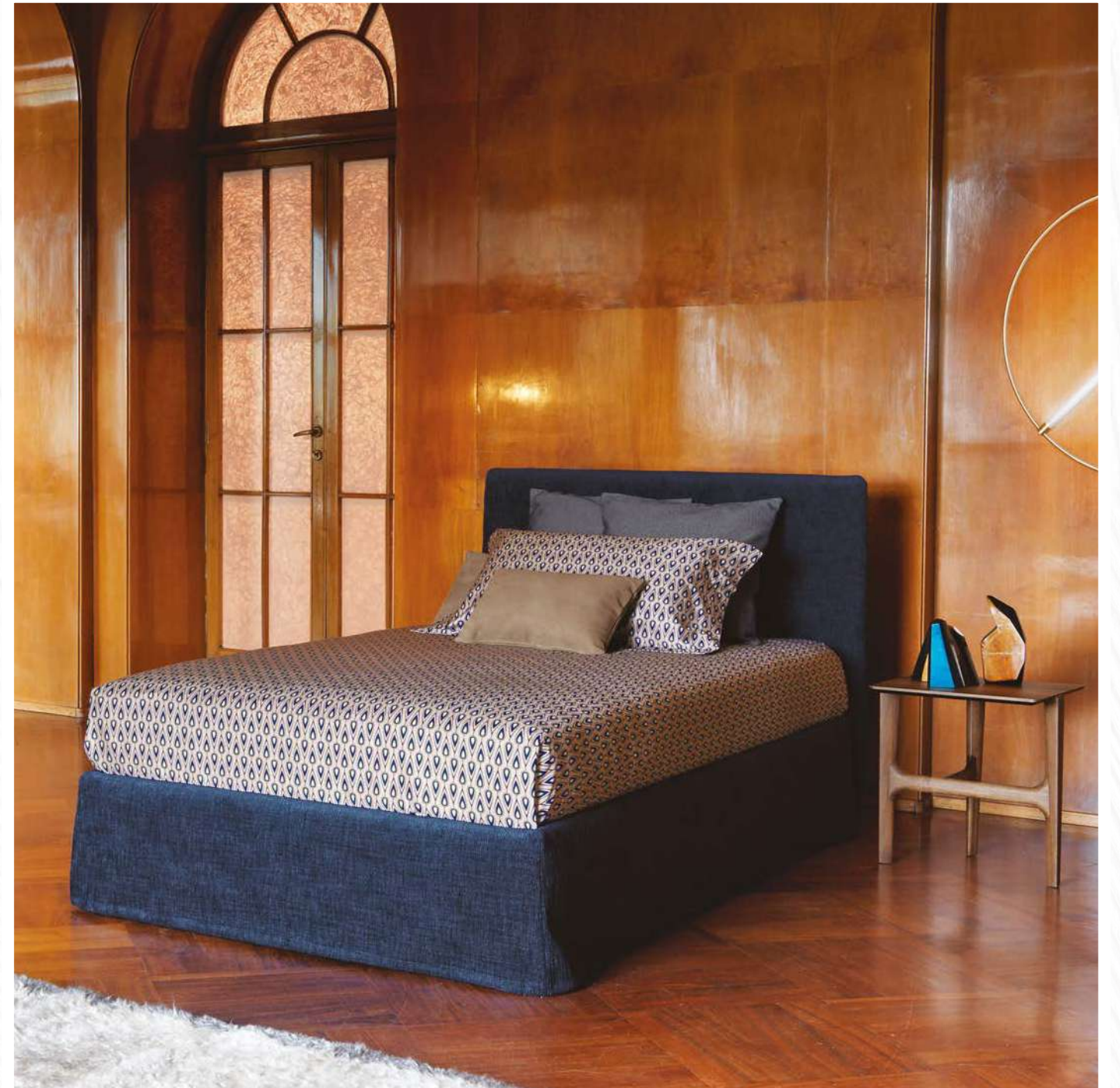

OLIVIER

design emanuela garbin - mario dell'orto



Letto matrimoniale elegante e raffinato con base e testata imbottite e con il rivestimento disponibile in due versioni. Una in tessuto, pelle o Ecopelle completamente sfoderabile; l'altra nell'esclusiva e ultrachic pelle sapientemente lavorata a intreccio, monocolor o bicolore bianco&nero con disegno a rombi. Il piano di riposo è a doghe regolabili o con movimento elettrico. La struttura in acciaio e i quattro piedini in alluminio a vista sono verniciati con finitura brunita e conferiscono carattere al basamento del letto.

Elegant and charming double bed with padded headboard and base and cover available in two versions: one in completely removable fabric, leather or Ecopelle, the other in skilfully woven leather in one color or black&white with diamond-shaped pattern. The bed is available with adjustable slatted mattress support and with electrical movements. The steel frame and the four aluminium feet, burnished colour lacquered, give character to the bed.

Cama matrimonial elegante y refinada, con base y cabeceras acolchadas. El revestimiento está disponible en dos versiones: desenfundable en tejido, piel y Ecopelle; o bien en la exclusiva y ultrachic piel hábilmente elaborada en trenza en un color, o en blanco y negro con patrón de diamante. El somier puede ser de lamas fijas con regulación de dureza y con movimientos eléctricos. La estructura de acero y los cuatro pies de aluminio pintados con acabado bruñido, dan carácter a la base de la cama.

Elegantes und raffiniertes Doppelbett mit gepolsterten Gestell und Kopfteil. Der Bezug ist in zwei Versionen erhältlich: abziehbarer aus Stoff, Leder oder Ecopelle; superchic aus geschickt geflochtenem Leder in einer Farbe oder mit schwarz-weißem Rautenmuster. Die Liegefläche ist mit festen Federleisten mit Härte-

regulierung oder mit elektrisch verstellbaren Federholzrahmen erhältlich. Die brünierte Stahlstruktur und die vier brünierten Aluminiumfüsse verleihen dem Untergestell des Betts Charakter.

Lit double élégant et raffiné avec base et tête rebourrés, revêtement disponible en deux versions. Une en revêtement déhoussable en cuir lisse, en tissu ou en Ecopelle; l'autre dans le cuir exclusif et ultrachic habilement travaillé, monochrome ou bicolore noir et blanc avec un design losange. Le sommier est disponible avec lattes fixes réglables et avec mouvements électriques. La structure en acier et les quatre pieds en aluminium vernis couleur brunie, confèrent du caractère au piètement du lit.

Элегантная и изысканная кровать с мягкими изголовьем и основанием, с двумя вариантами обивки. Один вариант с полностью съемным чехлом из ткани, кожи или экокожи; другой выполнен из эксклюзивной и шикарной плетеной кожи, искусно обработанной, одноцветной или двухцветной черно-белой с ромбовидным рисунком. Основание под матрас может быть с регулируемыми ламелями или с электроприводом. Каркас из стали и четыре видимые ножки из алюминия окрашены с отделкой из вороненого металла, которые придают основанию кровати особый характер.

这张双人床可选择布或者皮料。Ultrachic的床头板和底座采用专业编织皮革制成，同样精致的版本带有可拆卸的无盖皮革薄皮层，织物或人造革。休息面由可调节活动板条和电动升降调节。钢结构和四个铝制脚部涂有抛光表面，赋予床架极大特色。



POCHETTE PURE

design centro ricerche flou



Letto matrimoniale elegante e raffinato disponibile con base Leonardo, base fissa h 25 cm, con base contenitore o con base con rete a movimento. Testata imbottita e rivestita, come la base, in tessuto, pelle o Ecopelle completamente sfoderabili grazie alle pratiche chiusure in velcro.

Sumptuously elegant double-size bed available with box-spring base Leonardo, fixed base h 25 cm, with storage base and with electrical movements. Headboard and base padded and upholstered with fabric, leather or Ecopelle covers, completely removable thanks to practical Velcro fasteners.

Elegante y refinada cama matrimonial disponible con base de muelles Leonardo, base fija h 25 cm, base contenedor, y con somieres de movimiento eléctrico. Cabecera acolchada y como la base, forrada en tejido, piel o Ecopelle completamente desfundables gracias a los prácticos cierres de velcro.

Elegantes und raffiniertes Ehebett erhältlich mit Box-spring Unterfederung Leonardo, feststehendem Gestell H25 cm, mit Bettkasten oder mit elektrisch verstellbarem Federholzrahmen. Gepolstertes Kopfteil und Gestell mit abziehbarem Stoff-, Leder- oder Ecopelle Bezug mit Klettverschluss.

Lit double élégant et raffiné disponible avec base à ressorts Leonardo, avec base fixe h 25 cm, avec sommier à coffre et avec sommiers à mouvements électriques.

Tête rembourrée et habillée, tout comme la base, en tissu, cuir ou Ecopelle entièrement déhoussables grâce aux fermetures en Velcro très pratiques.

Элегантная и изысканная двуспальная кровать может быть изготовлена с основанием Leonardo, со стационарным основанием высотой 25 см, с основанием-ящиком для хранения белья, а также с основанием, оборудованным системой электрического привода. Мягкое изголовье, как и основание, обито съемным чехлом из ткани, кожи или экокожи, который легко снимается благодаря застежкам-липучкам.

一款十分优雅的双人床。Pochette 床可选可拆卸的外罩物，外罩可选择不同面料：布，真皮，人造皮。底座可选Leonardo系列弹簧箱床底，或固定排骨架床底H25CM，或带储藏箱床底，或电动排骨架床箱底。



SOMMIER

design centro ricerche flou



Letto estremamente funzionale, dal design lineare ed elegante. Disponibile con base Leonardo, base contenitore, base fissa h 25 cm o h 16 cm e con base con rete a movimento elettrico. Rivestimento, in tessuto, pelle o Ecopelle totalmente sfoderabile.

Extremely functional bed of elegant linear design. Available with box-spring base Leonardo, storage base, fixed base h 25 cm or h 16 cm and with electrical movements. Completely removable cover in fabric, leather or Ecopelle.

Cama sumamente funcional, de design lineal y elegante. Disponible con base de muelles Leonardo, base contenedor, base fija h 25 cm o h 16 cm y con somieres de movimiento eléctrico. Revestimiento en tejido, piel o Ecopelle, completamente desenfundables.





SOMMIER

design centro ricerche flou

Extrem funktionelles Bett mit linearem und elegantem Design. Steht mit Boxspring Unterfederung Leonardo, Bettkasten, festem Gestell H 25 cm oder H 16 cm und mit elektrisch verstellbarem Federholzrahmen zur Verfügung. Komplet abziehbarer Stoff, Leder- oder Ecopelle Bezug.

Lit extrêmement fonctionnel, au design linéaire et élégant. Proposé avec base à ressorts Leonardo, à coffre, base fixe h 25 cm ou h 16 cm et avec sommiers à mouvements électriques. Revêtement en tissu, cuir ou Ecopelle entièrement déhoussable.

Исключительно функциональная кровать лаконичного и элегантного дизайна. Кровать доступна к заказу в варианте с основанием Leonardo с основанием-ящиком для хранения белья, со стационарным основанием высотой 25 или 16 см, а также с основанием, оборудованным системой электрического привода. Полностью съемные чехлы, выполненные из ткани, кожи или экокожи.

Sommier是一款极致简约设计且功能实用的床。可选可拆卸的外罩物，外罩可选择不同面料：布，真皮，人造皮。底座可选Leonardo系列弹簧箱床底，或固定排骨架床底H25CM/H16CM，或带储藏箱床底，或电动排骨架床箱底。



TADAO

design vico magistretti

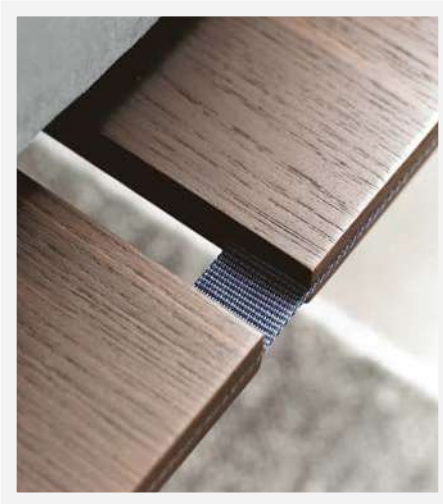

Letto d'ispirazione orientale, raffinato ed essenziale.
La base d'appoggio del materasso è costituita da doghe portanti, che salgono senza interruzione a formare la testata.

Tadao è disponibile in noce Canaletto, in rovere caffè e nelle finiture antigraffio Style (colore sabbia), Epoque (colori bianco e grey) e Private (colori light o dark).

A bed of Oriental inspiration, elegant and clean-cut.
The mattress support consists of strong slats that continue upwards to form the headboard.

Tadao is available in Canaletto walnut, in coffee-brown oak, in the scratch-resistant surface finishes Style (sand colour), Epoque (white and grey colours) and Private (light or dark colours).

Cama de inspiración oriental, refinada y esencial.
La base de apoyo del colchón se compone de lamas portantes que suben sin interrupción formando la cabecera.

Tadao está disponible en nogal Canaletto, en roble café, en los acabados Style (color arena), Epoque (colores blanco o grey) y Private (colores light o dark) resistentes a los arañazos.



TADAO

design vico magistretti



Bett orientalischer Inspiration, raffiniert und essentiell. Die Auflagefläche für die Matratze besteht aus tragenden Latten, die ohne Unterbrechung ansteigen und auch den Kopfteil formen. Tadao ist in den Ausführungen Nussbaum Canaletto, Eiche in der Farbe Kaffee, oder in den kratzfesten Oberflächen Style (sand farben), Epoque (in den Farben weiss und grey) und Private (in den Farben light oder dark) erhältlich.

Lit d'inspiration orientale, raffiné et essentiel. La base d'appui du matelas est formée de lattes portantes, qui remontent sans interruption pour former la tête. Tadao est disponible en noyer Canaletto, en chêne café, dans les finitions anti-rayures Style (couleur sable), Epoque (couleurs: blanc et grey) et Private (couleurs: light ou dark).

Изысканная и утонченная кровать в восточном духе. Основание под матрас состоит из несущих планок, образующих единую конструкцию с изголовьем. Кровать Tadao предлагается в следующих вариантах: орех Каналетто, дуб, окрашенный в кофейный цвет, а также антивандальные отделки Style (песочного цвета), Epoque (белого и серого цвета) и Private (светлые или темные цвета).

这一款的灵感来自东方传统。
底座和床头板 采用木制板条的方式, 有松木或核桃木可选及配不同颜色: Canaletto 核桃木, Coffee brown 橡木, Style, Epoque 以及 Private 颜色。





TAPPETO VOLANTE

design enzo mari

Letto dal design moderno e attuale, con struttura in alluminio verniciata, grigio o bianco. Testata semicircolare che può essere completata da un rivestimento sfoderabile. Il piano di riposo è a doghe regolabili.

Bed with a modern and trendy design, with an aluminium structure, grey or white. Semi-circular headboard that can be completed with a removable cover. Adjustable slats for the mattress support.

Cama de design moderno y actual con estructura de aluminio lacado gris y blanco. Cabecera semicircular que puede ser provista de revestimiento desfundable. Plano de reposo de lamas ajustables.



TAPPETO VOLANTE

design enzo mari



Bett mit modernem und trendy Design, Aluminium Gestell grau oder weiss lackiert. Halbrundes Kopfteil erhältlich auch mit abziehbarem Bezug. Die Liegefläche hat feste Federleisten mit Härteregulierung.

Lit au design moderne et actuel, structure aluminium verni gris ou blanc. Tête semi-circulaire, disponible aussi avec un revêtement déhoussable. Le plateau de repos est à lattes réglables.

Кровать с каркасом из лакированного алюминия серого или белого цвета для современного и стильного интерьера спальни. Изголовье полукруглой формы может быть дополнено съемным чехлом. База снабжена регулируемыми рейками.

Tappeto volante 是一张年轻，具有现代设计感。这一款有铝制白色或灰色油漆的床架。床头板采用圆形设计。底座可选板条支撑床架，可手动调节。



Intelligenti, funzionali, versatili: la tipologia letti trasformabili e letti a scomparsa contempera il modo di vivere contemporaneo e soddisfa ogni esigenza di ospitalità. I divani e le poltrone-letto trasformabili uniscono l'utilità al comfort all'insegna di un codice di eleganza. Risolvono problemi di spazio e, quando occorre, permettono di avere rapidamente a disposizione un letto aggiuntivo pronto all'uso.

Intelligent, functional, versatile: the transformable beds and the Murphy beds mitigate the constraints of modern lifestyles and provides an answer to every hospitality requirement. The transformable sofas and chair beds combine practical use, comfort and elegance. They resolve the problems of space and, when necessary, rapidly provide additional, ready-to-use beds.

Inteligentes, funcionales, versátiles: las camas transformables y las escamoteables satisfacen las exigencias de la vida contemporánea y permiten hacer frente a cualquier exigencia de hospitalidad. Los sofás y las butacas-cama transformables unen utilidad y comodidad, siempre de una forma elegante. Solucionan problemas de espacio y, cuando es necesario, permiten tener rápidamente a disposición una cama adicional lista para el uso.

Intelligent, praktisch, vielseitig: die wandelbaren und versenkbaren Betten erfüllen moderne Wohnbedürfnisse und Gastfreundschaft wird mit ihnen zum Kinderspiel. Die Schlafsofas und -Sessel vereinen in sich Zweckmäßigkeit und Komfort und das alles im Zeichen der Eleganz. Sie lösen Platzprobleme und zaubern bei Bedarf mit wenigen Handgriffen ein gebrauchsfertiges Bett hervor.

Intelligents, fonctionnels et éclectiques : la typologie des lits transformables et des lits escamotables traduit le mode de vie contemporain, tout en satisfaisant n'importe quelle exigence d'accueil. Les canapés et les fauteuils- lits transformables allient l'utilité au confort à l'enseigne d'un code d'élégance. Ils apportent une solution aux problèmes de place et, en cas de nécessité, permettent de disposer rapidement d'un lit d'appoint prêt à l'emploi.

Умные, функциональные, универсальные: коллекция кроватей-трансформеров и откидных кроватей соответствует современному образу жизни и удовлетворяет любые потребности при приеме гостей. Диваны-трансформеры и кресла-кровати сочетают в себе удобство и комфорт, не упуская из виду аспект элегантности. Они решают проблему нехватки места и при необходимости позволяют быстро иметь в распоряжении дополнительную кровать.

智能、多用途、功能性强: 可变形式床品种类和收纳式床品都符合当今的生活方式, 并且能满足客户的各种需求。扶手椅和可变形沙发床在优雅的基础上, 将用途与舒适相结合。它们解决了空间问题, 当有需要时, 它们可以立马变幻出一张随时能使用的床。

LETTI TRASFORMABILI
TRANSFORMABLE BEDS
CAMA TRANSFORMABLES
WANDELBARE BETTEN
LITS TRANSFORMABLES
КРОВАТИ-ТРАНСФОРМЕРЫ
沙发床



BISS

design pinuccio borghonovo

BISS è un letto singolo versatile disponibile in due versioni: base con contenitore salvaspazio oppure base con apertura laterale per alloggiare un secondo letto a scomparsa. Nella prima il letto è dotato di base contenitore con apertura laterale (destra o sinistra secondo esigenza). Nella seconda la base del letto ha uno dei lati apribile (destra o sinistro secondo esigenza), per ospitare il secondo letto. Quest'ultimo, privo di testata, è dotato di ruote che ne facilitano l'estrazione. Può essere sollevato da terra grazie a un meccanismo con pistoni, oppure restare a livello terra (non sollevabile). BISS accoglie un piano di riposo a doghe regolabili e rivestimenti in tessuto, pelle o Ecopelle sfoderabili grazie al Velcro. Schienali disponibili nelle versioni: alto, basso o sagomato (destra o sinistra).

BISS is a versatile single bed available in two versions: base with storage (opening on the right or on the left) and base with one side which can be opened and used to contain the second bed (without headboard). This second bed has wheels and can be either raised thanks to a gas piston mechanism or remain at floor level (version without mechanism). The mattress support has slats with rigidity adjustment. All the covers in fabric, Ecopelle or leather are removable thanks to velcro fastening. Backrests are also available: high, low or shaped (right or left).

BISS es una cama individual disponible en dos versiones: base con contenedor y base con apertura lateral que permite alojar una segunda cama. En la primera versión la cama dispone de una base contenedor con apertura lateral (apertura a la derecha o a la izquierda). En la segunda la base tiene uno de los dos lados con tapa que permite alojar una segunda cama (sin cabecera). Esta segunda cama tiene ruedas que facilitan su extracción y está disponible en las variantes elevable del suelo gracias a un mecanismo

a pistón o a nivel del suelo (sin mecanismo). BISS dispone de un somier de lamas fijas con regulación de dureza y revestimientos en tejido, piel o Ecopelle desenfundables gracias al velcro. Se pueden completar con respaldos altos, bajos o asimétricos (lado izquierdo y derecho).

BISS ist ein Einzelbett in zwei Versionen erhältlich: Basis mit Bettkasten (mit seitlicher Öffnung: rechts oder links) und Basis die an der Seite geöffnet werden kann, damit das zweite und versenkbare Bett herausgezogen werden kann. Das letztgenannte ist ohne Kopfteil, hat aber Räder, um das Herausziehen zu erleichtern und steht in den folgenden Varianten zur Verfügung: vom Boden anhebbar, dank eines mit Kolben arbeitenden Mechanismus, oder auf Bodenniveau, nicht anhebbar. Zerlegbares Gestell, feste Federleisten mit Härteregulierung. Abziehbare Bezüge aus Stoff, Ecopelle oder Leder mit Klettverschluss. Rückenlehnen sind auch erhältlich: hoch, niedrig oder geschwungen (rechts oder links).

BISS est un lit à une place disponible en deux versions: sommier à coffre (ouverture à droite ou à gauche) ou avec ouverture latérale pour ranger le deuxième lit (sans tête de lit). Ce deuxième lit est muni de roulettes et il peut être levé grâce à un mécanisme à pistons ou rester au niveau du sol (version non relevable). Le sommier est à lattes fixes réglables. Le revêtement en tissu, cuir ou Ecopelle est déhoussable grâce au velcro. Les dossiers sont disponibles aussi: hauts, bas, façonnés (droite ou gauche).

BISS – это многофункциональная односпальная кровать, доступная в двух вариантах: с компактным контейнером или со вторым выдвижным спальным местом. В первом варианте в основании кровати имеется ящик для хранения белья, открывающийся сбоку (по желанию, справа или слева). Во втором варианте в основании кровати с одной из сторон (по желанию, справа или слева) имеется пространство, в котором помещается второе спальное место. У второго спального места без изголовья имеются колесики, которые облегчают его извлечение. Оно может подниматься над уровнем пола благодаря поршневому механизму или быть неподъемным (конфигурация без поршневого механизма). Спальная поверхность кровати BISS имеет конструкцию с регулируемыми планками. Чехлы из ткани, кожи или экокожи легко снимаются благодаря застежкам-липучкам. Боковая панель (по желанию, справа или слева) доступна в следующих вариантах: высокая, низкая или фигурная.

BISS 是一款多功能单人床，有两种版本：底座带节省空间的容器或带侧开口的底座，可容纳第二张折叠床。首先，床具有带侧开口的容器底座（根据需要向右或向左）。第二，床的底部有一个侧面可以打开（根据需要向右或向左），以容纳第二个床。后者没有床头板，配备有便于提取的轮子。由于带有活塞的机构，它可以从地面抬起，或者它可以保持固定在地面（不可升降）。由于魔术贴的使用，BISS可容纳一个带有可调节板条的活动面和可拆卸的织物，皮革或Velcro的遮盖盖子。可提供以下型号的靠背：高，低或成型（右侧或左侧）。





CÉLINE

design riccardo Giovanetti



Céline, dalla seduta spaziosa ed accogliente, può essere una poltrona chaise-longue che aprendosi diventa un letto singolo (dimensioni 90 x 200 cm), oppure un ampio divanetto che aprendosi diventa un letto matrimoniale (dimensioni 160 x 200 cm). Entrambi totalmente sfoderabili, si possono rivestire in tessuto o Ecopelle. Il rivestimento può essere in tinta unita oppure in due colori e due varianti: per l'esterno dello schienale e le parti laterali del basco; per l'interno dello schienale e la parte superiore del basco. Entrambi i modelli accolgono materassi Memoform o Special che, in funzione dell'uso, si piegano, si sovrappongono o si distendono sulla struttura a doghe munita di rotelle, facilmente estraibile, quando occorre trasformare la poltrona in letto singolo e il divanetto in letto matrimoniale.

Céline, roomy, deep and cozy, is an armchair-chaise longue that can be rapidly transformed into a comfortable single bed (mattress size 90x200 cm.) or a large sofa that can be rapidly transformed into a double bed (mattress size 160x200 cm.). Both versions are available with a completely removable cover in fabric or Ecopelle. The cover can be in one color or in a choice of two colors of the same fabric: one for the external cover of the backrest and the sides of the seat cover, the other for the internal part of the backrest and the upper part of the seat cover. Both versions can be fitted with a Memoform or Special mattress that folds and unfolds on the pull-out fixed slats frame fitted with wheels when you need to transform the armchair into a single bed and the small sofa into a double bed.

Céline con asiento profundo y extremamente acogedor, puede ser un sillón-chaise longue que se transforma en pocos movimientos en una cama individual (colchón cm. 90x200) o un amplio sofá que se transforma en una cama de matrimonio (colchón cm. 160x200). El revestimiento de ambos modelos, enteramente desenfundable, está realizado en los tejidos de la colección Flou o en Ecopelle y puede ser en una sola variante de color o en dos variantes de color de la misma tela: una para la parte exterior del respaldo y las partes laterales de la funda de asiento, otra para la parte interior del respaldo y la parte superior de la funda de asiento. Ambos modelos están dotados de colchón Memoform o Special que se doblan y se desdoblan sobre la estructura con somier de lamas, que se abre frontalmente gracias a ruedas.

Céline, gross, tief, extrem einladend, verwandelt sich als Sessel in ein bequemes Einzelbett (Matratzemasse 90x200 cm) oder als Sofa in ein Ehebett (Matratzemasse 160x200 cm). Beide sind mit abziehbarem Stoff oder Ecopelle bezogen. Der Bezug des Sessels und des Sofas kann in einer Farbe oder in zwei Farbvarianten des gleichen Stoffes gefertigt werden: einer für die Aussenseite der Rückenlehne und die Seitenteile des Sitzes, einer für die Innenseite der Rückenlehne und den oberen Teil des Sitzes. Für beide Modelle sind Memoform oder Special Matratzen erhältlich, die auf einer Lattenstruktur mit Rollen ausgeklappt werden können. Diese Struktur kann leicht herausgezogen werden, um den Sessel in ein Einzelbett und das Sofa in ein Doppelbett zu verwandeln.



CÉLINE

design riccardo giovanetti



Céline, ample et très accueillant, est un fauteuil chaise-longue, qui se transforme en peu de gestes en un confortable lit à une place (matelas cm. 90x200) ou un ample canapé qui se transforme en un confortable lit à deux places (matelas cm. 160x200). Les deux peuvent être revêtus de tissu ou Ecopelle déhoussables. Le revêtement peut être réalisé en un seul tissu ou en deux variantes de couleur d'un même tissu: l'une pour le revêtement extérieur du dossier et les parties latérales de la housse d'assise, l'autre pour le revêtement intérieur du dossier et la partie supérieure de la housse d'assise. Les deux modèles peuvent avoir des matelas Memoform ou Special qui, en fonction de l'utilisation, se plient, se superposent ou se détendent sur la structure à lattes fournie de roulettes, facilement extractible, quand il est nécessaire de transformer le fauteuil en lit à une place et le petit canapé en lit à deux places.

Модель Celine с просторным и удобным сиденьем доступна в варианте кресла-кровати, которое превращается в односпальную кровать размером 90 x 200 см, или в варианте вместительного диванчика, превращающегося в двуспальную кровать размером 160 x 200 см. Оба варианта обиты полностью съемными чехлами из ткани или экокожи. Обивка может быть однотонной или двухцветной в двух вариантах: для внешней стороны спинки сиденья и боковых частей чехла матраса; для внутренней стороны спинки и верхней части чехла матраса. В обеих моделях можно использовать матрасы Memoform или Special, которые, в зависимости от назначения, можно свернуть, класть друг на друга или расстелить на реечном каркасе. Каркас также снабжен колесиками и легко извлекается, когда нужно превратить кресло в односпальную кровать, а диванчик – в двуспальную кровать.

Celine 分两种设计:一种是可变成单人床的沙发椅 (90X200 cm), 另一种是可变成双人床的沙发 (160x200 cm)。这两种款式的特点在于非常宽敞, 舒适的坐垫以及可拆卸多种面料。这款床垫可有 Memoform 或者弹簧型, 它可以折起来也可以打开放在固定板条上面。







DUETTO

design centro ricerche flou

Letto trasformabile dal design semplice ed elegante. Struttura rivestita in tessuto, pelle o Ecopelle completamente sfoderabili e piano di riposo a doghe fisse. Il letto singolo diventa facilmente matrimoniale con l'aggiunta del secondo letto estraibile e sollevabile grazie ai pratici pistoni a gas. I due letti affiancati si ancorano stabilmente grazie a due blocchi in acciaio e gomma. Completato da un elegante basco di copertura, da buste porta guanciaie e cuscini a rullo, può essere ulteriormente personalizzato con l'aggiunta dello schienale.

Transformable bed of simple elegant design. Structure with completely removable fabric, leather or Ecopelle covers. Available with fixed base with slats. Single bed which can be joined by a trundle bed fitted with a gas piston mechanism that allows it to be raised easily to the height of the first bed. Thanks to two special rubber-coated steel blocks, the two beds can be joined together to form a double-size bed. Completed by an elegant seat cover, pillow covers and roll cushions, it can be customised with the addition of a backrest.

Cama transformable de design simple y elegante. Estructura forrada en tejido, piel o Ecopelle, completamente desenfundables. Disponible con somier de lamas fijas. Cama individual, se convierte facilmente en una cama matrimonial añadiendo la segunda cama extraible que se eleva gracias a los prácticos pistones a gas y se puede anclar a la primera gracias a dos bloques de acero y goma. Completo de funda de asiento, fundas porta almohada y rulos, puede ser personalizado añadiendo el respaldo.



DUETTO

design centro ricerche flou

Wandelbares Bett mit einfachem und elegantem Design. Abziehbarer Bezug aus Stoff, Leder oder Ecopelle. Steht mit Liegefläche aus festen Federleisten zur Verfügung. Einzelbett, wird schnell zum Doppelbett durch Hinzufügen des zweiten ausziehbaren Bettes, das dank gasbetriebener Kolben angehoben wird. Die beiden Betten werden mit zwei Halterungen aus Stahl und Gummi zusammen verankert. Komplet mit einem eleganten Sitzbezug, Kopfkissenüberzügen und Rollkissen kann es durch die zusätzliche Rückenlehne dem persönlichen Geschmack angepasst werden.

Lit convertible, avec dessin simple et élégant. Structure habillée en tissu, cuir ou Ecopelle entièrement déhoussables. Disponible avec plateau de repos à lattes fixes. Lit individuel, ou lit individuel auquel acoler un deuxième lit doté d'un mécanisme avec des pistons à gaz qui lui permettent de l'amener à la hauteur du premier lit. Le 2.ème lit s'ancre au premier avec deux blocs en acier revêtus de gomme. Complété par une élégante housse d'assise, par des housses d'oreillers et polochons, il peut être personnalisé par l'ajout d'un dossier.

Кровать-трансформер простого и элегантного дизайна. Каркас кровати обит полностью съемным чехлом из ткани, кожи или экокожи. Основание под матрас с фиксированными ламелями. Односпальная кровать легко превращается в двухспальную благодаря второй выдвижной кровати, которая поднимается на уровень основной кровати при помощи двух удобных газовых поршней. Рядом стоящие кровати прочно крепятся друг к другу посредством двух блоков из стали и резины. Композиция дополняется элегантным покрывалом, чехлами для подушек и подушками-валиками; дополнительно можно заказать спинку.

设计简约优雅的可隐形床。拥有可完全拆卸的布艺、皮革或人造革结构，以及固定板条床板。有了实用性极强的气体活塞，再加上可拉出并抬高的第二张床后，便可将单人床轻松变成双人床。两张并列的床用两个钢块和橡胶牢牢固定。搭配优雅的贝雷饰面、枕套和滚枕，也可添加床背进行个性化改造。







completan con tres cojines con cremallera para poder desenfundarlos.

PiazzaDuomo ist eine ideale Verquickung von Bett und Sofa und bietet flexible, moderne und elegante Lösungen, wenn Platz zum Problem wird.

Ein neues Wohnkonzept, das zeigt, wie bequem sich das Wohnzimmer in ein Schlafzimmer umwandeln lässt und umgekehrt, nicht mit einem klassischen Schlafsofa sondern mit einem Sofa von erlesenem Design, das mit wenigen Handgriffen zum Einzel- oder Doppelbett wird.

Gestell mit Federleisten und Federkern-oder Memoform Matratze. Kopfteil und Sitzfläche mit Stoff, Leder oder Ecopelle beziehbar; abziehbar dank des Klettverschlusses; drei Kissen vervollständigen das Ganze, sie verfügen über einen Reissverschluss, damit auch sie abziehbar sind.

Synthèse idéale entre le canapé et le lit, PiazzaDuomo offre des solutions flexibles pour résoudre les problèmes d'espace à l'enseigne d'un code d'élégance contemporaine.

Un nouveau concept d'habitation qui montre combien il est aisé de convertir le living en une chambre à coucher non pas avec un transformable classique, mais avec un canapé au design recherché que quelques gestes suffisent à transformer en un lit à une place ou double. Base à lattes avec matelas à ressorts ou Memoform. Dossier et assise habillables en tissu, en cuir ou en Ecopelle et déhoussables grâce au velcro, il est complété par trois coussins munis de fermetures éclairées pour pouvoir les déhousser.

Идеальное сочетание дивана и кровати, PiazzaDuomo – это решение проблемы недостатка места без ущерба для современной эlegантности. Новая концепция жилища показывает, насколько легко превратить гостиную в спальню, используя не традиционный диван-кровать, а диван, который несколькими легкими движениями превращается в односпальную или двухспальную кровать. Поверхность для сна снабжена рейками и пружинным матрасом или матрасом Memoform. Подлокотники и сиденье покрыты съемными чехлами из ткани, кожи или экокожи на застежках-липучках и дополнены тремя подушками со съемными чехлами на молнии.

作为沙发和床之间的理想合成, Piazza Duomo提供灵活的解决方案,以当代优雅风格名义解决空间问题。一种全新的居住理念,告诉我们将起居室变成卧室是多么容易,省去繁琐的改造,而是只需几步操作,沙发就变成了单人床或双人床。带弹簧床垫或Memoform的板条底座。由于魔术贴的使用,搭配可拆卸面料、皮革或人造革覆盖的扶手,座椅上配有三个带拉链的垫子,可拆卸外套。

Sintesi ideale tra divano e letto, PiazzaDuomo offre soluzioni flessibili per risolvere problemi di spazio all'insegna di un codice di eleganza contemporanea. Un nuovo concept dell'abitare che svela quanto sia agevole convertire il salotto in camera da letto non con il classico trasformabile ma con un divano che con pochi gesti diventa un letto singolo o matrimoniale. Base a doghe con materasso a molle o Memoform. Braccioli e seduta, rivestibili in tessuto, pelle o Ecopelle sfoderabili grazie al velcro, si completano con tre cuscini muniti di cerniere per consentire la sfoderabilità.

This is the perfect combination of sofa and bed; PiazzaDuomo provides versatile solutions for the problems of space with a dash of contemporary elegance.

A new living concept that demonstrates how easy it is to convert the lounge into a bedroom, with a product that is not the traditionally sofa-bed, but a sofa that can be easily transformed into a single or double-size bed. Slatted mattress support for a spring or Memoform mattress.

Headboards and seating have removable covers in fabric, leather or Ecopelle, with velcro fasteners. The sofa-bed is supplied with three back cushions that have easily removable zip-fastened covers.

Síntesis ideal entre sofá y cama, PiazzaDuomo ofrece soluciones flexibles para solucionar los problemas de espacio, a la luz de un código de elegancia contemporánea.

Un nuevo concepto del vivir que demuestra que tan fácil sea convertir el salón en una habitación, no con el clásico transformable sino con un sofá que, con pocos gestos, se vuelve una cama individual o de matrimonio. Base con lamas y colchón de muelles ó Memoform. Cabecera y asiento, con revestimiento en tejido, piel o Ecopelle, desenfundables gracias al velcro, se

PIAZZADUOMO

design giulio manzoni





Il living, l'ambiente della casa deputato alla rappresentazione, al riposo ed alla convivialità, sempre più spesso è anche il luogo dove si lavora. In questo spazio così vitale, divani e poltrone giocano un ruolo importante.

Combinazione perfetta tra comfort, eleganza e funzionalità, gli imbottiti Flou permettono di 'costruire' il living a misura del proprio gusto e delle proprie esigenze. Nei divani e nelle poltrone si concentra tutta l'esperienza e la specializzazione che Flou ha maturato nel corso degli anni, offrendo una comodità paragonabile a quello di un letto.

The living room is the room in any home used for socializing, relaxation and conviviality, and now increasingly for working. Sofas and armchairs play an important role in such a dynamic space.

Thanks to the perfect combination between comfort, elegance and performance, Flou's upholstered furniture can 'construct' the living room to suit individual taste and requirements.

All of the experience and expertise that Flou has matured over the years is concentrated in the sofas and armchairs to offer excellent comfort levels.

La sala de estar, el ambiente de la casa mayormente representativo, dedicado al descanso y a la convivialidad, siempre más a menudo es también el lugar donde se trabaja. En este espacio tan vital, los sofás y las butacas tienen un papel importante. Con una combinación perfecta de confort, elegancia y funcionalidad, los acolchados de Flou permiten 'construir' la sala de estar a medida del gusto y de las exigencias de cada uno. En los sofás y en las butacas se concentra toda la experiencia y la especialización que Flou ha acumulado en su larga actividad, ofreciendo una comodidad comparable a la de una cama.

Das Wohnzimmer, das wie kein anderer Raum unser Zuhause repräsentiert sowie zum Entspannen und für gesellige Momente gedacht ist, wird immer häufiger zum Arbeitsplatz.

In einem so wichtigen Ambiente spielen Sofas und Sessel eine wichtige Rolle. Die Polstermöbel von Flou sind eine perfekte Kombination aus Komfort, Eleganz und Zweckmäßigkeit und mit ihnen lässt sich das Wohnzimmer je nach eigenem Geschmack bedarfsgerecht 'zusammenbauen'.

Die Sofas und Sessel von Flou sind ein Konzentrat aus Erfahrung und Know-how, die die Firma im Lauf der Jahre gesammelt hat, und bieten einen Komfort, der mit dem eines Betts vergleichbar ist.

Le living, lieu destiné à la représentation, au repos et à la convivialité est de plus en plus souvent aussi l'endroit où l'on travaille.

Dans cet espace si vital, les canapés et les fauteuils jouent un rôle important. Combinaison parfaite de confort, élégance et fonctionnalité, les rembourrés Flou permettent d'agencer le living à son goût et selon ses exigences.

Les canapés et les fauteuils concentrent toute l'expérience et la spécialisation que Flou a mûries au fil des ans, tout en offrant le confort d'un vrai lit.

Гостиная – помещение дома, предназначенное для отдыха и общения, но всё чаще она становится местом для работы. В этом оживлённом пространстве диваны и кресла играют важную роль. Мягкая мебель Flou – это идеальное сочетание комфорта, элегантности и функциональности, что позволяет благоустроить пространство в соответствии с собственным вкусом и потребностями. В производстве диванов и кресел, Flou использует огромный опыт и навыки, накопленные в течении многих лет, что позволяет создавать коллекции непревзойденного уровня комфорта.

客厅是家庭展现个性、休闲和相互分享的场所，并且还越来越频繁地成为工作的地方。在这个如此生活化的空间里，扶手椅和沙发扮演着重要的角色。Flou的家具在舒适、优雅和功能性之间相互呼应，为客厅量身“打造”出了自己的品味与需求。扶手椅和沙发集中了Flou多年来累积的经验与能力，其舒适性可与床媲美。

COLLEZIONE LIVING
COLLECTION LIVING
COLECCIÓN LIVING
KOLLEKTION LIVING
COLLECTION LIVING
КОЛЛЕКЦИЯ ГОСТИНЫХ
客厅系列

BINARIO

design pinuccio borgonovo

Un divano componibile dalla linea sobria e dalla modularità semplice, che lo rende versatile e adatto a spazi lavorativi, luoghi pubblici, living non convenzionali e dinamici. Gli elementi di seduta a due e a tre posti e con uno o due braccioli e i due grandi pouf quadrati sono intercambiabili tra loro: sedute e pouf si dividono, si scompongono e si ricompongono per inventare configurazioni sempre nuove e plasmare spazi su misura. Binario offre un'immagine di moderna leggerezza sottolineata dal particolare doppio piedino in metallo brunito opaco che lo mantiene alto da terra. Le sedute sono completate da grandi cuscini in piuma che riprendono il dettaglio sartoriale delle cuciture in rilievo sul perimetro dei braccioli, conferendo all'insieme un tratto raffinato e distintivo. Un astuto accessorio di supporto per gli schienali inoltre, amovibile e posizionabile su ogni elemento, aumenta l'altezza dell'appoggio offrendo il comfort perfetto per ogni modalità di seduta. Il rivestimento può essere in tessuto o pelle completamente sfoderabile.

A sofa with a sober line and a simple modularity, versatile and ideal for the workplace, public spaces, unconventional and dynamic living spaces. The two- or three-seater elements with one or two armrests and the two large square poufs are interchangeable: seatings and poufs separate, they are assembled and re-assembled to create arrangements that are always new and design the spaces to suit every necessity. The clean, modern and light lines are underlined by the double feet in matt burnished finish that raise it from the ground. Large feather cushions, that repeat the relief stitching of the sofa's armrests, give the composition a distinctive, elegant appearance. A clever accessory to support the backrests, that can be moved and positioned on each element, increases the support height, offering perfect comfort for each type of seating. Available with completely removable fabric or leather covers.

Sofá modular con líneas sobrias y modularidad simple, que hacen que sea versátil y adecuado para espacios laborales, contextos de vida pública, salas de estar no convencionales y dinámicas. Los asientos de dos y tres plazas tienen uno o dos apoyabrazos y pueden combinarse como se desee entre sí y con los grandes pufs cuadrados: los asientos y pufs se dividen, se descomponen y se recomponen para inventar configuraciones siempre nuevas y crear espacios a medida. Binario ofrece una imagen de moderna liviandad, destacada por el peculiar doble pie de metal bruñido mate que lo mantiene levantado del suelo. Los grandes cojines de pluma retoman el detalle de sastrería de las costuras en relieve presentes en el perímetro de los brazos del sofá, dando al conjunto un aspecto refinado y distintivo. Un ingenioso accesorio de apoyo para los respaldos, extraíble y colocable en cada elemento, aumenta la altura del apoyo ofreciendo una comodidad perfecta para cada modo de sentarse. El revestimiento en tejido o piel es completamente desenfundable.





Ein vielseitiges modulares System mit einer nüchternen Linie und einfacher Modularität, das sich für Arbeitsbereiche, öffentlich genutzte Räume sowie für unkonventionelle und dynamische Wohnzimmer eignet. Die geraden 2- und 3-Sitzer haben eine oder zwei Armlehnen und können beliebig miteinander und mit den großen quadratischen Sitzpuffs kombiniert werden: Sitzflächen und Sitzpuffs teilen sich, trennen und vereinen sich, um immer neue Konfigurationen zu schaffen und Räume nach Maß einzurichten. Das moderne und leichte Erscheinungsbild des Sofas Binario wird durch den besonderen Doppelfuß aus matt brüniertem Metall unterstrichen, der für einen gewissen Abstand zum Boden sorgt. Die großen Federkissen nehmen das Detail der am Umfang der Armlehnen des Sofas befindlichen hervorstehenden Nähte auf und verleihen dem Ganzen einen raffinierten und unverwechselbaren Look. Die Kopfstütze ist ein cleveres Zubehörteil für die Rückenlehnen, sie ist abnehmbar und auf jedem Element positionierbar, sie steigert die Anlehnhöhe und bietet perfekten Komfort für jede Art zu sitzen. Der vollständig abziehbare Bezug ist aus Stoff oder Leder erhältlich.

Un canapé modulable avec une ligne sobre et une modularité simple, ce qui le rend polyvalent et adapté aux espaces de travail, lieux publics, salons non conventionnels et dynamiques. Les éléments de siège deux et trois places avec un ou deux accoudoirs et les deux grands poufs carrés sont interchangeables: les sièges et les poufs sont divisés, décomposés et recomposés pour toujours inventer de nouvelles

configurations et façonner des espaces sur mesure. Binario offre une image de légèreté moderne soulignée par le double pied particulier en métal bruni mat qui le maintient haut du sol. Les sièges sont complétés par de grands coussins en plumes qui reflètent le détail vestimentaire de la couture en relief sur le périmètre des accoudoirs, donnant à l'ensemble une caractéristique raffinée et distinctive. Un accessoire de soutien intelligent pour les dossiers également, amovible et positionnable sur chaque élément, augmente la hauteur du support offrant le confort parfait pour chaque mode d'assise. Revêtement complètement déhoussable en tissu ou cuir.

Модульный диван сдержанных линий и простой сочетаемости, которая делает его широко используемым и подходящим для рабочих зон, общественных пространств, нетрадиционных и динамичных гостиных. Двух- и трехместные элементы для сидения, с одним или двумя подлокотниками, а также два больших квадратных пуфа взаимозаменяемы между собой: элементы для сидения и пуфы разделяются, снова собираются для того, чтобы создать новые конфигурации и оформить пространство по собственному желанию. Диван Binario имеет современный легкий стиль его двойная ножка из матового вороненного металла высоко приподнимает его от пола. Сиденья дополняются большими пуховыми подушками, которые повторяют рельефные швы по периметру подлокотников и придают всей композиции утонченный и неповторимый характер. Умная дополнительная деталь для спинок, съемная и размещаемая на любой элемент, увеличивает высоту опоры, обеспечивая идеальный комфорт при любом положении сидения. Чехол полностью снимается и может быть из ткани или кожи.

这是一款线条简约、模块简明的多功能组合沙发，适合工作区域、公共场所、非传统性的动感客厅。二人和三人的座椅元件搭配一个或两个扶手，两个大的方形蒲团可与座椅元件互换：座椅和蒲团可分开，可打乱摆放，也可重新组合摆放，旨在呈现出新颖的组合外观，打造出个性化空间。Binario沙发用两个独具一格的支撑其远离地面的哑光金属沙发腿突显了其具有现代风格的轻盈。沙发座椅由两个大的羽绒坐垫组成，坐垫上采用了扶手边缘上的凸起针脚的剪裁细节，使得整体精美别致。此外，每个座椅椅背上还有一个灵巧的可拆卸且可移动的支撑配件，以此增加椅背的支撑高度，为每个座椅模块打造完美的舒适度。外罩可选用可完全拆卸的布艺或皮革。





BORGONUOVO

design emanuela garbin - mario dell'orto



Soddisfa esigenze di relax, comfort e bellezza questo divano che ha i suoi punti di forza nell'ergonomia, nella forma e nelle dimensioni. Gusto classico, dimensioni contenute, fanno di Borgonuovo un divano rassicurante, raffinato, perfetto per ogni tipo d'ambiente.

This sofa satisfies the demands for relaxation, comfort and beauty; its strong points are the ergonomics, its shape and dimensions. Classic style, compact size, transform Borgonuovo into a sofa that is reassuring, elegant, and perfect for every ambience.

Este sofá cuyos puntos fuertes son la ergonomía, la forma y las dimensiones, satisface las exigencias de relax, confort y belleza. Gusto clásico, medidas reducidas, hacen de Borgonuovo un sofá tranquilizador, refinado, perfecto para cualquier tipo de ambiente.

Dieses Sofa, das durch seine Ergonomie, Form und Masse besticht, entspricht allen Vorstellungen von Relax, Komfort und Ästhetik. Klassisch im Geschmack, nicht wuchtig, machen aus Borgonuovo ein Ruhe ausströmendes, raffiniertes Sofa, das perfekt zu jedem Ambiente passt.

Il satisfait les exigences de relax, confort et beauté ce canapé dont les points forts sont l'ergonomie, la forme et les dimensions. Un goût classique, des dimensions limitées, font de Borgonuovo un canapé rassurant, raffiné et parfait pour tous les intérieurs.

Этот диван удовлетворяет потребности в отдыхе, комфорте и красоте, также его преимуществами являются эргономичность, форма и размеры. Благодаря классическому стилю и компактным размерам диван Borgonuovo – это правильный выбор для тех, кто ищет комфортную, но в то же время изысканную модель, идеально подходящую для любого интерьера.

这款沙发凭借其在人体工程学、形状和大小方面的优势，满足了放松、舒适和优雅的需求。拥有经典的味道，小尺寸，使Borgonuovo成为一个令人舒心精致的沙发，适合各种环境的理想选择。







DOZE - DOZE FLAT

design rodolfo dordoni

Doze è un sistema di divani componibili, disegnato nel 2014 e ampliato con la versione Doze Flat nel 2015. Gli elementi tra loro aggregabili formano composizioni in linea, ad angolo e con allunghi laterali, tali da adattarsi a spazi ed ambienti delle più diverse dimensioni. Rispetto a Doze, la differenza della versione Flat risiede esclusivamente nel minor ingombro delle composizioni, ottenuto riducendo da 25 a 17 cm lo spessore dei braccioli. La particolarità del sistema Doze è la capacità di assicurare al divano lo straordinario comfort del letto, grazie alla base a doghe, alla ricca imbottitura con molle e al particolare tessuto sottostante dalle proprietà traspiranti.

Doze is a system of modular sofas, designed in 2014, expanded with the version Doze Flat in 2015. The modular units can be combined to form linear compositions, corner units or with lateral extensions allowing it to adapt to a wide range of different-sized spaces and environments. Compared to Doze, the differences in the Flat version lie exclusively in the more compact size of the compositions, achieved by reducing the thickness of the armrests from 25 to 17 cm. The unusual feature of the Doze system is the extraordinary degree of comfort normally found in the bed, thanks to the slatted base, the luxurious padding with springs and the special layer of breathable fabric.

Doze es un sistema de sofás componibles, diseñado en 2014 y ampliado con la versión Doze Flat en 2015. Los elementos agregables entre ellos forman composiciones rectas, esquineras y con extensiones laterales, para adaptarse a espacios y ambientes de las medidas más diferentes. Con respecto a Doze, la diferencia de la versión Flat estriba exclusivamente en el menor tamaño total de las composiciones, obtenido reduciendo de 25 a 17 cm el espesor de los brazos. La peculiaridad del sistema Doze es su capacidad de asegurar al sofá el confort extraordinario de una cama, gracias a la base de lamas, al abundante acolchado con muelles y al tejido especial con propiedades transpirantes que lleva debajo.





DOZE - DOZE FLAT

design rodolfo dordoni

Doze ist ein System aus zusammenstellbaren Sofas, das 2014 entworfen und 2015 um die Version Doze Flat erweitert wurde. Die untereinander zusammenstellbaren Elemente bilden gerade oder Ecksofas, sind seitlich verlängerbar und lassen sich so an die unterschiedlichsten Räumlichkeiten anpassen. Gegenüber Doze unterscheidet sich die Flat Version durch die etwas geringeren Abmessungen, die durch eine Verringerung der Armlehnenbreite von 25 auf 17 cm erzielt wurde. Die Besonderheit von Doze besteht darin, dass dieses Sofa den gleichen Komfort wie ein Bett bietet, denn das Gestell weist einen Lattenrost auf, das Sofa ist ausserdem üppig gepolstert und gefedert und der darunter befindliche besondere Stoff ist atmungsaktiv.

Doze est un système de canapés modulables. Dessiné en 2014, il s'accroît de la version Doze Flat en 2015. Les modules associables forment des compositions en ligne ou en angle qui s'adaptent aux environnements et aux espaces aux dimensions les plus différentes. Par rapport à Doze, la version Flat présente des compositions à l'encombrement plus réduit, obtenu en diminuant de 25 à 17 cm l'épaisseur des accoudoirs. La particularité du système Doze réside dans la capacité d'assurer au canapé le confort extraordinaire d'un lit, grâce à sa base à lattes, à son riche rembourrage avec ressorts et au tissu sous-jacent particulier, aux propriétés respirantes.

Система модульных диванов Doze была разработана в 2014 году, а в 2015 году модельный ряд был дополнен версией Doze Flat. Взаимосочетаемые элементы позволяют создавать линейные и угловые композиции, а также композиции с боковыми модулями, тем самым адаптируя диван к различным площадям и формам помещений. От прежней версии Doze Flat отличается только меньшими габаритами композиций, что достигается за счет уменьшения толщины подлокотников с 25 до 17 см. Особенность системы Doze состоит в том, что диван обладает исключительным удобством, присущим кровати, благодаря реечному основанию, роскошному наполнителю с пружинами и вкладышу из специального дышащего материала.

Doze 是一款可拼型的沙发，可以让你拥有多种组合，使你在不同的环境下拼出不一样的形状。该沙发也有 Flat 款，它的特点在于 17 cm 的扶手以及像床的木板一样的底座。



GENTLEMAN

design carlo colombo

Divano a due o a tre posti, impreziosito da una seconda copertura fissata alla struttura con ganci. Ulteriore elemento di eleganza è il cordonetto sul bordo dei cuscini di seduta e lungo il perimetro della seconda copertura, che può essere ton-sur-ton o a contrasto.

Il rivestimento della struttura, in tessuto, ecopelle o pelle è sfoderabile, la seconda copertura è amovibile. Un comfort di qualità superiore è garantito dalla possibilità di scelta della seduta in due versioni: più rigida o più morbida. Aumentano il comfort cuscini di sostegno e cuscini decorativi.

The two- or three-seater sofas are embellished with a second outer padded cover equipped with hooks. Further element of elegance is the piping on the seat cushions and along the perimeter of the second outer cover, in a "tone-on-tone" or contrasting color. The structure cover in fabric, leather or Ecopelle is removable, the outer padded can be easily detached. A higher level of comfort is provided by the possibility of choosing between two versions of seat cushions: a firmer one and a softer one. Further comfort through cushions with support padding and decorative cushions.

Sofá de dos o tres plazas enriquecidos por la doble cobertura de revestimiento con ganchos. Ulterior elemento de elegancia es el borde de los cojines de asiento y en el perímetro de la segunda cobertura, a elegir en las variantes tono-sobre-tono o bien en contraste.

El revestimiento de la estructura en tejido, piel o Ecopelle es desenfundable, la segunda cobertura se puede quitar.

Un confort de calidad superior está garantizado por la posibilidad de elegir el asiento en dos versiones: más rígido o más blando.

Mejoran el confort los cojines de sostén y los cojines decorativos.

2-Sitzer- und 3-Sitzer-Sofa der durch einen Überzug mit Haken charakterisiert ist.

Elegant ist auch der Keder der Sitzkissen und um den Umfang des Überzugs, der Ton-in-Ton oder in einer Kontrastfarbe gewählt werden kann. Der Bezug der Struktur aus Stoff, Leder oder Ecopelle ist abziehbar, der abnehmbare Überzug ist mit Haken an der Struktur festgemacht.

Extra-Komfort besteht durch die Wahlmöglichkeit der Sitzfläche, die in zwei Varianten erhältlich ist: härter oder weicher. Stütz- und Dekokissen erhöhen den Komfort.

Canapé à deux ou trois places, rendus précieux par un deuxième habillage.

Ulérieur élément d'élégance est le passepoil sur le bord des coussins d'assises et le long du périmètre du deuxième habillage qui peut être ton-sur-ton ou en contraste.

Le revêtement de la structure en tissu, Ecopelle ou cuir est déhoussable, le deuxième habillage est amovible. Un confort de qualité supérieure est garanti par la possibilité de choisir l'assise en deux versions: une plus rigide et une plus souple.

Le confort est augmenté grâce aux coussins avec rembourrage de soutien et coussins décoratifs.

Двух- или трехместный диван дополнен вторым чехлом, который крепится к каркасу при помощи крючков. Дополнительную элегантность дивану придает декоративный однотонный или контрастный кант, идущий по краю подушек сидений и по периметру второго чехла. Съемная обивка каркаса может быть из ткани, экокожи или кожи, второй чехол тоже съемный. Максимальный комфорт гарантируется возможностью выбора сиденья в двух вариантах: более жестком или более мягком. Еще больше комфорта модели придают подушки под спину и декоративные подушки.

Gentleman的二人, 三人沙发及扶手椅沿袭

Gentleman床的设计风格, 同样拥有软垫外罩, 细节设计及面料保持一致。沙发罩可拆卸。沙发坐垫有两种款式 紧实或柔软。带有支撑垫 的靠垫和装饰都能提升舒适度。



GENTLEMAN

design carlo colombo

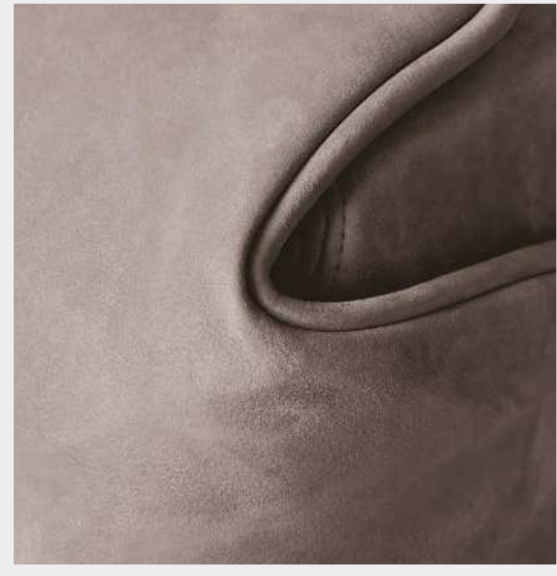

Poltrona, impreziosita da una seconda copertura fissata alla struttura con ganci. Ulteriore elemento di eleganza è il cordonetto sul bordo dei cuscini di seduta e lungo il perimetro della seconda copertura, che può essere ton-sur-ton o a contrasto. Il rivestimento della struttura, in tessuto, ecopelle o pelle è sfoderabile, la seconda copertura è amovibile. Un comfort di qualità superiore è garantito dalla possibilità di scelta della seduta in due versioni: più rigida o più morbida. Aumentano il comfort cuscini di sostegno e cuscini decorativi.

Armchair embellished with a second outer padded cover equipped with hooks. Further element of elegance is the piping on the seat cushions and along the perimeter of the second outer cover, in a "tone-on-tone" or contrasting color. The structure cover in fabric, leather or Ecopelle is removable, the outer padded cover can be easily detached. A higher level of comfort is provided by the possibility of choosing between two versions of seat cushions: a firmer one and a softer one. Further comfort through cushions with support padding and decorative cushions.

Sillón enriquecidos por la doble cobertura de revestimiento con gauchos. Ulterior elemento de elegancia es el borde de los cojines de asiento y en el perímetro de la segunda cobertura, a elegir en las variantes tono-sobre-tons o bien en contraste. El revestimiento de la estructura en tejido, piel o Ecopelle es desenfundable, la segunda cobertura se puede quitar.

Un confort de calidad superior está garantizado por la posibilidad de elegir el asiento en dos versiones: más rígido o más blando. Mejoran el confort los cojines de sostén y los cojines decorativos.

Sessel der durch einen zweiten Überzug charakterisiert ist. Elegant ist auch der Keder der Sitzkissen und um den Umfang des Überzugs, der Ton-in-Ton oder in einer Kontrastfarbe gewählt werden kann.

Der Bezug der Struktur aus Stoff, Leder oder Ecopelle ist abziehbar, der abnehmbare Überzug ist mit Haken an der Struktur festgemacht. Extra-Komfort besteht durch die Wahlmöglichkeit der Sitzfläche, die in zwei Varianten erhältlich ist: härter oder weicher. Stütz- und Dekokissen erhöhen den Komfort.

Fauteuil, rendus précieux par un deuxième habillage fixé à la structure par des crochets. Ulterieur élément d'élégance est le passepoil sur le bord des coussins d'assises et le long du périmètre du deuxième habillage qui peut être ton-sur-ton ou en contraste.

Le revêtement de la structure en tissu, Ecopelle ou cuir est déhoussable, le deuxième habillage est amovible. Un confort de qualité supérieure est garanti par la possibilité de choisir l'assise en deux versions: une plus rigide et une plus souple. Le confort est augmenté grâce aux coussins avec rembourrage de soutien et coussins décoratifs.

Кресло, украшенное декоративной накладкой, которая крепится к каркасу крючками. Дополнительным элементом изысканности является кант по контуру подушек для сидения и по периметру декоративной накладки, который может быть в основном или в контрастном цвете. Съёмная обивка каркаса может быть из ткани, экокожи или кожи. Декоративная накладка также съёмная. Высокий уровень комфорта обеспечен возможностью выбрать вариант сиденья: более жёсткое или более мягкое. Подушки с ортопедическим наполнением и декоративные подушки повышают уровень комфорта.

这是一款以第二层覆盖层固定在挂钩结构上作为装饰的沙发。沙发坐垫上的边线使其更加优雅。第二层覆盖层上蔓延的周线可以是同色系或撞色系。沙发的外层为织物、生态皮革或皮革，可拆卸，第二层覆盖层可移动。两款可选择的坐垫保证了高级舒适感：偏硬的或偏软的。靠枕和装饰枕会提升舒适度。



ICON

design carlo colombo



Lusso discreto, eleganza e comfort sono i punti cardine di questo sistema di sedute componibili. Un progetto moderno, lineare, in cui sono i dettagli a fare la differenza: l'accurato studio delle proporzioni; la bombatura volutamente accentuata di schienali e braccioli; la perfezione nella manifattura di ogni singola cucitura del rivestimento. Anche nelle composizioni più ampie e articolate, Icon spicca per la sua immagine di leggerezza, grazie alla struttura alta da terra e ai particolari a vista della base e dei piedi d'appoggio in alluminio con finitura nickel nero lucido o brunito opaco. Il rivestimento può essere in tessuto o pelle completamente sfoderabile; le sedute sono rese ancor più confortevoli da una serie di cuscini quadrati in piuma, in due misure e con rivestimento sfoderabile in tessuto o pelle con piping.

Understated luxury, elegance and comfort are the key features of this modular sofa. A modern, linear project in which details make the difference: the accurate study of the proportions; the intentionally accentuated rounded shape of backrests and armrests; the perfection of each visible stitching of the covers. Even in the wider compositions the sofa Icon stands out for its light look, thanks to the raised seat and the details visible on the metal base and aluminium feet, available with a glossy black nickel or matt burnished finish. The completely removable cover is available in fabric or leather; the comfort of the seats can be increased by the use of square goose down cushions, in two different sizes and with removable fabric or leather cover with decorative piping.

El lujo discreto, la elegancia y el confort son los puntos clave de este sistema de asientos componibles. Un diseño moderno, lineal, en el que los detalles hacen la diferencia: las proporciones estudiadas en detalle; las curvas deliberadamente acentuadas de los respaldos y apoyabrazos; la perfección de las costuras

del revestimiento. Incluso en las composiciones más grandes, el sofá Icon se destaca por su imagen de liviandad y ligereza, gracias a su estructura alta respecto al suelo, y a los detalles visibles de la base y de los pies de apoyo de aluminio con acabado níquel negro brillo o bruñido mate. El revestimiento en tejido o piel es completamente desfundable; una serie de cojines cuadrados en pluma, en dos medidas y con revestimiento desfundable en tejido o piel con borde, hacen que los asientos sean aún más cómodos.

Dezenter Luxus, Eleganz und Komfort sind die Kernpunkte dieses zusammenstellbaren Sitzsystems. Ein modernes und lineares Design, in dem die Details den Unterschied machen: die im Detail ausgearbeiteten Proportionen; die bewusst hervorgehobene gewölbte Form der Rücken- und Armlehnen; die Perfektion der sichtbaren Nähte des Bezugs. Selbst in den größeren Kompositionen besticht das Sofamodell Icon durch sein leichtes Erscheinungsbild, dank dem hohen Sitz und den sichtbaren Details bei Untergestell und Füßen aus Aluminium in der Ausführungen Schwarz glänzendes Nickel oder matt brüniert. Der vollständig abziehbare Bezug ist aus Stoff oder Leder erhältlich; quadratische Kissen mit Daunenfüllung, in zwei verschiedenen Maßen und mit abziehbarem Stoff- oder Lederbezug mit Keder, machen die Sitzflächen komfortabler.

Luxe discret, élégance et confort sont les pierres angulaires de ces assises modulaires. Un projet moderne et linéaire où les détails font la différence: l'étude minutieuse des proportions; le moelleux des dossiers et des accoudoirs au rebondi délibérément accentué; la perfection des surpiqures visibles réalisées avec un savoir-faire sartorial savant. Même dans les compositions plus grandes et plus articulées, Icon se distingue par son image de légèreté, grâce à la haute structure du sol et aux détails visibles de la base et des pieds de support en aluminium avec une finition nickel noir brillant ou bruni mat. Le revêtement peut être en tissu ou en cuir complètement déhoussable; les sièges sont rendus encore plus confortables par une série de coussins en plumes carrées, en deux tailles et avec revêtement déhoussable en tissu ou en cuir avec passepoil.

Скромная роскошь, элегантность и комфорт являются главными чертами этой системы модульных диванов. Современный дизайн, где детали играют огромное значение: тщательная разработка пропорций, выпуклая форма спинок и подлокотников, совершенство изготовления каждого шва обивки. Даже в более широких и сложных композициях диван Icon отличается своей воздушностью и легкостью благодаря базе, высоко приподнятой над полом, видимым деталям структуры и алюминиевым ножкам с отделкой в черном блестящем никеле или матовом металле. Полностью съемный чехол может быть из ткани или кожи; уровень комфорта сидений повышается рядом квадратных пуховых подушек двух размеров со съемным чехлом из ткани или кожи и с декоративным кантом.

该组合座椅系统的亮点包括低调的奢华、优雅和舒适。在这款现代风格的流线型设计中，细节使之别具一格：精细的比例研究；椅背和扶手明显的凸起；外罩上每一针脚的完美手工。在多种多样的组合排列中，Icon沙发也因其轻盈的外观而脱颖而出，拥有高耸于地面的框架，有别致的外露底座和饰有黑镍亮面或哑光金属色饰面的沙发腿。外罩可选用可完全拆卸的布艺或皮革；座椅搭配一系列方形羽绒坐垫，更加舒适，坐垫有两种尺寸，并搭配可拆卸布艺外罩或可拆卸镶边皮革外罩。





MYPLACE

design emanuela garbin



Il divano componibile MyPlace risponde alle più alte aspettative in termini di relax e comfort. Tre diverse profondità di seduta e la libertà compositiva di basi, braccioli e schienali permettono la più ampia personalizzazione e di ottenere composizioni in linea o ad angolo, collocabili a parete o a centro living. Il rivestimento è in tessuto o pelle completamente sfoderabile; i piedini possono essere quadrati o cilindrici in finitura nickel nero o brunito opaco. Un vassoio con finitura brunito opaco o oxide oppure con rivestimento in pelle (non sfoderabile) può essere ancorato alle basi fornendo un comodo piano d'appoggio.

I tavolini MyPlace hanno forme irregolari che si inseriscono perfettamente tra le sedute del divano e assecondano la curvatura delle composizioni. Il piano è disponibile in cemento spatolato a mano (finitura Velasca nei colori cemento e lava) oppure in metallo (colori brunito opaco o nero); la struttura è in metallo finitura brunito opaco o nickel nero lucido.

The modular sofa MyPlace satisfies the highest expectations in terms of relaxation and comfort. Three different depths are available and the seats, armrests and backrests can be arranged freely to create customized linear or corner compositions, pushed back against a wall or taking centre stage in the middle of a room. Completely removable fabric or leather covers; the feet can be square or cylindrical in glossy black nickel or in a matt burnished finish. A tray in a matt burnished or oxide finish or covered with non-removable leather can be fixed to the base to provide a useful surface to place objects.

The coffee tables MyPlace have irregular shapes, slide between the elements and follow the curves of the compositions. The top is in hand-brushed cement (Velasca finish in the colours cement light grey and lava dark grey) or in metal (in the colours matt burnished or black); the structure is in matt burnished or glossy black metal finish.

El sofá componible MyPlace responde a las expectativas más exigentes en términos de relax y comodidad. Tres distintas profundidades de asiento y la libertad de combinar asientos, brazos y respaldos permiten realizar la personalización más amplia y variada para composiciones lineares o angulares, a pared o en el centro del living. Revestimiento en tejido o piel completamente desenfundable; las patas pueden ser cuadradas o cilíndricas con acabado en níquel negro o bruñido mate. Una bandeja en metal bruñido mate o óxido o bien forrada en piel no desenfundable se puede fijar a la base como cómodo plano de apoyo. Las mesitas MyPlace tienen formas irregulares que encajan perfectamente entre los asientos y siguen de manera armónica la curva de las composiciones. El tablero es en cemento cepillado a mano (acabado Velasca en los colores cemento y lava) o en metal (acabados bruñido mate o negro); la estructura es de metal bruñido mate o níquel negro brillo.



MYPLACE

design emanuela garbin



Das modulare Sofa MyPlace erfüllt die höchsten Ansprüche in puncto Entspannung und Komfort. Drei verschiedene Sitztiefen und die Gestaltungsfreiheit bei den Sitzflächen, Armlehnen und Rückenlehnen ermöglichen vielfältigste Konfigurationsmöglichkeiten. Die Zusammenstellungen können gerade oder eckig sein, die Sofas können an der Wand oder als Zentralelement des Wohnzimmers platziert werden. Das Sofa ist mit vollständig abziehbarem Bezug aus Stoff oder Leder erhältlich; die Füße können rechteckig oder zylindrisch sein in den Ausführungen matt brüniert oder schwarz glänzendem Nickel. Ein Tablett matt brüniert oder oxid oder mit festem Leder bezogen kann an der Basis als bequeme Abstellfläche befestigt werden. Die kleine Tische MyPlace haben unregelmäßige Formen; sie passen zwischen die Sitzflächen und unterstützen den Richtungswechsel der Kombinationen. Platte aus hand-gebürstetem Zement (Ausführung Velasca in den Farben Zement und Lava) oder aus Metall (in den Ausführungen matt brüniert oder schwarz); Metallstruktur in den Ausführungen matt brüniert oder schwarz glänzendem Nickel.

Le canapé modulable MyPlace répond aux attentes les plus exigeantes en termes de détente et de confort. Trois profondeurs d'assise et la liberté de composition des assises, des accoudoirs et des dossiers permettent une personnalisation ample et variée afin d'obtenir des compositions droites ou angulaires, placées contre un mur ou protagonistes centraux du living. Revêtement en tissu ou en cuir complètement déhoussable; les pieds peuvent être carrés ou cylindriques avec finition brunie mate ou nickel noir brillant. Une tablette avec finition brunie mate ou oxyde ou avec revêtement en cuir pas déhoussable peut être fixée à la base et devenir un confortable plan d'appui. Les petites tables MyPlace ont des formes irrégulières qui s'insèrent entre les assises et suivent la courbe des

compositions. Le plateau est en ciment brossé main (finition Velasca dans les couleurs ciment et lave) ou en métal (finition brunie mate ou noire); la structure est en métal bruni mat ou nickel noir brillant.

Модульный диван MyPlace отвечает самым высоким требованиям отдыха и комфорта. Три разных варианта глубины сиденья и полная свобода комбинирования оснований, подлокотников и спинок позволяют создавать индивидуальные решения прямых или угловых композиций, которые можно поставить вдоль стены или посередине гостиной. Полностью съемный чехол может быть из ткани или кожи; ножки могут быть квадратной или цилиндрической формы с отделкой из черного никеля или матового вороненного металла. К основаниям можно прикрепить поднос с отделкой из матового вороненного металла или оксида или обитый кожей (чехол несъемный), который предоставляет удобную опорную поверхность. Столики MyPlace имеют неровные формы, которые идеально вставляются между сиденьями дивана и подхватывают кривизну композиций. Столешница может быть из цемента, зашпаклеванного вручную (отделка Velasca в цветах цемента или лавы) или из металла (отделка под матовый вороненный металл или черного цвета). Каркас из металла с отделкой под матовый вороненный металл или блестящий черный никель.

MyPlace 系列组合沙发迎合了极致的放松与舒适需求。三种不同高度的座椅，加上底座、扶手以及沙发靠背的自由组合使得这款沙发满足了各种个性化搭配，既可呈直排，也可转角组合，既可以墙而立，也可放置在客厅中央。布艺或皮革饰面可完全拆卸；沙发腿可选黑镍色或哑光金属饰面的方形或圆柱形。可将哑光金属色或米色饰面，或者皮革（不可拆卸）饰面的托盘固定在沙发底座上，打造成一款舒适的支撑面。MyPlace小桌拥有不规则形状，可将其完美穿插在沙发的座椅中，贴合了沙发的弧度。台面可选手工涂抹的水泥面（Velasca水泥色和水洗色饰面）或者金属饰面（哑光或黑色）；金属桌架可选哑光金属饰面或黑镍色亮面。





OLIVIER

design emanuela garbin - mario dell'orto



Un sofà nel senso più tradizionale del termine, studiato per rispondere ai cambiamenti del modo di vivere contemporaneo, senza nette separazioni tra la zona notte e la zona giorno. Il risultato sono sedute ampie e spaziose, estremamente confortevoli, di estrema flessibilità compositiva, che si completano nell'accostamento con i tavolini della stessa serie. Struttura in tubolare d'acciaio, finitura brunito opaco con piano dotato di cinghie elastiche intrecciate, rivestito in tessuto jersey. Seduta e schienali con rivestimento sfoderabile in tessuto, pelle o Ecopelle Dollaro. Arricchiscono le composizioni grandi cuscini di sostegno per schienale realizzabili con i tessuti della collezione Flou oltre che con il caratteristico rivestimento in pelle lavorata a intreccio e cuscini decorativi di varie dimensioni.

This is a sofa in the most traditional meaning of the word, designed to satisfy the changes in the universe of contemporary living, where the boundaries between the sleeping and living quarters are blurred. The sofa is large and spacious, extremely comfortable, with wonderful arrangement versatility, and it can join the small tables of the same collection. The steel tubular frame has a matt burnished finish. Woven elastic belt support, coated in jersey fabric. The covers of the seating and backrest are removable and available in fabric, leather or Ecopelle Dollaro. Large back support cushions with covers that can be supplied in the fabrics of the Flou collection or alternately in the characteristic format in woven leather, and a range of different-sized cushions add an extra decorative touch to these beautiful sofas.

Un sofá en el sentido más tradicional de la palabra, estudiado para responder a los cambios de la manera de vivir contemporánea, sin separaciones claras entre la zona noche y la zona día. El resultado son asientos amplios, sumamente cómodos, con una gran flexibilidad de composición, que se completan al combinarlos con las mesitas de la misma serie. Estructura de tubular de acero, acabado bruñido mate con base con correas elásticas trenzadas, revestida en tejido jersey. Asiento y respaldo con revestimiento desenfundable en tejido, piel o Ecopelle Dollaro. Enriquecen las composiciones grandes cojines de soporte para el respaldo realizables con los tejidos de la colección Flou además que con el característico revestimiento en piel entrelazada y cojines decorativos de varias medidas.





OLIVIER

design emanuela garbin - mario dell'orto

Das Sofa, das dem traditionellen Sinn des Wortes gerecht wird, ist für moderne Wohnwelten konzipiert, in denen keine strenge Trennung mehr zwischen Schlaf- und Wohnbereich herrscht. Das Ergebnis sind grosse, geräumige und äusserst bequeme Sitzmöbel, die sehr flexibel zusammenstellbar und mit den Beistelltischen aus der gleichen Serie kombinierbar sind. Stahlrohrstruktur, Oberflächenfinish brüniert matt, stützende Fläche mit Geflecht aus elastischen Riemen, Jersey Bezug. Sitzfläche und Rückenlehnen mit abziehbarem Bezug aus Stoff, Leder oder Ecopelle Dollaro. Grosse Kissen zum Abstützen, nicht nur mit Stoffen aus der Flou Kollektion, sondern auch mit dem charakteristischen Flechtlederbezug angefertigt, und unterschiedlich grosse Deko-Kissen vervollständigen das Ganze.

Un canapé au sens le plus traditionnel du terme étudié pour répondre aux changements du mode de vie contemporain, sans séparations nettes entre l'espace nuit et l'espace jour. Le résultat offre des assises amples et spacieuses, extrêmement confortables, d'une grande flexibilité de composition, à compléter avec les tables basses de la même série. Structure en tubes d'acier, finition brunie mate et assise avec sangles élastiques tressées revêtues de tissu jersey. Assise et dossiers avec revêtement déhoussable en tissu, cuir ou Ecopelle Dollaro. Grands coussins de soutien pour le dossier, réalisables avec des tissus de la collection Flou ainsi qu'avec le revêtement caractéristique en cuir tressé et coussins décoratifs de différentes dimensions enrichissent les compositions.

Софа в самом традиционном смысле этого слова, создана в ответ изменениям современного образа жизни, в котором нет четких границ разделения между спальней и гостиной. Результат – вместительные, просторные и очень удобные сиденья с множеством вариантов композиций, которые могут быть дополнены столиками из той же серии. Каркас из трубчатой стали с матовой вороненой отделкой, основание сделано из переплетенных эластичных ремней и обито трикотажным материалом. Сиденье и спинки дивана обиты съемными чехлами из ткани, кожи или экокожи Dollaro. Дополняют композицию большие подушки под спину, изготовленные из тканей коллекции Flou или из характерной плетеной кожи, а также декоративные подушки различных размеров.

Olivier 沙发的设计十分现代化, 它拥有舒适以及宽敞的座椅。它可以有多种拼法, 而且还可以配上同系列的茶几。这款沙发的椅套可选择于布, 皮, 人造皮以及编织皮。如果想美化沙发的外形可以增加不同形状以及布料的枕头。



SOFTBENCH
design massimo castagna



Divano componibile che introduce un concetto d'uso dinamico e multifunzionale, ideale per accogliere nuovi stili di vita. Si compone di elementi base (4 sedute, 1 bracciolo, 6 schienali) che, liberamente accostabili, consentono molteplici posizioni di seduta e infinite personalizzazioni. Gli schienali mobili, non ancorati ma efficacemente zavorrati per assicurare un solido appoggio, si possono disporre a piacere e permettono di accogliere con lo stesso comfort persone di differente statura. La profondità degli elementi permette sedute bifacciali, oltre all'uso come chaise-longue o confortevole letto. La sua valenza estetica si potenzia accostando rivestimenti di colori e fantasie diversi per le basi, i braccioli e la cuscineria. Il rivestimento della base viene proposto in 2 versioni: con trapuntatura rettangolare larga o stretta.

This modular sofa introduces a concept of dynamic and multifunctional use, ideal for today's lifestyles. It consists of basic elements (4 seat units, 1 armrest, and 6 backrests) that can be freely arranged to create multiple seating systems and endless custom designs. The mobile backrests are not anchored, but have an efficacious ballast mechanism that guarantees firm support. They provide freedom of movement and the same degree of comfort for people of different statures. The depth of the elements allows the creation of double-faced seating, as well as its use as a chaise-longue or a comfortable bed. The aesthetics are enhanced by matching the base, armrest, and cushion covers in a range of colours and patterns. The seat cover is available in two versions: with wide or thick rectangular quilting.

Sofá componible que introduce un concepto de uso dinámico y multifuncional, ideal para acoger nuevos estilos de vida. Se compone de elementos base (4 asientos, 1 brazo, 6 respaldos) que, combinados libremente, ofrecen múltiples posiciones de asiento e infinitas personalizaciones. Los respaldos móviles, no anclados pero que llevan un peso en la parte inferior para asegurar un apoyo firme, se pueden disponer como se prefiera y permiten acoger, con la máxima comodidad, personas de estaturas diferentes. La profundidad de los elementos permite contar con asientos hacia las dos caras, además del uso como chaise-longue o cómoda cama. Su valor estético se fortalece combinando revestimientos de colores y dibujos diferentes para las bases, los brazos y los cojines. El revestimiento de la base está disponible en dos versiones: con pespunte rectangular ancho o bien con capitoné.



SOFTBENCH
design massimo castagna



Ein zusammenstellbares Sofa, das ein dynamisches und multifunktionales Nutzungskonzept einführt, ideal für einen modernen Lebensstil. Es setzt sich aus Grundelementen zusammen (4 Sitzflächen, 1 Armlehne, 6 Rückenlehnen), die frei nebeneinander angeordnet werden können und so zahlreiche Sitzpositionen und unzählige Konfigurationen bieten. Die Rückenlehnen sind beweglich, nicht verankert, aber effizient beschwert um ein solides Abstützen zu gewährleisten; sie können beliebig angeordnet werden und bieten jedem Komfort, ganz egal, welchen Körperbau man auch hat. Die Tiefe der Elemente bietet Sitzmöglichkeiten von zwei Seiten, ferner ist das Sofa als Chaiselongue oder Bett nutzbar. Der ästhetische Wert kann weiterhin gesteigert werden, wenn man für den Bezug unterschiedliche Farben und Motive für Sitzgestelle, Armlehnen und Kissen wählt. Der Bezug der Basis ist in zwei Versionen erhältlich: Breit oder Schmal rechteckig gesteppt.

Ce canapé modulable, qui introduit un concept d'utilisation dynamique et multifonctionnelle, est l'idéal pour accueillir de nouveaux styles de vie. Il se compose d'éléments de base (4 assises, 1 accoudoir, 6 dossiers) qui, combinés librement, permettent de multiples positions d'assise et des personnalisations infinies. Les dossiers mobiles, non ancrés, mais efficacement lestés pour assurer un appui solide, peuvent être disposés au gré de chacun et accueillent avec le même confort toutes les statures. La profondeur des éléments permet de s'asseoir des deux côtés, mais aussi une utilisation comme chaise longue ou comme lit confortable. Sa valeur esthétique est renforcée par la combinaison de revêtements dans des couleurs et des fantaisies différentes pour les bases, les accoudoirs et les coussins. La housse de la base est disponible en deux versions: avec un matelassage rectangulaire large ou serré.

Модульный диван представляет собой концепцию динамического и многофункционального использования, он идеален для современного образа жизни. Он состоит из 6 основных элементов (2 сиденья, 1 подлокотник, 3 спинки), которые легко соединяются и позволяют составить различные индивидуальные варианты расположения сидений. Подвижные спинки не закреплены, но достаточно массивны, чтобы с легкостью составить желанную композицию и надежно поддерживать сидящего любого типа телосложения. Глубина элементов позволяет размещаться с двух сторон, а также превратить диван в шезлонг или удобную кровать. Особую эстетическую ценность придает сочетание материала различных цветов и принтов, используемого для обивки оснований, подлокотников и подушек.

组合沙发引入了动态和多功能用途的概念,是迎接新生活方式的理想选择。它由6个基本元素(2个座位,1个扶手,3个靠背)组成,自由搭配,允许设置多个座位和无限组合。可移动的靠背不是固定位置的,而是有效地压载以确保牢固的支撑,可以随意布置并且可以使不同身材的人拥有体验上的相同舒适度。考虑到元素的深度而设计的双面座位,以及可以作为躺椅或舒适的床使用的性能。结合基座、扶手和靠垫等外部包层不同的颜色和图案来增强其美学价值。





Gli ambienti della casa non sono più rigidamente separati come un tempo e nel modo di vivere contemporaneo anche gli accessori giocano un ruolo significativo. La ricca gamma di complementi d'arredo Flou soddisfa ogni particolare esigenza. Eleganti e raffinati, conferiscono uniformità estetica ai vari ambienti della casa.

The home is no longer split into clearly-defined zones as it was in the past, and in contemporary life, styles and even the accessories play an important role. Flou's wealth of furnishing accessories satisfies every individual's requirements. Elegant and stylish, they create esthetic uniformity in the various ambiances of the home.

Los ambientes de la casa no están separados rigidamente como antaño, y en la manera contemporánea de vivir también los accesorios tienen un papel importante. La rica gama de complementos de decoración de Flou satisface cualquier exigencia particular. Elegantes y refinados, proporcionan concordancia estética a los diferentes ambientes de la casa.

Die Räumlichkeiten im Haus sind nicht mehr so streng aufgeteilt wie früher, und in unserer heutigen Art zu Wohnen spielen auch die Accessoires eine bedeutende Rolle. Das umfassende Sortiment von Flou wird mit seinen Einrichtungselementen jedem Anspruch gerecht. Elegant und raffiniert tragen sie zum stilistischen Einklang und zur Ästhetik der diversen Wohnbereiche bei.

Les pièces d'un intérieur ne sont plus rigoureusement séparées comme autrefois et dans le mode de vie contemporain, même les accessoires jouent un rôle significatif.

La riche gamme d'accessoires d'ameublement Flou satisfait toute exigence particulière. Élégants et raffinés, ils assurent une uniformité esthétique aux différents espaces d'un intérieur.

В доме уже нет четкого зонирования, как было в прошлом, сегодня, в современной жизни стилистика и аксессуары играют важную роль. Широкий модельный ряд аксессуаров Flou удовлетворяет любые потребности. Элегантные и изысканные, они придают эстетическое единообразие разным помещениям дома.

家居环境不再像过去那样被生硬地分割开来，在当今生活中，连配饰也可以扮演起重要的角色。Flou各式各样的家装套件可以满足各种特殊需求。优雅和精致使得家居中的各个环境都颇具美感。

COMPLEMENTI
FURNITURE ACCESSORIES
ACCESSORIOS
ENRICHUNGSAccessoires
COMPLÉMENTS POUR L'AMEUBLEMENT
AKCECCYAPЫ
家具

ANGLE

design rodolfo dordoni



Tavolino con piano in marmo e base in tubolare nelle finiture cromato lucido o nickel nero lucido.

Small table with marble top and tubular structure available in the finishes: glossy chrome-plated and glossy black nickel.

Mesita con estructura en tubular disponible en los acabados: cromado brillo o níquel negro brillo, encimera de mármol.

Tischchen mit Metallrohrstruktur in den Farben: verchromt glänzend oder Schwarz glänzendes Nickel, und Marmorplatte

Petite table avec structure en tubulaire disponible dans les finitions: chromé brillant ou nickel noir brillant, plateau en marbre.

Столик со столешницей из мрамора и трубчатой структурой в отделках блестящий хром или блестящий черный никель.

搭配大理石台面和包裹亮面铬或亮面黑镍色饰面的管状底座的小桌。





ARI

design emanuela garbin - mario dell'orto

Comodini e settimanale con struttura in legno impreziosita dalla laccatura effetto galuchat opaca disponibile in due colori: Laguna e Deserto. Preziosa versione in legno fossile per il comodino a tre cassetti e il settimanale. I cassetti sono dotati di ritorno, l'interno è tinto nero mentre le maniglie e la base sono in nickel nero lucido.

The wooden structure of the night table and the tallboy has been embellished by a matt lacquered 'galuchat' effect finish, available in two colors: Deserto and Laguna.

Precious version in fossil wood for the three-drawer nightstand and tallboy. The drawers are fitted with a soft-close mechanism; the interiors are black stained; the handles and the base are polished black nickel.

Las mesitas de noche y la cómoda alta tienen la estructura de madera enriquecida por el lacado con efecto galuchat mate disponible en dos colores: Laguna y Deserto.

Preciada versión en madera fósil de la mesita con tres cajones y la cómoda alta. Los cajones tienen retorno, el interior está teñido de color negro, mientras que los tiradores y la base son de níquel negro brillo.

Die Holzstruktur von Nachttischen und Hemdenkommode ist mit matt ausgeführter Lackierung mit Galuchat Effekt in zwei Farbtönen erhältlich: Laguna und Deserto. Eine feine Version aus fossilem Holz für den Nachttisch mit drei Schubladen und die Hemdenkommode. Die Schubladen sind selbstschliessend, das Innere ist schwarz gefärbt, während Griffe und Sockel in schwarzem Nickel glänzend ausgeführt wurden.

Les chevets et le chiffonnier ont une structure en bois rendue précieuse par un laquage effet galuchat mat disponible en deux couleurs: Deserto et Laguna. Une version précieuse en bois fossile pour le chevet à trois tiroirs et le chiffonnier. Les tiroirs sont munis d'un retour, l'intérieur est teint noir et les poignées et la base en nickel noir brillant.

Идеально дополняющие одноименную кровать тумбочки и комод имеют деревянный каркас, облагороженный матовой лакировкой с эффектом ската "Galuchat" и доступный в двух цветах: Laguna и Deserto.

Роскошная версия из ископаемого дерева для тумбочки с тремя ящиками и комода. Ящики оснащены доводчиками, внутренняя их часть окрашена в черный цвет, а ручки и база выполнены в глянцевом черном никеле.

床头柜和七斗柜其结构部分是珍贵的实木，面漆为哑光，有两种颜色可供选择：泻湖蓝色和沙漠卡其色。镀铬的把手和基体部分呈黑色。斗柜的第一层和第二层抽屉里配有内部隔板分布，外表包覆织物的首饰盒。



CONDOTTI

design emanuela garbin - mario dell'orto

Comodino tondo a due o tre cassetti ad estrazione totale con rientro ammortizzato. Struttura rivestita in pelle. Maniglie finitura brunita spazzolata.

Round night table with two or three fully-extractable drawers with a return mechanism. Structure covered in leather. Handles with brushed burnished finish.

Mesita de noche redonda con dos o tres cajones de extracción total y sistema de cierre amortiguado. Estructura tapizada en piel. Tiradores con acabado bruñido cepillado.

Runder Nachttisch mit zwei oder drei Schubladen, ganz ausziehbar, Schliessung mit gedämpftem Einzug. Struktur mit Leder bezogen. Brünierte Griffe.

Chevet rond 2 ou 3 tiroirs à extraction totale et mécanisme de retour. Structure revêtue en cuir. Poignées finition brunie brossée.

Круглая тумбочка с двумя или тремя выдвижными ящиками с плавным закрытием. Конструкция с кожаным покрытием. Ручки в отделке полированный вороненый.

带有两个或三个抽拉式抽屉的圆形床头柜，内部加工为白桦木材，带有减震的返回装置。中密度纤维板的结构包覆真皮。把手经过刷头抛光处理。





C-SYSTEM

design massimo castagna

Sistema di contenitori componibili a sviluppo orizzontale e con fissaggio a parete. E' reso speciale dal pregio dell'essenza - legno fossile o rovere caffè - dall'equilibrio dimensionale e dalla semplicità progettuale, che permette soluzioni adatte sia alla zona giorno che alla zona notte, a seconda dell'altezza di posizionamento da terra e all'accostamento dei diversi elementi che lo compongono:

- . a giorno, con piano inferiore in dieci diverse tipologie di marmo
- . con cassetto o con ribaltina, entrambi dotati del sistema di apertura "push"
- . scrittoio accessorabile con specchio rotondo/vanity. Ogni elemento, impreziosito dal profilo in nickel nel lato adiacente la parete, prevede la possibilità di essere integrato con luci a LED.

A system of horizontal, modular wall units. The precious quality of the finishes - fossil wood or coffee-brown oak - adds a very special touch, while the compact sizes and the simple design allow the creation of different compositions, suitable both for the living area and the bedroom, according to where they are positioned and to the arrangement of the available modules:

- . open units with a lower shelf available in a range of ten different marble types;
- . a drawer unit or a unit with a flap door, both fitted with a "push" opening system
- . writing desk that can be accessorized with a round mirror/vanity.

Each element can be fitted with LED lights, and the side that lies adjacent to the wall is embellished with a black nickel trim.

Sistema horizontal de contenedores componibles de pared. Lo hacen especial la madera preciada - fósil o roble café - el equilibrio de las dimensiones y la simplicidad de proyecto que permite componer soluciones adecuadas tanto a la zona living cuanto a la zona noche, según su posición y la disposición de los elementos disponibles:

- . abiertos, con apoyo inferior en diez tipos diferentes de mármol . con cajón o con puerta abatible, ambos con sistema de apertura "push"
- . con escritorio equipable con espejo redondo/vanity. Cada elemento está enriquecido por un perfil de níquel negro en el lado adyacente a la pared, y se puede incorporar con luces de LED.

Ein waagerechtes System aus zusammenstellbaren Wandmodulen. Das edle Holz - fossiles oder kaffeebraune Eiche - macht dieses System zu etwas Besonderem und durch das Gleichgewicht der Größe und schlichten Elemente lässt es sich sowohl für den Wohnbereich als auch für den Nachtbereich, je nach Montagehöhe, durch der zur Verfügung stehende Elemente gestalten:

- . offen, mit Abstellfläche in zehn verschiedenen Marmortypen
- . mit Schublade oder Klappe, beide mit „Push“ Öffnung
- . als Sekretär, ergänzbar mit rundem Vanity Spiegel. Jedes Element weist als Wandabschluss ein Profil aus schwarzem Nickel auf und kann mit LED Leuchten ergänzt werden.

Système de meubles de rangement modulables, avec fixation murale, à installer en ligne horizontale. Rendu spécial par la qualité de l'essence de bois - bois fossile ou chêne café - ses dimensions limitées et sa simplicité conceptuelle permettent des solutions tant pour la zone jour que pour la zone nuit et ce en fonction de la hauteur par rapport au sol et de la position des éléments les uns par rapport aux autres:

- . ouvert, avec plateau inférieur en dix types de marbres différents
- . avec tiroir ou abattant, tous deux munis du système d'ouverture « push »
- . bureau accessorisé avec un miroir rond/ vanity. Chaque élément, qui est enrichi d'un profil en nickel noir côté mur, peut intégrer des lumières leds.

Система горизонтальных настенных модулей. Достоинства материала – ископаемого дерева или дуба оттенка кофе – делают эту систему особенной, с ее идеальными пропорциями и простотой конструкции, которые подходят как для гостиной, так и для спальни, в зависимости от высоты размещения над уровнем пола и от сочетания различных составляющих ее элементов:

- открытых полок, нижняя часть которых может быть изготовлена из десяти различных видов мрамора,
- с выдвижным ящиком или ящиком с откидной дверкой, оснащенные системой открывания "push",
- с секретером, дополненным круглым зеркалом с подсветкой.

Каждый элемент, украшенный профилем из никеля со стороны, прилегающей к стене, может быть дополнен светодиодным освещением.

具有水平开发和墙壁固定的拼装组合套件家具。它以绝佳的质量 - 化石木材或咖啡橡木 - 的特殊性为特色，具有尺寸平衡和简洁的设计，可根据地面和地面的定位高度，提供适合生活区域和睡眠区域的解决方案。构成它的各种元素的并置：

- 开放式，顶部有十种不同类型的大理石
- 带抽屉或翻盖，均配有“前推”打开系统
- 桌子可配圆形镜子/梳妆台。每个元件由靠近墙壁的一侧的镍型材装饰，提供与LED灯集成的可能性





FOGLIO

design pinuccio borghonovo

Foglio è un comodino in metallo dalle linee leggere ed essenziali. Una semplice lastra di metallo con finitura brunito opaco, oxide o nero curvata in modo armonico, all'interno della quale trova il suo spazio, quasi in sospensione, un contenitore con cassetto e piano di appoggio. Il cassetto può avere il frontale nella stessa finitura della struttura o in materiali diversi: in grès porcellanato nei colori Concrete e Liquorice oppure a specchio fumé o bronzato.

Foglio is a nightstand in metal, with light and essential lines. It has been created from a simple sheet of harmoniously curved metal, in the finishes matt burnished, oxide or black, inside of which there is an almost suspended space, a storage compartment with a drawer and a shelf. The frontal panel of the drawer is available in the same finish as the structure or in a variety of materials: porcelain-stoneware in the colours Concrete and Liquorice or mirror in the smoked or bronze finish.

Foglio es una mesita de noche de metal con unas líneas ligeras y esenciales. Una simple lámina de metal con acabado bruñido mate, óxid o negro, dentro de la cual encuentra su espacio, casi suspendido, un elemento contenedor con cajón y superficie de apoyo. El frontal del cajón puede ser del mismo material de la estructura o de materiales diferentes: gres porcelánico en los colores Concrete o Liquorice, o bien espejo ahumado o bronce.

Foglio ist ein Nachttisch aus Metall mit leichten und essentiellen Linien.

Ein schlichtes Metallblech, in einer matt brünierten, oxid oder Schwarz Ausführung, in dessen Innern ein fast schwebendes Aufbewahrungselement mit Schublade und Ablagefläche seinen Platz findet. Die Schubladenvorderseite kann in der gleichen

Ausführung der Struktur oder aus verschiedenen Materialien angefertigt werden: aus Feinsteinzeug, in den Farben Concrete oder Liquorice, oder als Spiegel, Rauchfarbe oder Bronze.

Foglio est un chevet en métal aux lignes légères et essentielles. Une simple plaque de métal avec finition bruni mat, oxide o noir, harmonieusement cintrée dans laquelle trouve place, presque en suspension, un élément conteneur avec tiroir et plan d'appui. La façade du tiroir peut être de la même finition que la structure, ou en matériaux différents: grès cérame dans les couleurs Concrete et Liquorice, ou miroir fumé ou bronze.

Foglio – металлическая тумбочка с легкими и значительными линиями. Простой лист металла с матовым, оксидным или черным покрытием, гармонично изогнут, внутри него, будто подвешенный, контейнерный элемент с ящиком и столешницей. Фасад выдвижного ящика может быть в такой же отделке, как и корпус, или в керамограните Concrete (цемент) или Liquorice (лакрица), а также в дымчатой или бронзовой зеркальной поверхностях.

Foglio是一款线条轻盈精美的金属床头柜。一块搭配哑光金属色、铁锈色或黑色饰面的简洁金属板轻柔地弯曲，金属板中有一个几乎呈悬浮状的空间，一个配有抽屉的储物层，以及一块支撑面。抽屉的正面可以装饰与柜子结构相同的饰面或不同材料：如Concrete和Liquorice色号的陶土或者烟熏或青铜色镜面。





GENTLEMAN

design carlo colombo

Il comò a tre cassetti e i comodini, nell'eleganza delle linee, nella preziosità dei materiali e nell'accuratezza delle lavorazioni esprimono appieno i valori del vero Made in Italy. Struttura in legno multistrato curvato rivestito esternamente in pelle, internamente in ebano (finitura opaca). Cordonetto perimetrale in pelle (stesso colore della struttura o a contrasto). Piano superiore e piano inferiore in ebano. Frontali e maniglie in pelle.

Thanks to the elegant lines, the quality materials and the skilled manufacture, the chest of drawers and the nightstands fully express the true values of Made in Italy. Curved multilayer wood structure with an external cover in leather. The interior surface is ebony with a matt finish. Leather piping (same colour as the structure or contrasting leather). Top and lower shelf in ebony. Leather front panels and handles.

La cómoda de tres cajones y las mesitas de noche, con la elegancia de las líneas, la importancia de los materiales y el esmero en las elaboraciones expresan plenamente los valores del auténtico Made in Italy. La estructura de multicapa curvada está revestida externamente con piel, internamente de ébano con acabado mate. Borde perimetral de piel (tono-sobre-tono o bien en contraste). Plano superior y plano inferior de ébano. Frontales y tiradores de piel.

Kommode mit drei Schubladen und Nachttische sind mit ihrer eleganten Linienführung, den wertvollen Materialien und der sorgfältigen Bearbeitung Ausdruck von echtem Made in Italy. Die gebogene Mehrschichtholzstruktur ist aussen mit Leder verkleidet, Innen aus Ebenholz mit mattem Oberflächenfinish. Umlaufende Lederkeder in gleicher Farbe wie Struktur oder mit Kontrastfarbe. Top und unterer Boden in Ebenholz mit mattem Oberflächenfinish. Vorderseite und Griff aus Leder.

Dans l'élégance de leurs lignes, le précieux de leurs matériaux et le soin dans l'exécution, la commode à trois tiroirs et les chevets expriment pleinement les valeurs du véritable Made in Italy. Structure en bois multipli courbé revêtu extérieurement en cuir. La surface intérieure est en ébène finition mate. Passepoil en cuir (même couleur que la structure ou en contraste). Plateau supérieur et inférieur en ébène. Parties frontales et poignées en cuir.

Комод с тремя ящиками и тумбочки полностью отражают истинные ценности выражения «Сделано в Италии», благодаря своим элегантным линиям, используемым качественным материалам и профессиональному исполнению. Структура выполнена из гнутого шпона, отделанного снаружи кожей. Внутренняя отделка – матовый шпон эбенового дерева. Коллекция декорирована кожаным кантом в контрастном или основном цвете. Столешница и нижняя полка выполнены в эбеновом дереве. Фронтальная панель и ручки изготовлены в коже.

三层抽屉柜，床头柜和六层抽屉斗柜，其优雅的线条，珍贵的材质，精细的加工充分地演绎了“意大利制造”的真正价值。多层的实木结构，弯曲部分是欧洲的山毛榉，外部包覆着真皮，内部则是乌檀。四周边缘为真皮(与整体结构同一颜色或撞色)。





Zigarrenschrank . Die gebogene Mehrschichtholzstruktur ist aussen mit Leder verkleidet, Innen aus Ebenholz mit mattem Oberflächenfinish. Umlaufender Lederkeder in gleicher Farbe wie Struktur oder mit Kontrastfarbe.

Top aus Ebenholz mit mattem Oberflächenfinish. Das obere Fach zur Unterbringung der Zigarren ist mit Spanischer Zeder furniert.

Die Zigarrentablette und die Schublade mit einem Thermometer-Feuchtigkeitsmesser für eine korrekte Feuchtigkeitskontrolle sind aus Spanischer Zeder vollholz. Das obere Fach wird von einem batteriebetriebenen Strahler beleuchtet. Tür aus gehärtetem bronze-farbigem Glas mit Rahmen aus brüniertem Aluminium. Der untere Teil weist lederbezogene Türen und Griffe auf.

Meuble porte-cigares. Sa structure en bois multipli courbé est revêtue de cuir à l'extérieur avec passepoil en cuir ton sur ton ou en contraste, l'intérieur est en ébène finition mate. Plateau en ébène. Compartiment supérieur porte-cigares revêtu en bois de cèdre espagnol, bacs porte-cigares et tiroir humidificateur en bois de cèdre espagnol massif, doté d'un hygromètre pour le contrôle intérieur de l'humidité. Spot intérieur à batterie. La partie supérieure est fermée par une porte en verre bronze trempé avec châssis en aluminium finition brunie, alors que la partie inférieure est complétée par des portes revêtues de cuir comme les poignées.

Сигарный шкаф. Корпус выполнен из многослойного шпона с внешней кожаной отделкой и кожаным кантом в основном или контрастном цвете: внутренняя поверхность выполнена в эбеновом матовом дереве.

Столешница – эбеновое дерево. Внутреннее отделение для хранения сигар изготовлено из шпона испанского кедра, портсигары и ящик – хюмидор выполнены из массива испанского кедра, который снабжен гигрометром для внутреннего контроля влажности. Внутренний светильник на батарейках.

Дверь изготовлена из закаленного стекла с алюминиевой рамой цвета вороненного металла. Нижний отдел имеет дверцу и ручку в коже.

移动式香烟盒 -上部带有香烟盒，黎巴嫩雪松的抽屉配有加湿器，湿度计可以控制内部湿度。照明灯内部装有电池。上端是封闭的一个青铜色玻璃小门。

GENTLEMAN

design carlo colombo

Mobile portasigari. Struttura in legno multistrato curvato esternamente rivestita in pelle con cordonetto perimetrale in pelle ton-sur-ton o a contrasto, l'interno è in ebano con finitura opaca. Top in ebano. Vano superiore porta sigari rivestito in Cedro Spanish, vassoi porta sigari e cassetto umidificatore in massello di Cedro Spanish, dotato di igrometro per il controllo interno dell'umidità. Faretto interno a batteria. La parte superiore è chiusa da un'anta in vetro temperato color bronzo con telaio finitura brunita; la parte inferiore si completa con ante rivestite in pelle come le maniglie.

Cigar storage unit. The curved multilayer wood structure has an external layer of leather, with tone-on-tone or contrasting leather piping; the interior surface is ebony with a matt finish. The top is also in ebony. Upper compartment in Spanish cedar veneered used for storing the cigars, cigar trays and humidifier drawer in solid Spanish cedar wood, fitted with humidity sensor to ensure the correct storage conditions. Inner battery-powered spotlight. Door in tempered bronze glass with aluminium frame, burnished colour. Lower compartment with leather doors and handles.

Mueble para puros. La estructura de multicapa curvada está revestida externamente con piel, con el borde perimetral de piel tono-sobre-tono o bien en contraste, el interior es de ébano con acabado mate. Plano de ébano. El espacio superior donde poner los puros es de cedro español, bandejas para puros y cajón en cedro español macizo que incorpora un higrómetro para un control correcto de la humedad. Foco interno con batería. La parte superior está cerrada por una puerta de cristal templado color bronce con bastidor de aluminio acabado bruñido; la parte inferior se completa con puertas revestidas con piel como los tiradores.

Lo specchio con ampia cornice rivestita in pelle e cordonetto in pelle (stesso colore della cornice o a contrasto) è dotato di solidi agganci per l'ancoraggio a parete.

This elegant vertical mirror has a large frame covered in leather, with leather piping (in the same color as the frame or in a contrasting color) and is fitted with robust hooks for fixing the mirror to the wall

El elegante espejo vertical con un amplio marco revestido en piel y borde de piel (mismo color que el marco o en contraste) tiene enganches sólidos para fijarlo a la pared.

Der elegante vertikale Spiegel mit breitem Rahmen und abgesetzter Kante mit Leder verkleidet (in der gleichen Farbe des Rahmens oder im Kontrast dazu stehend), ist mit soliden Haken zur Verankerung an der Wand versehen.

L'élégant miroir en pied muni d'un grand cadre revêtu de cuir et d'un passepoil en cuir (de la même couleur que le cadre ou en contraste), présente des crochets solides pour un ancrage mural.

Зеркало с широкой рамой, обитой кожей и украшенной кожаным кантом (такого же цвета, как и рама или контрастного цвета), оснащено надежными крючками для крепления к стене.

镜子其结构部分为实木，包覆真皮。(Cordonetto四周是真皮索带，颜色相同或撞色)。





IKO

design rodolfo dordoni

Eleganza e armonia caratterizzano questa poltroncina di classe superiore facilmente inseribile in ambienti sia classici che contemporanei. I materiali preziosi, i dettagli raffinati e la morbida seduta suggeriscono l'accostamento ad ogni tipo di divano, ma può vivere altrettanto bene se usata singola o in coppia. Struttura in tubolare di acciaio finitura brunito opaco. Dettagli in oro lucido o in nickel nero lucido. Seduta e schienale in cuoio (non sfoderabile), cuscini per la seduta e per lo schienale con rivestimento sfoderabile in tessuto, pelle o Ecopelle.

Elegance and harmony characterize this classy small armchair, allowing it to slide easily into classical and contemporary environments. The quality materials, the elegant details and the soft padded seat mean that it can accessorize any type of sofa yet can enjoy an independent existence or live as part of a pair. The steel tube structure comes in matt burnished finish. Details in glossy gold or glossy black nickel. The hide covers of the seat and the backrest cannot be removed, however, the covers of the seat and backrest cushions, in fabric, leather or Ecopelle can be completely removed.

Elegancia y armonía distinguen a esta butaca de alta clase que encaja fácilmente en ambientes tanto clásicos como contemporáneos. Los materiales preciados, los detalles refinados y el asiento blando sugieren combinaciones con todo tipo de sofás, aunque también puede vivir otro tanto bien utilizada sola o en pareja. Estructura de tubular de acero en acabado brunito mate. Detalles de oro brillo o níquel negro brillante. Asiento y respaldo de cuero (no desenfundable), cojines para el asiento y para el respaldo con revestimiento desenfundable de tejido, piel o Ecopelle.

Dieser Armsessel zeigt Klasse, ist elegant und harmonisch und lässt sich mühelos in klassisch oder modern eingerichtete Wohnungen integrieren. Mit seinen hochwertigen Materialien, den raffinierten Details und der weichen Sitzfläche passt der Armsessel zu jedem Sofatyp, kann aber genauso gut allein oder paarweise im Raum stehen. Die aus Stahlrohr bestehende Struktur ist in den Oberflächenfinishs brüniert matt erhältlich. Details aus Gold glänzend oder Nickel schwarz glänzend. Sitzfläche und Rückenlehne aus Kernleder (nicht abziehbar), Kissen für Sitzfläche oder Rückenlehne mit abziehbarem Bezug aus Stoff, Leder oder Ecopelle.

Élégance et harmonie caractérisent ce petit fauteuil de classe supérieure qui s'adapte facilement à n'importe quel style de décoration autant classique que contemporain. Ses matériaux précieux, ses détails raffinés et son assise moelleuse offrent une combinaison parfaite avec n'importe quel type de canapé, mais il peut tout aussi bien vivre seul ou en couple. Structure en tubes d'acier dans la finition bruni mat. Détails en or brillant ou en nickel noir brillant. Assise et dossier en cuir sellier, non déhoussable, coussins pour assise et dossier avec revêtement déhoussable en tissu, cuir ou Ecopelle.

Элегантность и гармония характеризуют это кресло класса люкс, которое легко вписывается в классические и современные интерьеры. Роскошные материалы, изысканные детали и мягкое сиденье делают это кресло идеальным партнером любого типа дивана, а также позволяют использовать его как отдельный предмет интерьера – одиночный или в паре. Каркас из трубчатой стали доступен в отделке вороненый матовый. Детали из глянцевого золота или глянцевого черного никеля. Сиденье и спинка отделаны кожей (отделка несъемная), подушки на сиденье и на спинку со съемными чехлами из ткани, кожи или экокожи.

这款上层贵族式扶手椅具有优雅与和谐的特点,可轻松放置在古典和现代环境中。珍贵的材料、精致的细节和柔软的座椅表明可以和各种类型的沙发相结合,但如果单独使用或成对使用也可以达到效果。管状钢框架有光泽的黑色和亚光抛光饰面。抛光金的细节或闪亮的黑镍。座椅和背部采用真皮皮革(不可拆卸),座椅和靠背的垫子,配有可拆卸罩布、真皮或人造革质地。



IKO

design rodolfo dordoni



I tavolini Iko sono caratterizzati da materiali preziosi e dettagli di pregio che li rendono ideali per ogni contesto. I tavolini hanno altezze e diametri diversi, perfetti collocati accanto a divani e poltrone, lo sono altrettanto usati come comodini. La struttura è in ferro con finitura brunito opaco e dettagli in oro lucido o nickel nero lucido.

Nei tavolini H 55 cm i piedini cilindrici sono in oro lucido o in nickel nero lucido; nei tavolini H 47,5 cm prevedono un piedino a bottone sempre nelle medesime finiture. Piano in marmo.

The tables Iko are characterized by quality materials and luxurious details and are the perfect addition to any ambience. The small tables are available in a range of heights and diameters, they can be placed beside sofas and armchairs or can be used as nightstands. The steel structure is available in matt burnished finish with details in glossy gold or in glossy black nickel. In the tables of height 55 cm the cylindrical feet are in glossy gold or glossy black nickel; the tables of height 47,5 cm have button feet in the same finishes. Marble top.

Las mesitas Iko son caracterizadas por materiales preciados y detalles de alto nivel, que las hacen elementos de moblaje ideales para todos los contextos. Las mesitas con alturas y diámetros diferentes, perfectas colocadas junto a sofás y sillones, son otro tanto agradables utilizadas como mesitas de noche. La estructura es en tubular de acero con acabado bruñido mate y detalles en oro brillo o níquel negro brillo. En las mesitas altas 55 cm las patas cilíndricas son en oro brillo o níquel negro brillo, mientras que las mesitas altas 47,5 cm prevén un pié de botón en los mismos acabados. Encimera de mármol.

Hochwertige Materialien und feine Details zeichnen die Beistelltische Iko aus und machen sie ideale Einrichtungselemente für jeden Kontext. Die Beistelltische sind in unterschiedlichen Höhen und Durchmesser erhältlich, sie können neben Sofas und Sesseln oder als Nachttische genutzt werden. Die Stahlstruktur der Beistelltische ist matt brüniert mit Details Gold glänzend oder schwarzem Nickel glänzend. Die zylinderförmigen Füße sind beim 55 cm hohen Beistelltisch Gold glänzend oder schwarzem Nickel glänzend, während beim 47,5 cm hohen Beistelltisch sind knopfartige Füße in den gleichen Finishes vorgesehen. Marmorplatte.

Les tables basses Iko sont caractérisées par de matériaux précieux et détails de qualité qui en font les éléments d'ameublement indiqués dans n'importe quel contexte. Les tables basses avec plusieurs hauteurs et diamètres, parfaites à côté des canapés et des fauteuils, peuvent être utilisées aussi bien comme chevets. La structure en acier est disponible dans la finition brunie mate avec détails en or brillant ou en nickel noir brillant. Dans les tables basses de 55 cm de hauteur les pieds cylindriques sont en or brillant ou nickel noir brillant, alors que les tables de 47,5 cm de hauteur prévoient des petits pieds en forme de bouton dans les mêmes finitions. Plateau en marbre.

Столики Iko отличаются роскошными материалами и стильными деталями, которые делают их идеальными для любого интерьера. Столики имеют разные высоты и диаметры, отлично смотрятся рядом с диванами и креслами, также используются как тумбочки. Основа изготовлена из железа в отделке вороненый матовый с деталями из глянцевого золота или глянцевого черного никеля. В столиках высотой 55 см цилиндрические насадки на ножки представлены в двух вариантах: гляцевое золото или гляцевый черный никель; в столиках высотой 47,5 см предусмотрены насадки на ножки в виде кнопки в таких же вариантах отделки. Столешница выполнена из мрамора.

高低不同，直径有所差异，使得这些小桌成为每处环境里理想的装饰元素。放置在沙发和扶手椅旁边是如此的完美，如果作为床头柜也同样令人愉悦。钢管结构，桌脚呈圆柱形，或带有按钮，面板则为大理石材质。



IKO

design rodolfo dordoni



La consolle è utilizzabile anche come scrivania o piano d'appoggio; oltre che nella versione con piano in marmo è disponibile anche la variante con piano in ebano. La struttura è in ferro con finitura brunito opaco e dettagli in oro lucido o nickel nero lucido.

The console table can also be used as a writing desk and a shelf; the top is available in different marbles or in ebony. The steel structure of the console is available with a matt burnished finish with details in glossy gold or in glossy black nickel.

La consola es utilizable también como escritorio o superficie de apoyo; la encimera está disponible en mármol y en ébano. La estructura de la consola es en tubular de acero con acabado bruñido mate y detalles en oro brillo o níquel negro brillo.

Die Konsole kann auch als Sekretär oder Ablagefläche verwendet werden; die Platte ist aus verschiedenen Marmorsorten oder aus Ebenholz zu haben. Die Stahlstruktur der Konsole ist matt brüniert mit Details Gold glänzend oder schwarzem Nickel glänzend.

La console, utilisable aussi comme bureau ou plan d'appui. Le plateau peut être en marbre ou en ébène. La structure en acier de la console est disponible dans la finition brunie mate avec détails en or brillant ou en nickel noir brillant.

Консольный столик также может использоваться в качестве письменного стола или горизонтальной поверхности в мраморном или эбеновом исполнении. Стальная структура производится в отделке черный глянец, матовый вороненый с декоративными элементами в глянцевом золоте или черном никеле.

这款写字台叫 IKO,它拥有管结构,还可以选择多种颜色黑色以及金属色。桌面可有乌木或大理石材质。



IKO

design rodolfo dordoni



Elemento d'arredo astuto e confortevole la panca Iko trova la sua collocazione ideale alla base del letto. La morbida seduta, apribile, nasconde un capace vano dove riporre copripiumini, guanciali e altri oggetti. Le dimensioni contenute fanno del pouf Iko un complemento utile, essendo indifferentemente utilizzabile sia nella camera da letto che in ogni altro spazio della casa. Panca e pouf con rivestimento sfoderabile disponibile in tessuto, pelle o Ecopelle Dollaro.

The bench Iko, a smart comfortable piece of furniture, is the perfect accessory to position at the foot of the bed. The soft seat can be raised revealing a spacious storage compartment for bed linen sets, pillows and other items. The compact dimensions mean that the pouf Iko is a useful piece of furniture that can be used in the bedroom and in every other room throughout the house. Bench and pouf have removable covers in fabric, leather or Ecopelle Dollaro.

Elemento de moblaje astuto y cómodo, la banqueta Iko tiene su colocación ideal a los pies de la cama. El asiento blando, abrible, oculta un espacio capaz donde guardar fundas nórdicas, almohadas y otros objetos. Las medidas reducidas hacen del pouf Iko un complemento útil al poder utilizarlo tanto en la habitación como en cualquier otro espacio de la casa. Banqueta y pouf con revestimiento desenfundable disponible en tejido, piel o Ecopelle Dollaro.

Smartes und komfortables Einrichtungselement, das Bänkchen Iko passt am besten ans Fussende des Bettes. Die weiche Sitzfläche lässt sich öffnen und verbirgt ein Fach, in dem man Bettwäsche, Kopfkissen und anderes verstauen kann. Der Puff ist absolut nicht wuchtig und ein nützliches Einrichtungselement, da er nicht nur im Schlafzimmer, sondern genauso gut in jedem anderen Raum genutzt werden kann. Bänkchen und Puff sind mit abziehbarem Bezug aus Stoff, Leder oder Ecopelle Dollaro zu haben

Élément d'ameublement astucieux et confortable, la banquette Iko trouve aisément sa place au bout du lit. Son assise moelleuse et ouvrante cache un rangement spacieux, prêt à accueillir parures de lit, oreillers et autres objets. Les petites dimensions font du pouf Iko un élément d'ameublement utile, qui peut être utilisé indifféremment dans la chambre ou dans n'importe quel autre espace d'un intérieur. Banquette et pouf sont disponibles avec revêtement déhoussable en tissu, cuir ou Ecopelle Dollaro.

Удобный и практичный предмет интерьера, банкетка Iko идеальна у изножья кровати. Под мягким откидывающимся сиденьем находится вместительный отсек для хранения покрывал, подушек и других вещей.

如果放在床脚的话，它会成为一件智能、舒适和理想的装饰元素。折叠式的座位柔软惬意，隐藏的地方可以存放羽绒被、枕头以及其他物品。



JIL

design massimo castagna



Un design ricercato caratterizza queste sedute disponibili in versione grande e piccola. Di facile fruibilità, in grado di cambiare il look degli ambienti, sono ideali per completare la zona living ma si inseriscono con grazia in ogni angolo della casa. Il morbido cuscino-seduta, rivestibile in tessuto o pelle sfoderabili, contrasta piacevolmente con la solida base e le gambe in essenza di Eucalipto.

These poufs are available in two sizes – large or small – and are characterized by an extremely stylish design. They are easy to use and immediately change the look of a room. They are ideal for the living room but can slide gracefully into every corner of the home. The soft cushion-seat can be embellished with removable fabric or leather covers, providing a delightful contrast with the solid base and the legs in eucalyptus wood.

Un diseño refinado caracteriza estos asientos disponibles en versión tanto grande como pequeña. Fácilmente utilizables, capaces de cambiar el aspecto de los ambientes, son ideales para completar la zona living, pero encajan con gracia en todos los puntos de la casa. El blando cojín-asiento, revestible en tejido o piel desenfundables, contrasta agradablemente con la sólida base y las patas de madera de eucalipto.

Diese beiden Sitzgelegenheiten zeichnen sich durch ihr erlesenes Design aus und sind in der Version gross und klein erhältlich. Sie sind einfach zu nutzen, ändern sofort den Look des Raumes und sind ideal für den Wohnbereich, passen im Prinzip aber in jedes Zimmer. Das weiche Sitzkissen mit seinem abziehbaren Stoff- oder Lederbezug bildet einen schönen Kontrast zum Sockel und den Beinen aus Eukalyptusholz.

Un design recherché caractérise des assises proposées en version grande et petite. Faciles à disposer et capable de changer le look des pièces, ils sont parfaits pour compléter le coin living, mais s'insèrent avec grâce dans toutes les pièces d'un intérieur.

Le coussin-assise moelleux, qui peut être revêtu de tissu ou de cuir et est déhoussable, contraste agréablement avec la base et les pieds réalisés en essence d'eucalyptus.

Эти пуфы, представленные в большом и маленьком размерах, характеризует изысканный дизайн. Они с легкостью изменят внешний вид вашего интерьера – идеально подойдут для гостиной, а также изящно впишутся в любой уголок дома. Мягкие подушки-сиденья со съёмными чехлами из ткани или кожи создают интересный контраст с прочным основанием и ножками из массива эвкалипта.

这些座椅采用精密设计, 适用于大型和小型版本。易于使用, 能够改变房间的外观, 它们是装点生活区域的理想选择, 也能使房子的每个角落更加优雅。柔软的座垫, 可以用可拆卸的布料或皮革装饰, 与桉树精华中的坚固底座和支脚形成鲜明对比。



JUTA

design pinuccio borgonovo



Serie di complementi composta da comò, comodino e settimanale con struttura laccata opaca nei colori bianco, sabbia, bronzo, grigio scuro, corda, piombo o con le particolari finiture antigraffio Style, Epoque, River, Private e Saffiano.

Series of furniture accessories consisting of chest of drawers, night table and tallboy with scratch-resistant surface (Style, Epoque, River, Private and Saffiano) or matt lacquered (colours: white, sand, bronze, dark grey, rope beige, lead-grey).

Serie de complementos formada por cómoda, mesita de noche y cómoda alta con acabado especial anti arañazos (Style, Epoque, River, Private y Saffiano) o lacada mate (colores: blanco, arena, bronce, gris oscuro, cuerda, plomo).

Einrichtungsserie bestehend aus Kommode, Hemdenkommode und Nachttisch mit besonderen kratzfesten Oberflächenausführungen (Style, Epoque, River, Private und Saffiano) oder matt lackiert (Farben: Weiss, Sand, Bronze, Dunkelgrau, Seilbeige, Bleigräu).

Série de compléments composée de commode, chiffonnier et chevet avec la finition spéciale anti-rayure (Style, Epoque, River, Private et Saffiano) ou laquée mat (couleur: blanc, sable, bronze, gris foncé, corde, gris plomb).

Коллекция предметов мебели, состоящая из комода, тумбочки и высокого комода с матовым лакированным корпусом в следующих цветах: белый, песочный, бронзовый, темно-серый, бежевый, свинцово-серый; также, она предлагается в антивандальных отделках Style, Epoque, River, Private и Saffiano.

该系列由梳妆台、床头柜和五斗柜组成，其哑光漆面结构有白色、砂砾色、青铜色、深灰色、亚麻色、铅灰色，或搭配Style, Epoque, River, Private 和Saffiano的特制防刮饰面。



JUTA

design pinuccio borghonovo



Versione alta da terra del comodino Juta, con un unico elegante piedino centrale in metallo curvato e sagomato. L'elemento contenitore a due cassetti è disponibile con struttura laccata opaca nei colori bianco, sabbia, bronzo, grigio scuro, corda, piombo o con le particolari finiture antigraffio Style, Epoque, River, Private e Saffiano.

A version of the nightstand Juta that is raised from the ground, with a single, elegant central foot in curved and shaped metal. The two-drawer storage element is available in a matt lacquered finish in the colours white, sand, bronze, dark grey, rope-beige, lead-grey as well as in the scratch-resistant finishes Style, Epoque, River, Private and Saffiano.

Versión alta del suelo de la mesita de noche Juta, tiene un único y elegante pie central de metal curvado y perfilado. El elemento contenedor con dos cajones está disponible lacado (en los colores blanco, arena, bronce, gris oscuro, cuerda, plomo) o en la gama de acabados termoestructurados antirrayado (Style, Epoque, River, Private y Saffiano).

Die hohe Version des Nachttisches Juta hat einen einzigen, eleganten, Fuß aus geschwungenen und geformten Metall. Das Aufbewahrungselement mit zwei Schubladen ist lackiert (in den Farben: Weiss, Sand, Bronze, Dunkelgrau, Seilbeige, Bleigrau) oder mit einer thermostrukturierten kratzfesten Oberfläche in den Ausführungen Style, Epoque, River, Private und Saffiano erhältlich.

Version haute du sol du chevet Juta, avec un seul pied central élégant en métal cintré et façonné. L'élément conteneur présente deux tiroirs et est disponible laqué mat dans les couleurs blanc, sable, bronze, gris foncé, corde, gris plomb; ou dans la gamme des finitions thermo-structurées anti-rayure Flou: Style, Epoque, River, Private et Saffiano.

Это приподнятый от пола вариант тумбочки Juta с единой центральной металлической фасонной ножкой. Контейнерный элемент с двумя ящиками предлагается с лакированным корпусом в цветах: белый, песочный, бронзовый, темно-серый, бежевый и свинцово-серый или в одной из специальных антивандалных отделках Style, Epoque, River, Private и Saffiano.

Juta床头柜高耸于地面，拥有一个由弯曲型钢打造的优雅别致的中央桌腿。两个抽屉的储物层可以装饰白色、砂砾色、青铜色、深灰色、亚麻色、铅灰色的哑光漆面或者Style, Epoque, River, Private和Saffiano防刮饰面。



LILIA

design steve leung



Lilia è una poltroncina girevole a 360° dalla forma organica, morbida che sembra originarsi naturalmente da un fiore appena dischiuso. Lo schienale avvolge delicatamente la seduta e l'asimmetria dei due braccioli dona un originale tocco di contemporaneità al disegno. Un progetto che offre spunti di ricercata progettualità grazie al rivestimento che può essere realizzato con tessuti o pelli in due varianti differenti: una per la parte esterna dello schienale, l'altra per la parte interna e per la seduta.

Lilia is a swivel armchair (360°), with a soft, functional shape which seems to have originated naturally from a flower that has just blossomed. The backrest softly envelopes the seat, and the asymmetry of the two armrests gives the design an original and contemporary touch. A project that gives hints of stylish design thanks to the cover, which is available in a range of fabrics and leathers with the option of choosing two colours: one for the external part of the backrest, and another for the internal part of the armchair and for the seat.

Lilia es una butaca giratoria a 360° con una forma orgánica, suave que parece salir naturalmente del capullo de una flor recién abierta. El respaldo envuelve suavemente el asiento y la asimetría de los dos brazos da un toque original y contemporáneo al diseño. Un proyecto que ofrece ideas de diseño refinado gracias a la tapicería que se puede realizar con tejidos o con pieles en dos variantes diferentes: una para la parte externa del respaldo, la otra para la parte interna y el asiento.

Lilia ist ein um 360° drehbarer Sessel mit einer organischen, weichen Form, die auf natürliche Weise einer gerade aufgeblühten Blumenknospe entspringen zu sein scheint. Die Rückenlehne schmiegt sich

sanft um den Sitz, und die Asymmetrie der beiden Armlehnen verleiht dem Design einen originellen zeitgemäßen Touch. Ein Projekt, das dank des Bezugs raffinierte Designideen bietet, der aus Stoff oder Leder in zwei verschiedenen Varianten ausgeführt werden kann: eine für den äußeren Teil der Rückenlehne, die andere für die Innenseite und den Sitz.

Lilia est un petit fauteuil pivotant à 360°, à la forme organique et douce qui semble naître tout naturellement du bourgeon d'une fleur nouvellement éclose. Le dossier enveloppe délicatement l'assise et les deux accoudoirs asymétriques confèrent au dessin une touche contemporaine. Un projet qui permet des aménagements raffinés grâce à son revêtement, proposé en tissu ou dans deux variantes de cuir: une pour la partie extérieure du dossier, l'autre pour la partie intérieure et l'assise.

Lilia – вращающееся на 360° кресло с эргономичной, мягкой формой, которая как будто естественно происходит от бутона только что раскрывшегося цветка. Спинка мягко облекает сиденье и асимметричность двух подлокотников придает дизайну оригинальный характер современности. Это проект, который дает возможность индивидуального оформления благодаря покрытию, которое может быть выполнено из ткани или кожи в двух различных вариантах: один для внешней части спинки, другой для внутренней части и для сиденья.

Lilia是一款柔软的、呈原生态形状的360°旋转小沙发椅仿佛诞生于一朵含苞待放的花朵。椅背柔和地包裹着椅面，两个扶手的不对称设计为当代性的增添了原始触感。这款沙发椅设计考究，可搭配由布艺或皮革打造的两款饰面：一种是椅背外部饰面，另一种是椅背内部和椅面饰面。



MOON

design matteo nunziati



Serie di pouf di forma rotonda caratterizzati da particolari cuciture asimmetriche. Offerti in tre misure (diametro 51, 81 e 121 cm) possono essere rivestiti sia in tessuto che in pelle.

Si completano con vassoi asportabili, nelle finiture anodic bronze, brunito opaco e oxide, la cui particolare forma a mezzaluna asseconda perfettamente il raggio di curvatura del pouf e li rende fruibili come stabili piani di appoggio.

A series of circular poufs, characterised by eye-catching asymmetrical stitching. Available in three diameters (51, 81, 121 cm) with the option of covers in fabric or leather.

The poufs can be accessorised with detachable trays with an anodic bronze, matt burnished and oxide finish. The half-moon shape of the trays perfectly complements the radius of curvature of the pouf and makes them suitable to be used as stable surfaces to place objects.

Serie de pufs redondos que se distinguen por sus peculiares costuras asimétricas. Se ofrecen en tres medidas (diámetro 51, 81 y 121 cm) y se pueden revestir tanto en tejido como en piel.

Se completan con bandejas amovibles, con acabado bronze anodizado, bruñido mate y óxido, cuya peculiar forma de mezzaluna sigue perfectamente el radio de curvatura del puf y permite utilizarlas como superficies de apoyo estables.

Sitzpuff-Serie von runder Form, die sich durch besondere asymmetrische Nähte auszeichnet. Die Puffs sind in drei Größen erhältlich (Durchmesser 51, 81 und 121 cm), sowohl mit Stoff- als auch mit Lederbezug. Werden mit abnehmbaren Tabletten ergänzt mit den Oberflächenausführungen Anodic Bronze, matt brüniert oder oxid, deren besondere halbmondförmige Gestalt perfekt dem Krümmungsradius des Sitzpuffs

gerecht wird, sodass diese als stabile Ablagefläche genutzt werden können.

Serie de pufs redondos que se distinguen por sus peculiares costuras asimétricas. Se ofrecen en tres medidas (diámetro 51, 81 y 121 cm) y se pueden revestir tanto en tejido como en piel.

Se completan con bandejas amovibles, con acabado bronze anodizado, bruñido mate y óxido, cuya peculiar forma de mezzaluna sigue perfectamente el radio de curvatura del puf y permite utilizarlas como superficies de apoyo estables.

Коллекция пуфиков круглой формы с характерными асимметричными швами. Пуфики предлагаются в трех размерах (диам. 51, 81 и 121 см) и могут быть обиты тканью или кожей. Дополняют коллекцию съемные подносы в отделках: анодированная бронза, матовый вороненный металл и оксид. Их особая полукруглая форма безупречно подходит радиусу пуфика и делает их устойчивыми опорными поверхностями для размещения предметов.

圆形蒲团座椅系列具有独特的不对称剪裁特点。有三种尺寸(直径51厘米、81厘米和121厘米)可供选择,这三种尺寸蒲团可包裹布艺和皮革饰面。搭配饰有氧化铜色、哑光金属色和米色饰面的可移动托盘,托盘别致的月牙形状完美贴合了蒲团座椅的弧度,使其可用作稳定的支撑面。



NEW BOND

design matteo nunziati



La panca New Bond mette in luce l'eccellenza sartoriale Flou nella lavorazione di tessuti e pelli. La struttura imbottita è sostenuta da esili gambe cilindriche in metallo, nelle finiture brunito opaco o nickel nero lucido, ed è completata da cuscini rifiniti con accurate cuciture a vista. Struttura e cuscineria sono unite da cinghie in pelle ton-sur-ton o a contrasto: un dettaglio che sottolinea la raffinatezza del design. Rivestimento di seduta e struttura in tessuto o pelle completamente sfoderabile.

The bench New Bond perfectly shows the distinctive tailor-made qualities of Flou in the processing of fabrics and leather. The padded structure rests on cylindrical metal legs in a matt burnished or polished black nickel finish and is embellished with cushions decorated by stylish exposed stitching. The structure and cushions are anchored by belts in tone-on-tone leather or in a contrasting color: a design detail to exalt the elegance. Completely removable fabric or leather covers.

La banqueta New Bond destaca las indudables cualidades de sastrería de Flou en el trabajo de tejidos y pieles. La estructura acolchada, sostenida por finas patas cilíndricas de metal con acabados bruñido mate o níquel negro brillo, se completa con cojines acabados con esmeradas costuras a la vista. Estructura y cojines están "unidos" por cintas peculiares de piel tono sobre tono o en contraste: un detalle de diseño que destaca su refinación. Revestimiento completamente desenfundable en tejido o piel.

Bei der Sitzbank New Bond wird die unbestreitbar tadellose Nähkunst von Flou sichtbar. Der gepolsterte Korpus wird von schlanken, zylindrischen Metallbeinen mit den Oberflächenausführungen matt brüniert oder Schwarz glänzendes Nickel getragen und durch Kissen ergänzt, die mit akkuraten, sichtbaren Nähten

fertiggestellt werden. Korpus und Polsterung werden durch besondere Gürtel aus Leder „verbunden“, die Ton-in-Ton oder farblich abgesetzt sind: ein Design-detail, das ihre Raffinesse hervorhebt. Vollständig abziehbarer Bezug aus Stoff oder Leder.

La banquette New Bond met en valeur les excellentes qualités de couture de Flou dans le traitement des tissus et des cuirs. La structure rembourrée est soutenue par des pieds cylindriques élancés en métal, dans les finitions bruni mat ou nickel noir brillant, et est complétée par des coussins finis avec des coutures précises et bien visibles. La structure et les coussins d'assise sont reliés par des ceintures de cuir ton sur ton ou en cuir contrastant: un détail qui souligne le raffinement du design. Revêtement de l'assise et de la structure complètement déhoussable en tissu ou en cuir.

Банкетка Нью Бонд отражает отточенное годами фабричное производство по обработке кожи и ткани. Набивная структура фиксируется на цилиндрических металлических ножках, в отделке матовый или гляncевый черный никель, украшенная подушками с декоративной строчкой. Структура и подушки отдекорированы контрастными или "тон-в тон" кожаными ремнями, которые придают модели элeгантность. Чехлы снимаются, изготовлены в коже или ткани.

New Bond长凳是同名床的理想补充物,让人想起它无可置疑的裁缝品质。衬垫结构由细长的圆柱形金属支撑,上面加盖精细缝合的电子。缝绉和靠垫工艺焕发了床的本性和特点,通过ton-sur-ton或对比色皮革的特殊边角料连接:这是一个强调精致的设计细节。完全可拆卸的织物或皮革罩。每个版本的皮面都是真皮材质,金属色表脚采用抛光亚光或光面黑色镍质饰面。



OLIVIER

design emanuela garbin - mario dell'orto



Nato come complemento ideale degli omonimi sofà, il tavolino di servizio Olivier ha il piano in marmo e risulta facilmente affiancabile anche a tutti gli altri divani della collezione Flou. Struttura con finitura brunito opaco.

Born as the perfect match for the Olivier sofas, this coffee table features a marble top and suits perfectly all the other sofas from Flou collection. The structure is matt burnished finish.

Creadas como complementos ideales de los sofás Olivier, estas mesitas se caracterizan por su encimera en mármol, y combinan muy bien con los otros sofás de la colección Flou. Estructura bruñida mate.

Geboren als ideale Ergänzung zu Olivier Sofamodelle, Dieses Tischchen hat eine Marmorplatte und es ist leicht mit allen anderen verwandt Sofas aus der Flou-Kollektion. Struktur mit Finish matt brüniert.

Née comme un complément idéal aux canapés Olivier, cette table basse a une plateau en marbre, et se combine à n'importe quel canapé de la collection Flou. Structure avec finition bruni mat.

Изначально задуманные для дивана Olivier, эти столики с мраморной столешницей прекрасно сочетаются и со всеми другими моделями диванов из коллекции Flou. Структура выполнена в матовой вороненой отделке.

这个系列的茶几来自搭配Olivier沙发的概念。Olivier 茶几方便搭配在任何风格的环境里。它的结构有钢制组成而且它的桌面是由大理石制造的。



OLIVIER

design emanuela garbin - mario dell'orto

Serie di specchi disponibili in tre misure differenti, realizzati in cristallo bisellato con cornice di 4,5 cm in finitura naturale e fumé. Disponibile anche nella versione con LED.

A range of crystal mirrors with a 4.5 cm bevelled edge available in three different sizes and three different finishes: natural and smoked. An LED version is also available.

Serie de espejos disponibles en tres medidas diferentes, realizados en cristal biselado con marco de 4,5 cm, con acabado natural y ahumado. Disponible también en la versión con LED.

In drei unterschiedlichen Größen erhältliche Spiegelserie, hergestellt aus abgeschrägtem Kristallglas mit 4,5 cm breitem Rahmen. Oberflächenfinish Natur oder Rauchfarben. Auch als Version mit LED zu haben.

Série de miroirs disponibles en trois dimensions différentes, réalisés en cristal biseauté avec un cadre de 4,5 cm, en finition naturelle et fumée. Également disponible dans la version avec LED.

Серия зеркал в трёх разных размерах. Стекло с периметральной фаской шириной 4,5 см; отделка натуральная или дымчатая. Предлагается и вариант со светодиодной подсветкой.

三种不同尺寸的组合镜子，斜角水晶打造，框架4.5厘米，自然和烟熏饰面。还有带LED光源款可供选择。



Panca e pouf con struttura in tubolare di acciaio brunito spazzolato. La seduta morbidamente imbottita può essere rivestita in tessuto, pelle o Ecopelle oppure nell'esclusiva pelle lavorata a intreccio, disponibile in versione monocolore o bicolore bianco&nero con disegno a rombi.

Pouf and bench with frame in brushed burnished steel tubing. The soft padded seat can be covered in fabric, Ecopelle or leather or in the exclusive woven leather, available in one colour or in black&white with diamond-shaped pattern.

Banqueta y puf con estructura de tubular de acero bruñido cepillado. El asiento, suavemente acolchado, se puede revestir con tejido, Ecopelle o piel o bien con piel con una elaboración trenzada monocolor o blanco y negro con rombos.

Puff und Bänkchen mit brüniertes Stahlstruktur. Die weich gepolsterte Sitzfläche kann mit einem Stoff-, Ecopelle- oder Lederbezug bezogen werden, oder mit einem Bezug aus geflochtenem Leder in einer Farbe oder mit schwarz-weißem Rautenmuster.

Banqueta y puf con estructura de tubular de acero bruñido cepillado. El asiento, suavemente acolchado, se puede revestir con tejido, Ecopelle o piel o bien con piel con una elaboración trenzada monocolor o blanco y negro con rombos.

Банкетка и пуфик с каркасом из трубчатой брашированной вороненной стали. Мягкое сиденье может быть обито тканью, кожей или экокожей, а также эксклюзивной плетеной кожей, искусно обработанной, в одноцветном или в двухцветном черно-белом варианте с ромбовидным рисунком.

这是两款由哑光钢管结构打造的坐凳和蒲团。柔软的填充椅面可包覆布艺、皮革或人造革，或选用以精湛编织工艺专门打造的纯色或搭配菱形图案的黑白两色的新潮皮革。



PIERRE

design studio contromano



Famiglia di pouf in tre misure dalle forme irregolari, che ricordano quelle dei piccoli sassolini sulla spiaggia smussati ad arte dalle onde del mare. Sono morbidamente imbottiti e rivestiti in tessuto, pelle o Ecopelle. Abbinati ai tavolini della collezione omonima permettono di creare composizioni inedite e giocose, facilmente inseribili in ogni contesto abitativo, privato o pubblico.

Collection of poufs in three different sizes with irregular contours that are reminiscent of pebbles on a beach that have been smoothed and beaten by the waves of the sea. They are softly padded and covered in fabric, leather or Ecopelle. Combined with the coffee tables of the same series they create unique and playful compositions that can be easily placed in any private or public living environment.

Serie de pufs de tres tamaños diferentes, con formas irregulares que recuerdan las de pequeños guijarros en una playa, desgastados y labrados artísticamente por las olas del mar. Son blandos, acolchados y tapizados con tejido, piel o Ecopelle. Combinados con las mesitas de la misma colección permiten crear composiciones inéditas y divertidas, fáciles de encajar en contextos de vida privada o pública.

Serie von Sitzpuffs in drei verschiedenen Größen mit unregelmäßigen Formen, die an kleine Kieselsteine am Strand erinnern, die von den Wellen des Meeres bearbeitet und abgerundet wurden. Sie sind weich, gepolstert und mit Stoff-, Leder- oder Ecopelle-Bezug erhältlich. Zusammen mit den Beistelltischen der gleichen Kollektion erlauben sie neuartige und lustige Kompositionen zu schaffen, die sich leicht in privat oder öffentlich genutzte Räume integrieren lassen.

Série de poufs avec trois tailles différentes et des formes irrégulières, évoquant celles des petits galets des plages, érodés et façonnés avec art par les vagues de la mer. Ils sont moelleux, rembourrés et revêtus de tissu, de cuir ou d'Ecopelle. Combinés avec les petites tables de la même collection ils permettent de créer des compositions inédites et enjoués, qui trouvent place facilement dans des contextes d'habitation, privés ou publics.

Коллекция пуфиков в трех размерах неправильной формы, напоминающая мелкие камешки на пляже, сглаженные и искусно обработанные морскими волнами. Они мягко набиты и покрыты тканью, кожей или эकोкожей. Их можно комбинировать со столиками одноименной коллекции, создавая уникальные и неожиданные композиции, которые можно легко вписать как в общественные, так и в частные жилые помещения.

三种不同尺寸的蒲团拥有不规则却流畅的形状,不禁使人想起沙滩上那些被海浪磨平了棱角的石子。它们柔软,含填充物,用布艺、皮革或人造革作饰面。搭配同系列小桌可打造出新颖的趣味组合,便于摆放在任何居家、私密或公共空间。





PIERRE

design studio contromano

Tavolini rotondi in quattro misure, con base e piano di appoggio in metallo nelle finiture brunito opaco, oxide e nero. Le curvature del basamento e le diverse altezze sono accuratamente studiate per renderli accostabili tra loro e agli omonimi pouf, per creare composizioni inedite, giocose e sempre differenti.

Round coffee tables in four sizes, with top and base in metal in the finishes matt burnished, oxide and black. The curved base and the variety of heights are carefully studied to allow them to lie close to each other and to the poufs of the same collection, creating compositions that are never the same.

Mesitas redondas en cuatro medidas diferentes, con base y tablero con acabado bruñido mate, óxido y negro. La base curva y las alturas diferentes han sido estudiadas para poderlas acercar más fácilmente entre sí y también a los poufs de la misma colección para crear composiciones inéditas, divertidas y siempre diferentes.

Couch- bzw. Beistelltische in vier verschiedenen Maßen, mit metallischen Untergestell und Tischplatte in der Ausführungen matt brüniert, oxid und Schwarz. Das gebogenes Untergestell und die verschiedenen Höhen wurden im Detail studiert, damit sie besser neben die Sitzpuffs der gleichen Kollektion gestellt werden können, um neuartige und lustige Kompositionen zu schaffen, die jedes Mal anders ausfallen.

Petites tables rondes en quatre tailles, avec base et surface d'appui en métal dans les finitions bruni mat, oxyde, satiné bronze et noir. Les courbures de la base et les différentes hauteurs sont soigneusement étudiées pour les rapprocher les unes avec les autres et avec les poufs du même nom, pour créer de nouvelles compositions ludiques et toujours différentes.

Круглые столики четырех размеров с основанием и столешницей из металла в матовой, оксидной и черной полированной отделке. База и высота тщательно проработаны для их комбинирования между собой и с одноименными пуфиками, создавая уникальные и неожиданные композиции, каждый раз отличающиеся друг от друга.

四种尺寸的圆形小桌，搭配哑光金属色、铁锈色和黑色饰面的金属底座和台面。设计师精心研究了底座的弧度及其不同的高度，让每个小桌以及同系列蒲团都能贴合，从而打造出新颖、有趣、与众不同的组合。



RÉMY

design riccardo Giovanetti

Poltroncina Rémy con struttura in acciaio, imbottitura in poliuretano schiumato a freddo e rivestimento in tessuto, pelle o Ecopelle sfoderabile grazie al velcro.

Armchair Rémy with steel structure with cold-foamed polyurethane padding. Removable fabric, leather or Ecopelle cover with Velcro fastenings.

Butaca Rémy con estructura en acero con acolchado en espuma de poliuretano en frío. Revestimiento en tejido, piel o Ecopelle, desfundables gracias al velcro.

Armsessel Rémy mit Struktur aus Stahlrohr und Polsterung aus kalt geschäumtem Polyurethan. Der Bezug aus Stoff, Leder oder Ecopelle ist vollständig abziehbar.

Petit fauteuil Rémy avec structure en acier, avec rembourrage en polyuréthane à froid. Revêtement en tissu, cuir ou Ecopelle déhoussable grâce au velcro.

Кресло Rémy со стальным каркасом, вспененным полиуретановым наполнителем и съёмными, благодаря застёжке на липучке, чехлами из ткани, кожи или экокожи.

这款沙发椅跟同系列的小凳子很容易搭配在一起。它的外部是由金属钢结构组成的，而内部的填充是采用聚氨酯。Rémy是一款可拆卸的款式，可选择不同面料，其中有：布，真皮或人造皮。

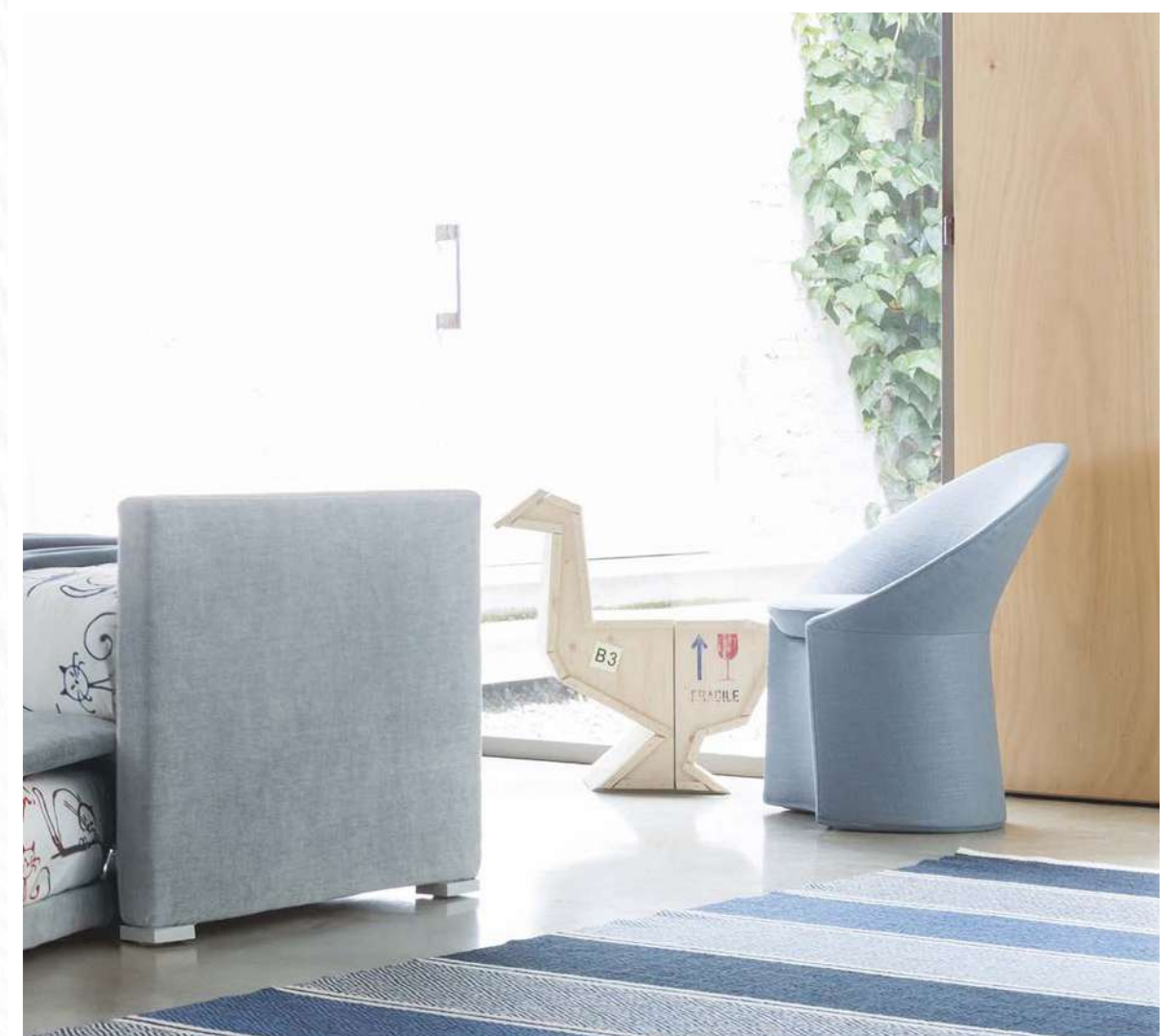

SANYA

design carlo colombo



Elementi contenitori per la zona notte, costituiti da comodino a un cassetto e settimanale a cinque cassetti. Struttura in alluminio e MDF. Cassetti ad estrazione totale con rientro ammortizzato. Struttura e cassetti laccati opaco nei colori: bianco, crema, sabbia, bronzo, grigio scuro, nero.

Series of furniture accessories composed of one-drawer night table and five-drawer tallboy. Structure in aluminium and MDF. Totally extractable drawers fitted with a soft closing device. Structure and drawers matt lacquered in the colours: white, cream, sand, bronze, dark grey, black.

Serie de complementos para la zona noche formados de mesita de noche de un cajón y cómoda alta de cinco cajones. Estructura de aluminio y MDF. Cajones de extracción total con sistema de cierre amortiguado. Estructura y cajones lacados mate en los colores: blanco, crema, arena, bronce, gris oscuro, negro.

Nachttisch mit einer Schublade und Hemdenkommode mit fünf Schubladen. Tragende umlaufende Struktur aus Aluminium und MDF. Die Schubladen lassen sich ganz herausziehen und kehren gedämpft zurück. Oberflächenfinish matt lackiert in den Farben: Weiss, Creme, Sand, Bronze, Dunkelgrau, Schwarz.

Série de compléments pour la zone nuit comprenant un chevet à un tiroir et un chiffonnier à cinq tiroirs. Structure en aluminium et MDF. Tiroirs à extraction totale et retour amorti. Structure et tiroirs laqués mats dans les couleurs: blanc, crème, sable, bronze, gris foncé, noir.

Коллекция аксессуаров, состоящая из тумбочки с одним ящиком и комода с пятью ящиками. Каркас из алюминия и МДФ. Полностью выдвижные ящики с плавным закрытием. Каркас и ящики покрыты матовым лаком в следующих цветах: белый, кремовый, песочный, бронзовый, темно-серый, черный.

卧室里带存储功能的家具，由带一个抽屉的床头柜和带五个抽屉的斗柜组成。结构为铝材和中密度纤维板。抽拉式的抽屉带有减震的返回装置。



SERVOMUTO

design luigi lanzi

Servomuto con doppia funzione di sedia/appendiabiti. In acciaio nei colori bianco, nero, brunito opaco, anodic bronze, greige e oxide.

Servomuto with double function chair/coat stand, in white, black, matt burnished, anodic bronze, greige or oxide steel.

Silla/galán de noche con doble función, en acero en los colores blanco, negro, bruñido mate, bronce anodizado, greige y óxido.

Stummer Diener mit der Doppelfunktion Stuhl/ Kleiderständer aus Stahl in den folgenden Farben: weiss, schwarz, matt brüniert, anodic bronze, greige und oxid.

Servomuto avec la double fonction chaise/porte-manteaux, en acier blanc, noir, bruni mat, anodic bronze, greige et oxyde.

Напольная вешалка для одежды с двойной функцией: стул и вешалка. Изготавливается из стали, окрашенной: в белый, черный, матовый вороненый, анодированная бронза, серо-бежевый и оксид.

这是一款兼具座椅/挂衣架双重功能的置物架。钢制结构有白色、黑色、哑光金属色、氧化铜色、米色和铁锈色。

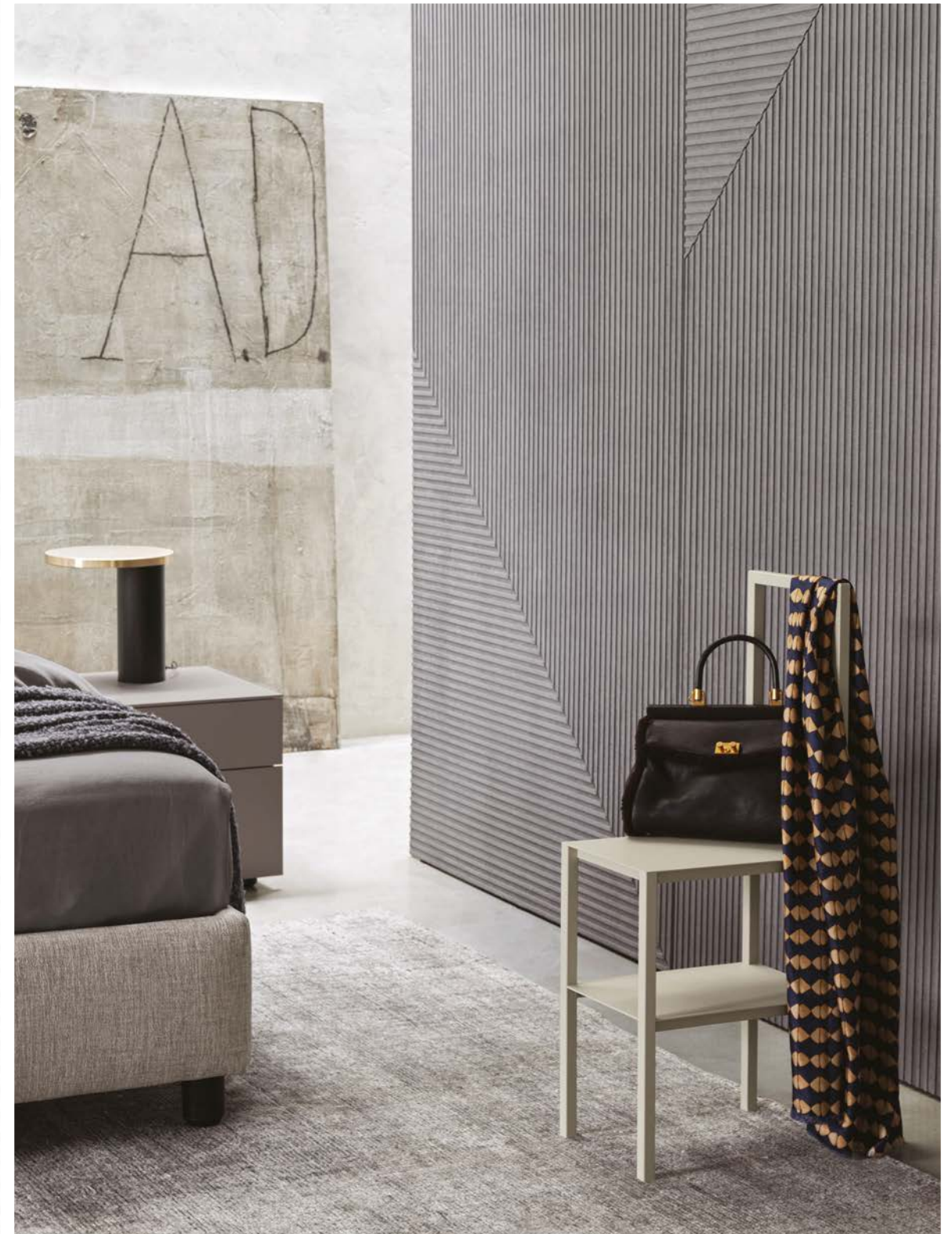



SOFTWING

design carlo colombo

Poltrona caratterizzata da una struttura esterna in multistrato di faggio curvato e sagomato finitura ebano opaco, con seduta e schienale in Baydur® e poliuretano flessibile. La seduta e lo schienale possono essere rivestiti a scelta in tessuto, Ecopelle Dollaro o pelle. Il rivestimento, totalmente sfoderabile, può essere scelto nelle versioni in tessuto, Ecopelle Dollaro o pelle.

Armchair with external structure in curved beech multilayer in a matt ebony finish. Seat and backrest are in Baydur® and flexible polyurethane, and their fixed covers are available in a choice of fabrics, Ecopelle Dollaro or leather. Softly rounded pouf. Padded structure. The cover, that is completely removable, is available in a choice of fabrics, Ecopelle Dollaro or leather.

Sillón con estructura externa de multicapa de haya curvada, disponible con acabado ébano mate. Asiento y respaldo en Baydur® y poliuretano flexible, con revestimientos fijos en tejido, Ecopelle Dollaro o piel. Puf con forma redondeada. Estructura acolchada. El revestimiento, completamente desfundable, se puede escoger en las versiones tejido, Ecopelle Dollaro o piel.

Sesselmodell mit Aussenstruktur aus gebogenem mehrschichtigem Buchenholz mit dem Oberflächenausführung Ebenholz matt und. Die Sitzkissen und die Rückenlehne sind aus Baydur® und Polyurethan Weichschaum, und können nach Wunsch mit nicht abziehbarem Bezug aus Stoff, Ecopelle Dollaro oder Leder bezogen werden. Sitzpuff von abgerundeter Form. Gepolsterte Struktur. Der Bezug ist vollständig abziehbar und kann in der Version aus Stoff, Ecopelle Dollaro oder Leder gewählt werden.

Ce fauteuil se caractérise par une structure externe en contreplaqué de hêtre courbé et formé finition ébène mat avec assise et dossier en Baydur® et polyuréthane flexible. L'assise et le dossier, au choix, peuvent être revêtus de tissu, Ecopelle Dollaro ou cuir. Pouf à la forme arrondie. Structure rembourrée. Le revêtement, qui est complètement déhoussable, peut être choisi dans les versions en tissu, Ecopelle Dollaro ou cuir.

Внешняя конструкция кресла выполнена из многослойного гнутого шпона бука, в отделке матового эбенового дерева. Сиденье и спинка изготовлены из материала Baydur и гибкого полиуретана. Съёмные чехлы производятся из ткани, кожи или эко-кожи Dollaro. Округлый пуф. Набивная структура. Съёмный чехол в ткани, коже и эко-коже Dollaro.

扶手椅的特点是拥有两个不同的靠背高度。外部结构采用弯曲的山毛榉胶合板，有亚光或有光泽的落叶松，亚光乌木和Canaletto胡桃木饰面。Baydur®和柔性聚氨酯的内部结构。背部和座椅可以采用织物，真皮或人造革装饰。圆形的小脚凳容易跟同系列的扶手椅搭配在一起。这一款的可拆卸包覆可选择：布料，真皮或人造皮革。



SPLENDOR
design rodolfo dordoni



Serie elegante e raffinata con finitura laccata lucido color crema o laccata opaco color greige, formata da cassetiera, comodino e settimanale. Le maniglie possono essere scelte in bagno d'oro, nickel nero o brunito opaco.

Elegant series in glossy cream or matt greige lacquered finish consisting of chest of drawers, tallboy and bedside table. The handles are available in dipped gold, black nickel or matt burnished.

Elegante serie de complementos con acabado color crema lacado brillo o lacado greige mate compuesta por cómodas, cómoda alta y mesita de noche. Los tiradores están disponibles en baño de oro, níquel negro o Bruñido mate.

Elegante Einrichtungsserie in den Ausführungen creme hochglanz lackiert oder matt greige lackiert, bestehend aus Kommode, Nachttisch und Hemdenkommode. Die Griffe sind vergoldet, aus schwarzem Nickel oder matt brüniert zu haben.

Elégante et raffinée série de compléments couleur crème laqué brillant ou greige laqué mat composée de chevet, commode et chiffonnier. Les poignées sont disponibles dans la version bain or, nickel noir ou bruni mat.

Элегантная и утонченная коллекция с глянцевой отделкой кремового или серо-бежевого цвета, состоящая из комода или ящиками, тумбочки и комода с семью ящиками. Ручки доступны в следующих вариантах: позолота, черный никель и матовый вороненый.

该系列由米色床头柜和六斗柜组成。它的特点在于把手可选择两种颜色：金色和镍黑色。





TAY

design massimo castagna

Tavolini con struttura in legno massello di eucalipto lucidato opaco. Piano, spessore 20mm, con bisellatura sui bordi disponibile in legno eucalipto termotrattato lucidato opaco o marmo.

Tables with matt polished Eucalyptus heartwood structure. The top with beveled edges is 20 mm thick and is available in heat-treated matt polished Eucalyptus wood or in marble.

Mesitas con estructura en madera maciza de eucalipto pulido opaco. Top de 20 mm biselado en los bordes, disponible en madera de eucalipto pulido opaco o mármol.

Tischchen mit Struktur aus Eukalyptus Holz, matt poliert. Top mit stumpfen Ecken in 20 mm ist verfügbar in matt poliertem Eucalyptus Holz oder in Marmor.

Tables avec une structure en bois massif d'eucalyptus poli mat. Plateau, épaisseur 20 mm, bords biseautés, disponible en bois d'eucalyptus thermo-traité poli mat ou marbre.

Структура столиков из массива эвкалипта в полированной матовой отделке. Столешница, толщиной 20 мм с фаской, изготавливается из мрамора или шпона эвкалипта.

Tay系列的长方形小桌子是使用亚光桉木板制造的。它的桌面厚度有20mm而且它的特点在于打磨的圆角。关于桌面的材质可选择大理石以及桉木。





TERRAE

design pinuccio borghonovo

Tavolini bassi solidi, preziosi, totalmente realizzati in marmo.

Low-level coffee tables that are sturdy and elegant, and produced in marble.

Mesitas bajas robustas, preciadas, realizadas completamente con mármol.

Solide, erlesene niedrige Tischchen, vollständig aus Marmor.

Tables basses solides, précieuses et entièrement réalisées en marbre.

Низкие изысканные столики полностью выполнены из мрамора.

小矮桌，坚固、奢华，全大理石打造。



YARI

design massimo castagna



Tavolini di servizio con solido basamento in acciaio e piani in diametri diversi per consentire la collocazione al centro del living o a lato dei divani.
Piano con bisellatura sui bordi disponibile nelle finiture: vetro bronzato spessore 8 mm., legno eucalipto termotrattato lucidato opaco spessore 20 mm o marmo, spessore 20 mm.

Side tables with a solid steel base and tops in a range of diameters that can be positioned at the center of the living room or beside the sofas.
The top with beveled edges is available in the following finishes: bronze glass 8 mm thick, heat-treated matt polished Eucalyptus wood 20 mm thick, or marble 20 mm thick.

Mesitas de servicio con una robusta estructura de acero y tapas de diámetros diferentes para poder ponerlas en medio del living o al lado de los sofás. Sobres con bordes biselados disponible en los acabados: vidrio bronce con espesor 8 mm, madera de eucalipto pulido opaco con espesor 20 mm, mármol con espesor 20 mm.

Tischchen mit solidem Untergestell aus Stahl und Tischplatten in verschiedenen Größen, sodass der Tisch als Couchtisch in der Mitte des Zimmers oder seitlich als Beistelltisch genutzt werden kann.
Die Tischplatten haben stumpfe Kanten, Marmor in 20 mm.

Tables de service avec une base solide en acier et des plateaux de différents diamètres pour permettre une disposition aussi bien au centre du living, qu'à côté des canapés. Plateau avec bords biseautés disponible dans les finitions : verre bronze épaisseur 8 mm, bois d'eucalyptus thermo-traité poli mat épaisseur 20 mm, marbre, épaisseur 20 mm.

Журнальные столики с надежной стальной конструкцией и столешницами разных диаметров могут быть размещены в центре гостиной или по бокам дивана. Столешница с фаской доступна в отделках: бронзированный стеклом толщиной 8 мм, термообработанный шпон эвкалипта в полированной матовой отделке толщиной 20 мм или мрамор толщиной 20 мм.

小桌的底座部分为钢材，面板直径不同，可放置于各种沙发旁边。边缘切角的面板，可以使用古铜色的玻璃，热处理的桉木以及大理石。





Dopo anni in cui si è cercato di annullare la presenza di un arredo così importante, Flou ha scelto di ridare valore estetico agli armadi. Concentrano design, qualità, tecnologia e artigianalità, impiegano materiali brevettati, sono ricchi di attrezzature e accessori funzionali, permettono la massima personalizzazione grazie all'intelligente modularità che semplifica le fasi di progettazione, acquisto e montaggio. Le ante battenti, scorrevoli o anche in mix, hanno maniglie preziose e finiture tipiche dell'imprint tessile Flou: incisioni a trama, superfici tattili, vetri, specchi ed eleganti laccature. L'armadio assume una valenza estetica che impreziosisce e valorizza l'ambiente in cui viene collocato.

After many years and numerous attempts to eliminate the overpowering presence of such an important piece of furniture, Flou decided to return esthetic value to wardrobes. They are a combination of design, quality, technology and artisan expertise; patented materials are used; the wardrobes are rich with functional equipment and accessories that permit maximum customization, thanks to intelligent modularity to greatly simplify the phases of design, purchase and assembly. There is a choice of hinged or sliding doors, or a mixture of both; a selection of luxurious handles and finishes typical of Flou's textile effects; themed etchings, tactile surfaces, panes of glass, mirrors, and elegant lacquering. The wardrobe has been given esthetic importance, embellishing and enhancing the room.

Después de años en que se ha intentado anular la presencia de un mueble tan importante, Flou ha decidido volver a dar valor estético a los armarios. Concentran diseño, calidad, tecnología y artesanía, utilizan materiales patentados, abundan de equipos y accesorios funcionales, permiten la máxima personalización gracias a una modularidad inteligente

que simplifica las fases de proyecto, compra y montaje. Las puertas batiente, correderas o también con una combinación de estos dos tipos, incorporan tiradores preciados y acabados típicos de la impronta textil de Flou: grabados de textura, superficies táctiles, vidrios, espejos y lacados elegantes. El armario cobra un valor estético que enriquece y valoriza el ambiente donde se coloca.

Nach Jahren, in denen versucht wurde, auf die Präsenz eines so bedeutsamen Möbelstücks zu verzichten, hat sich Flou dazu entschlossen, Schränken ihre Bedeutung zurückzugeben. Sie sind ein Konzentrat aus Design, Qualität, Technologie und handwerklichem Können; sie beinhalten patentierte Materialien, sind voller praktischer Ausstattung und Accessoires und gestatten dank der cleveren Modularität eine höchst individuelle Gestaltung, was die Planungs-, Kauf- und Montagephasen erheblich erleichtert. Egal ob Dreh- oder Schiebetür oder auch als Mix, die Türen haben feine Griffe und ein Oberflächenfinish mit dem typischen Stoffcharakter von Flou: Schussfadenprägungen, griffige Oberflächen, Glas, Spiegel und elegante Lackierungen. Der Schrank nimmt ästhetischen Wert an und wird zu einer Zierde für das Ambiente, in dem er steht.

Après avoir longtemps essayé d'annuler la présence d'un meuble aussi important, Flou a choisi de restituer aux armoires leur valeur esthétique. Elles concentrent design, qualité, technologie et savoir-faire artisanal, utilisent des matériaux brevetés, sont riches d'équipements et d'accessoires fonctionnels et sont hautement personnalisables grâce à leur modularité intelligente qui simplifie les phases de conception, d'achat et de montage. Les portes battantes, coulissantes ou même les deux associées, ont des poignées précieuses et les finitions typiques de l'empreinte textile de Flou: gravures de

trames, surfaces tactiles, vitres, miroirs et laques élégantes. L'armoire assume une valeur esthétique qui enrichit et met en valeur la pièce où elle se trouve.

После многих лет и попыток отменить присутствие такого важного предмета интерьера как гардеробная, фирма Flou решила восстановить его эстетическую ценность Коллекция гардеробных сочетает в себе дизайн, качество, технологию и профессионализм исполнения. Для их изготовления используются запатентованные материалы. Гардеробные комплектуются функциональными аксессуарами с максимальной степенью персонализации, благодаря разумной модульности (кратной 16 см), которая упрощает этапы проектирования, покупки и сборки. Гардеробные могут быть исполнены с распашными или скользящими фасадами, комбинирующимися между собой, с широким выбором эксклюзивных ручек, в разных вариантах отделки, характерных для текстильного мира Flou: текстурированные и тактильные фасады, стёкла, зеркала и элегантные лакировки. Гардеробная приобретает эстетическую ценность, совершенствуя интерьер, в котором она находится.

多年来人们试图避免在家中出现衣柜这种笨重的家具，但Flou选择为衣柜重新赋予审美价值。专注于设计、品质、科技和工艺，使用专利的材料，拥有丰富的功能性器械和配件，使用智能模块化（16厘米）提供最大化的个人定制，如此简化制作、购买和安装的程序。平开门、滑动门或混合门配有高品质的手柄和Flou特有的印花织物饰面：镂刻的纹路、触面、玻璃、镜子和精美的漆面。衣柜具有的美学价值使得放置着的空间更加尊贵。

COLLEZIONE ARMADI
WARDROBE COLLECTION
COLECCIÓN ARMARIOS
SCHRÄNKE KOLLEKTION
COLLECTION ARMOIRES
КОЛЛЕКЦИЯ ГАРДЕРОБНЫХ
衣柜系列

GUARDARоба 16.32

design emanuela garbin - mario dell'orto

Nati dalla creatività e dall'esperienza Flou, i Guardaroba 16.32 si distinguono per l'accuratezza delle lavorazioni e l'attenzione al singolo dettaglio. La modularità multipla di 16 cm semplifica le fasi di progettazione e montaggio; le ante - a battente, scorrevoli o combinabili tra loro - impiegano materiali che raccontano e testimoniano l'importante eredità della tradizione tessile Flou, con impronte incise, trame e disegni che rendono tattili le superfici in modo del tutto originale. I materiali di altissima qualità, gli elevati spessori della struttura, la ricca dotazione di attrezzature concorrono a rendere i Guardaroba 16.32 i protagonisti di camere da letto che esprimono eleganza, stile e personalità.

The creative soul and the experience of Flou have resulted in Guardaroba 16.32, a range of wardrobes that stand out for the precision of the production processes and the extreme attention to details. The modularity (units in multiples of 16 cm) greatly simplifies the phases of design and assembly; the doors - hinged, sliding or a combination of both - are made of materials that bear witness to the legacy of Flou's textile tradition, with etchings, textures and patterns that create tactile surfaces in an extremely original way. The top-quality materials, the thick structure, the broad range of internal accessories transform the Guardaroba 16.32 wardrobes into the protagonists of the bedroom, expressing elegance, style and personality.

Fruto de la creatividad y de la experiencia Flou, la gama de armarios 16.32 manifiesta su rasgo cualificador en el esmero de las elaboraciones y en el sumo cuidado de cada detalle. La modularidad (múltiples de 16 cm) simplifica las fases de proyecto y montaje; las puertas batientes, correderas o también con una combinación de estos dos tipos, están hechas con materiales que testimonian la importante tradición textil de Flou, con grabados, texturas y diseños que crean superficies táctiles de una manera extremadamente original. Los materiales de alta calidad, el grosor de la estructura y la amplia gama de accesorios interiores hacen sí que los armarios Guardaroba 16.32 sean los protagonistas de las habitaciones que expresan elegancia, estilo y personalidad.

Kreativität und Erfahrung standen Pate, als Flou das Schranksortiment Guardaroba 16.32 entwickelt hat, das sich durch akkurate Verarbeitung und Sorgfalt bis ins kleinste Detail auszeichnet. Die Modularität (immer ein Mehrfaches von 16 cm) erleichtert die Planungs- und Montagephasen; egal ob Dreh- oder Schiebetür oder auch als Mix, die Türen bestehen aus Materialien, die das Erbe der Textiltradition von Flou bezeugen, mit Gravierungen, Texturen und Mustern, die auf äußerst originelle Weise griffige Oberflächen erzeugen. Die hochwertigen Materialien, die dicke Struktur und das reichhaltige Angebot an inneren Accessoires machen einen Schrank Guardaroba 16.32 zum Protagonisten im Schlafzimmer, das Eleganz, Stil und Persönlichkeit ausstrahlt.

Nées de la créativité et de l'expérience de Flou, les armoires Guardaroba 16.32 se distinguent par la minutie de l'exécution et l'attention à chaque détail. Leur modularité multiple de 16 cm simplifie les étapes de conception et de montage ; les portes - battantes, coulissantes ou combinables entre elles - emploient des matériaux qui racontent et témoignent l'héritage important de la tradition textile de Flou, avec des empreintes gravées, des trames et des dessins qui rendent tactiles les surfaces de manière absolument originale. Les matériaux de très haute qualité, les épaisseurs importantes de la structure et la richesse des équipements participent à faire des Guardaroba 16.32 les protagonistes de chambres à coucher qui expriment élégance, style et personnalité.

Профессиональные и творческие навыки Flou стали результатом коллекции гардеробных 16.32, которая характеризуется высокой точностью производственных процессов и особым вниманием к деталям. Модульность, кратная 16 см, упрощает этапы проектирования и сборки; Для распашных или скользящих фасадов, также сочетаемых между собой, используются материалы, которые свидетельствуют о важном наследии текстильной традиции Flou, многообразная фактура и рисунок делают фасады тактильными и совершенно уникальными. Высококачественные материалы, прочность конструкции и широкий выбор внутренней комплектации превращает коллекцию гардеробных 16.32 в главную составляющую спальни, которую отличает стиль, элегантность и индивидуальность.

Guardaroba 16.32系列衣柜在Flou的创新与经验中诞生,因其工艺的一丝不苟和对细节的专注而与众不同。16厘米的多重模块化简化了设计和组装阶段;柜门——平开门、滑动门或混合门——使用了可以讲述并见证Flou纺织传统的重要高品质材料,材料上饰有镌刻的印花、纹路和图案,这些元素用原始的方式打造出具有触摸感的表面。高品质的材料、坚实的结构、丰富的器械都使得Guardaroba 16.32系列衣柜成为了表达优雅、风格和个性化卧室的主角。



GUARDARоба 16.32 PRIVATE

design emanuela garbin

Naturale evoluzione dei Guardaroba 16.32, gli armadi Private spiccano per una progettualità avanzata e innovativa, un'attenzione sempre più marcata all'estetica e un'incredibile possibilità di personalizzazione e razionalizzazione degli interni. Una proposta esclusiva in grado di rispondere a ogni personale esigenza di ordine e catalogazione: dai vassoi con divisori interni amovibili e accuratamente rivestiti in tessuto fino alle grucce con profili in pelle, ogni elemento è curato nei minimi dettagli, realizzato con materiali di prima qualità e studiato per valorizzare al meglio l'esposizione di abiti e accessori.

The wardrobes Private, the natural evolution of the Guardaroba 16.32 wardrobe system, stand out for the advanced and innovative interior design, the growing attention to aesthetics and the unlimited possibility of personalisation and rationalisation of the interiors. This exclusive system can meet every personal requirement of order and cataloguing: from the trays with removable inner partitions and finely covered with techno-leather, to the coat hangers with leather details, each element is given careful attention, created with top-quality materials, and designed to highlight the display of clothes and accessories in the best way.

Evolución natural de los armarios Guardaroba 16.32, los armarios Private destacan por el proyecto avanzado e innovador, la gran atención al aspecto estético y por las infinitas posibilidades de personalización y racionalización del interior. Este sistema exclusivo responde a las exigencias más personales de orden y catalogación: desde las bandejas con divisorios internos extraíbles y cuidadosamente revestidos en tecnopiel, hasta las perchas con perfiles en piel, cada elemento está tratado en detalle, está hecho con materiales de primera calidad y está diseñado para valorizar al máximo la exposición a la vista de ropa y accesorios.

Die Kleiderschränke Private, eine natürliche Weiterentwicklung der Kleiderschränkkollektion Guardaroba 16.32, erweisen einen fortschrittlichen und innovativen Projektcharakter, eine markante Aesthetik, und zahllose Konfigurations- und Rationalisierungsmöglichkeiten der Innenräume. Dieses exklusive System kann alle persönlichen Anforderungen an Ordnung und Katalogisierung erfüllen: Von Tablett mit abnehmbaren inneren Unterteilungen, die sorgfältig mit Technoleder bezogen sind, bis hin zu Kleiderbügel mit Lederprofilen, ist jedes Element bis ins kleinste Detail durchdacht, aus hochwertigen Materialien hergestellt, und entwickelt, um das Ausstellen der Kleidung und Accessoires zu unterstreichen.

Évolution naturelle des armoires Guardaroba 16.32, les armoires Private se distinguent par une conception pointue et innovante, une attention toujours plus marquée à l'esthétique et une incroyable possibilité de personnalisation et de rationalisation des intérieurs. Une proposition exclusive en mesure de répondre à toute exigence personnelle d'ordre et de catalogage : des plateaux avec séparateurs internes amovibles et minutieusement revêtus en techno cuir, aux cintres avec profils en cuir, chaque élément est soigné dans les moindres détails, réalisé avec des matériaux de première qualité et conçu pour mieux mettre en valeur l'exposition des vêtements et des accessoires.

Гардеробные Private, как естественная эволюция коллекции 16.32, отличают инновационный дизайн, акцентированное внимание к эстетике и неограниченным возможностям индивидуальной и рациональной организации внутреннего пространства. Эта эксклюзивная система удовлетворяет любые требования в организации хранения: от поверхностей со съёмными внутренними разделителями, обтянутыми техно-кожей, до плечиков с кожаными деталями; каждый элемент продуман до мелочей и изготовлен из высококачественных материалов, тщательно разработан для оптимизации и хранения одежды и аксессуаров.

Private系列是Guardaroba 16.32系列的升级优化,其革新设计、专注美学且无穷的个性化定制与内饰打造而独树一帜。这款专属衣柜可以满足每位客户的订单与分类需求:从内部可移动分格托盘,到织物外层,以及皮质衣架,每个元素都认真处理细枝末节,由高品质材料打造,钻研如何更好地展示衣服和配饰。



ANTE

Le ante dei Guardaroba Flou, nella vasta gamma in cui sono offerte, rappresentano un condensato di qualità, tecnologia e cura artigianale dei dettagli. Sono realizzate con materiali coperti da brevetto e presentando una superficie continua, senza giunzioni né interruzioni. A battente o scorrevoli, sono tutte dotate di effetto decelerante integrato che facilita e rende assolutamente silenziosa la chiusura. Inoltre è possibile abbinare liberamente ante con finiture diverse, per una scelta di stile del tutto personale ed inedita.

DOORS _ The doors of the Flou Wardrobes come in a wide range of options that share a common feature: they are all a perfect blend of quality, technology and craftsman-level care for the details. They are all made with patented materials and feature a smooth surface without joints or separations. They can be hinged or sliding, but they all feature a built-in "slowdown" effect that makes every closing completely silent. And last but not least, you can freely match doors with different finishes and choose a fully personal, unique style.

PUERTAS _ Las puertas del armario Guardaroba Flou, en la amplia gama que ofrecemos, representan un compendio de calidad, tecnología y esmero artesanal en los detalles. Están hechas de materiales amparados por patentes y presentan una superficie continua, sin juntas ni interrupciones. Con bisagras o correderas, todas incorporan un mecanismo de desaceleración que facilita el cierre y hace que sea absolutamente silencioso. También es posible combinar libremente puertas con acabados diferentes, para manifestar un estilo totalmente personal y original.

TÜREN _ Die Türen des Schrankmodells Guardaroba von Flou werden in einem umfassenden Lieferprogramm angeboten und stellen ein Konzentrat aus Qualität, Technologie und handwerklicher Detailgenauigkeit dar. Sie werden aus patentierten Materialien hergestellt und haben eine durchgehende Oberfläche, ohne Fugen oder Unterbrechungen. Egal ob mit Scharnier oder als Schiebetür, sie alle sind mit einem integrierten Dämpfungssystem ausgestattet, das das Schließen leichter und absolut geräuschlos macht. Es ist auch möglich, Türen mit verschiedenen Oberflächen untereinander zu kombinieren und einen ganz persönlichen und originellen Stil zu kreieren.

PORTES _ Proposées dans une très large gamme, les portes des armoires Guardaroba Flou sont un concentré de qualité, technologie et soin artisanal du détail. Réalisées avec des matériaux protégés par un brevet, elles présentent une surface continue, sans jonctions ni interruptions. Battantes ou coulissantes, elles intègrent toutes un système de décélération qui facilite la fermeture et la rend absolument silencieuse. En outre, les portes avec des finitions différentes peuvent être combinées librement, pour un choix de style à la fois personnel et inédit.

ФАСАДЫ_Фасады гардеробных Flou имеют широкий модельный ряд, их объединяют высококачественное производство и профессиональное внимание к небольшим деталям и элементам. Изготовленная из запатентованных материалов, внешняя поверхность фасадов предлагается без стыков и разрывов. Встроенные доводчики обеспечивают плавное, абсолютно бесшумное закрытие распашных или скользящих дверей. Фасады в разных отделках легко комбинируются, обеспечивая индивидуальные стилистические решения.

Flou的衣柜门有多个系列可供选择,集品质、科技和精细手艺于一身。柜身运用专利材料打造,线条流畅,没有接头,也没有阻断。无论是平开门还是滑动门都融入了减速设计,让衣柜开关绝对安静。此外,还可以选择不同饰面的柜门,打造个性而非凡的风格。



EPOQUE

design emanuela garbin - mario dell'orto



Decise incisioni a rilievo effetto legno, piacevoli al tatto, percorrono la superficie delle ante Epoque, dichiarandone il carattere semplice, elegante e raffinato. Ad accrescerne il fascino contribuisce la luminosità dei colori, nelle tonalità del bianco e del grigio.

Sharp relief wood-effect carvings, that are pleasant to touch, embellish the surface of the Epoque wardrobe doors, describing its simple, elegant and stylish personality. The beauty of this article is enhanced by the luminosity of the colors in the shades of white and grey.

Grabados resueltos en relieve con efecto madera, agradables al tacto, recorren la superficie de las puertas Epoque, declarando su carácter simple, elegante y refinado. A acrecentar la fascinación contribuye la luminosidad de los colores, en los tonos del blanco y del gris.

Entschlossene dreidimensionale Einschnitte mit Holzeffekt und angenehm anzufassen durchlaufen die Oberfläche der Epoque Türen und spiegeln deren einfachen, eleganten und raffinierten Charakter wider. Die hellen Farbtöne in weiss und grau heben deren Faszination noch hervor.

Des gravures nettes en relief effet bois, agréables au toucher, parcourent la surface des portes Epoque, définissant leur caractère simple, élégant et raffiné. Un charme accru par la luminosité des couleurs dans les nuances de blanc et de gris.

Ярко-выраженная структура с эффектом дерева, приятная на ощупь, украшает фасады Epoque по всей длине и подчёркивает их простой, элегантный и изысканный стиль. Усиливает привлекательность данной модели оттенки белого и серого.

Epoque系列门木质浮雕效果清晰, 手感舒适, 风格简约、优雅、精致。在白色和灰色色调的衬托下熠熠生辉。





POOL

design emanuela garbin

L'anta battente in vetro, trasparente o riflettente grigio, trasforma magicamente un mobile semplice come l'armadio in un elemento d'arredo dalla forte e indiscussa personalità. Mostra in modo garbato il contenuto e al tempo stesso permette di scegliere con un rapido colpo d'occhio la posizione e il colore degli indumenti. La snella maniglia che corre per tutta la lunghezza dell'anta contribuisce a sottolineare l'eleganza dell'insieme.

The hinged door, in clear or reflecting grey glass, magically transforms a simple piece of furniture - such as a wardrobe - into the focal point of the bedroom with a strong and determined personality. It confidently displays its contents and allows you to quickly identify where the clothes are and decide what colour you would like to wear. The slim handle runs along the full length of the door and contributes to emphasizing the elegance of the ensemble.

La puerta batiente de vidrio, transparente o reflectante gris, transforma mágicamente un mueble simple como el armario en un elemento de decoración con una personalidad fuerte e resuelta. Muestra con discreción el contenido y al mismo tiempo permite determinar, de un vistazo, la posición y el color de las prendas. El tirador elegante, que recorre toda la longitud de la puerta, contribuye a subrayar la elegancia del conjunto.

Die Drehtür aus transparentem oder grau reflektierendem Glas verwandelt ein einfaches Möbelstück wie einen Kleiderschrank in ein Einrichtungselement mit einer starken und unbestrittenen Persönlichkeit. Diese Tür präsentiert auf eine raffinierte Art und Weise den Inhalt und man hat Position und Farbe der Kleidungsstücke sofort im Blick. Der schlanke Griff, der sich über die gesamte Länge der Tür erstreckt,

unterstreicht die Eleganz des Ganzen.

La porte battante en verre transparent ou réfléchissant gris, transforme magiquement un meuble simple comme une armoire en un élément d'ameublement à la personnalité forte et incontestée. Elle dévoile le contenu avec discrétion, tout en permettant de choisir, d'un simple coup d'œil, la position et la couleur des vêtements. Sa poignée élancée, qui court sur toute la longueur de la porte, participe à souligner l'élégance de l'ensemble.

Распашные фасады из прозрачного или дымчатого отражающего стекла волшебным образом преобразует такой простой предмет мебели как гардероб в элемент обстановки, обладающий сильной и бесспорной индивидуальностью. Он открывает взору свое содержимое и дает возможность быстро найти нужную вещь желанного цвета. Тонкая, профильная ручка, подчеркивает элегантность.

透明玻璃或反光灰色玻璃平开门将衣柜这样一件简单的家具变幻成充满鲜明个性的装饰元素。它以平易近人的方式将家具内部展现出来，同时，还能让人一眼选出衣服的位置和颜色。与门齐高的纤细手柄突显了衣柜整体的优雅感。







PRIVATE

design emanuela garbin

Private è un'anta battente o scorrevole con superficie termostrutturata, proposta nelle due varianti di colore Light e Dark.

Il suo disegno minimale, con venature in rilievo appena accennate, è pensato per essere impiegato sia per le ante che per la finitura degli interni, con effetti estetici armoniosi, sobri e raffinati.

Private is a hinged or sliding wardrobe door with a heat-structured surface, available in two tones – Light and Dark.

The minimalist design, with its barely there relief veining, has been devised for wardrobe doors and for use in other interior finishes. The overall aesthetics are harmonious, classy and elegant.

Private es un puerta batiente o corredera con una superficie termoestructurada, propuesta en dos variantes de color: Light y Dark.

Su diseño minimalista, con veteado en relieve tan solo bosquejado, está pensado para utilizarlo tanto para las puertas como para el acabado del interior, con efectos estéticos armoniosos, austeros y elegantes.

Private ist eine Dreh- oder Schiebetür mit einer thermostrukturierten Oberfläche, die in zwei Farben erhältlich ist: Light und Dark.

Ihr minimalistisches Design mit ihrer leicht angedeuteten plastischen Maserung ist sowohl für die Türen als auch für das Oberflächenausführungen im Inneren gedacht. Dieses Design wirkt nicht nur harmonisch und nüchtern, sondern auch raffiniert und ästhetisch.

Private est une porte battante ou coulissante avec une surface thermo-structurée proposée dans les nuances Light et Dark.

Son design minimaliste, avec des veines en relief à peine esquissées, a été pensé pour être employé aussi bien pour les portes que pour les finitions internes, avec un effet esthétique harmonieux, sobre et raffiné.

Private — распашной или скользящий фасад с термоструктурированной поверхностью, в двух вариантах цвета светлый и темный.

Минималистичный дизайн позволяет использовать такие поверхности с едва заметными рельефными прожилками как для фасадов, так и для внутреннего оборудования.

Коллекция гармонична, стильна и элегантна.

Private系列的平开门或滑动门，采用热结构表面，有浅色和深色两种选择。极简风格，微凸纹理，适合房门和家具门，呈现和谐、简约、精致的效果。



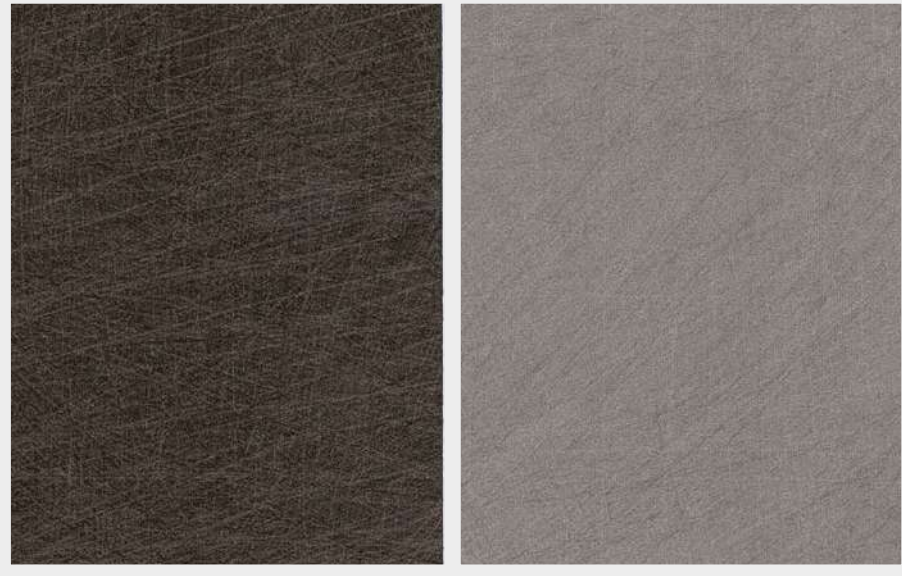

PROJECT

design emanuela garbin - mario dell'orto

L'anta Project impiega il Grès Porcellanato, materiale dagli effetti inusuali finora raramente usato per gli armadi. Tagliata al vivo per consentirne la piena visibilità, cattura l'occhio grazie a profili perimetrali sottili, quasi appena accennati, nei colori nero opaco o bronzo satinato. Proposta nelle versioni battente e scorrevole e nelle nuance Concrete e Liquorice, l'anta si completa con una vasta gamma di maniglie coordinabili al colore del profilo.

The wardrobe door, Project, exploits the qualities of porcelain stoneware, a material that has rarely been used in the production of wardrobes. Cut specifically to allow full visibility, its eye-catching aesthetics are enhanced by the narrow, barely visible trim available in a matt black or satin bronze finish. Available as a hinged or sliding door, and in the shades of Concrete and Liquorice, it is accessorised with a wide range of handles that match the colour of the trim.

La puerta Project emplea el Gres Porcelánico, material con unos efectos inusuales muy poco utilizado hasta ahora para los armarios. Cortada al ras para permite una plena visibilidad, captura la mirada gracias a perfiles perimetrales finos, casi solo bosquejados, en los colores negro mate o bronce satinado. Propuesta en las versiones batiente y corredera y en los acabados Concrete y Liquorice, la puerta se completa con una amplia gama de tiradores que se pueden coordinar con el color del perfil.

Project-Türen bestehen aus Feinsteinzeug, einem Material von ungewöhnlicher Wirkung, das bisher nur selten für Schränke verwendet wurde. Bei diesem Modell wurde das Material bis zum Rand geschnitten, damit es voll zur Geltung kommt, und es besticht durch seine schmalen, eben angedeuteten Randprofile in den Farben matt Schwarz oder Bronze satiniert. Erhältlich in der Ausführung als Dreh- und Schiebetür

sowie in den Farbtönen Concrete und Liquorice, wird die Tür durch ein umfassendes Griffsortiment ergänzt, da die Griffe auf die Farbe des Profils abgestimmt werden können.

La porte Project utilise le grès cérame, un matériau à l'effet inhabituel jusqu'ici rarement employé pour les armoires. Coupée à cru pour permettre la pleine visibilité, elle attire le regard grâce à ses profils périmétraux très fins, presque à peine esquissés, dans les couleurs noir mat ou bronze satiné. Proposée aussi bien en version battante que coulissante et dans les nuances Concrete et Liquorice, la porte est complétée par une large gamme de poignées à assortir à la couleur du profil.

Фасады Project производят из керамогранита, материала, который редко применяют для производства шкафов. Вырезанный фасад не подвергается дальнейшей обработке, что позволяет полностью насладиться текстурой используемого материала. Приковывают взгляд едва заметные тонкие профили, расположенные по периметру, в черной матовой или бронзовой глянцевой отделках. Фасады используют в распашном и скользящем вариантах в оттенках бетона и лакрицы. Дверцы комплектуются ручками, соответствующие цвету профиля.

Project门使用了陶土, 这种效果非常材料至今很少在衣柜中使用。定制切割使衣柜内部一览无余, 哑光黑色或磨砂青铜色的纤薄轮廓使人入目。推出平开门Concrete和滑动门Liquorice两个款式, 门上配备可与整体色彩匹配的多种手柄。





SAFFIANO

design emanuela garbin - mario dell'orto



L'anta termostrutturata Saffiano riproduce e prende il nome dalla texture della particolare pelle "simil-graffiata" utilizzata per le borse di pregio. Una proposta elegante e ricercata, offerta nella versione battente e scorrevole e nelle due tonalità grafite e bronzo.

The heat-structured wardrobe door, Saffiano, takes its name from the cross-hatch texture of leather used in luxury handbags. The door is extremely elegant and stylish, and available in a hinged and sliding version and a choice of graphite grey or bronze.

La puerta termoestructurada Saffiano reproduce y toma el nombre de la textura de la peculiar piel "simil-cepillada" utilizada para los bolsos de lujo. Una propuesta elegante y refinada, ofrecida en las versiones batiente y corredera y en los dos tonos grafito y bronce.

Die thermostrukturierte Tür Saffiano hat ihren Namen von der Beschaffenheit eines besonderen Leders mit Kreuzschraffur, das für edle Taschen verwendet wird, da sie dieser Struktur ähnelt. Ein elegantes und raffiniertes Modell, das als Dreh- und Schiebetür sowie in den beiden Farbtönen Graphit und Bronze angeboten wird.

La porte thermo-structurée Saffiano reproduit et prend son nom de la texture du cuir "simili-griffé" utilisé pour les sacs haut de gamme. Une proposition élégante et recherchée, offerte dans la version battante et coulissante et dans les nuances graphite et bronze.

Термоструктурированные фасады Saffiano имитируют текстуру кожи, используемой в производстве люксовых сумок. Элегантная и изысканная коллекция, представлена в распашном и скользящем вариантах, в оттенках графита и бронзы.

Saffiano热结构门得名于高级包袋所使用的“仿划痕”特殊皮革，并从中获得灵感。设计优雅考究，推出平开门和滑动门两个款式，还有石墨色与青铜色两种色调可供选择。

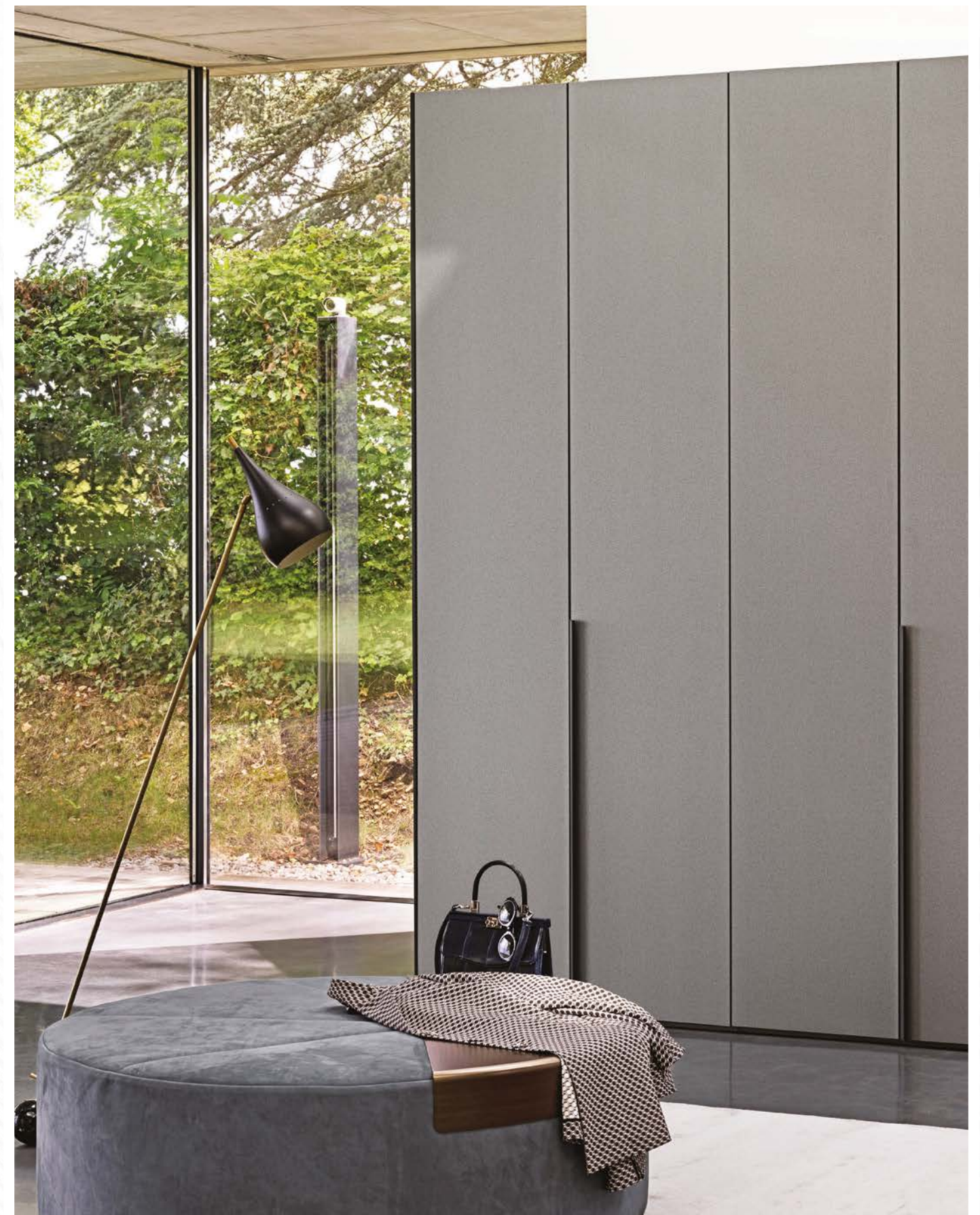



STAR

design emanuela garbin - mario dell'orto



Laccata con la stessa cura all'esterno e all'interno, l'anta Star è l'immagine stessa della sapienza del fare. Ai colori chiari e delicati che caratterizzano la versione in tinta unita, si aggiunge la scenografica versione effetto galuchat.

The interior and exterior surfaces of the wardrobe door Star have been lacquered with maximum care and attention and the resulting effect is the perfect expression of the company's production know-how. The pale delicate shades that characterize the plain-colored version are joined by the scenographic version with a galuchat crackle top-finish.

Lacada con el mismo esmero al exterior y al interior, la puerta Star es la propia imagen del saber hacer bien. A los colores claros y delicados que distinguen la versión de un solo color, se añade la versión escenográfica con efecto galuchat.

Star Türen werden aussen und innen mit der gleichen Sorgfalt lackiert und sind ein Aushängeschild für die Handwerkskunst.
Zu den hellen und sanften Farben bei der einfarbigen Version gesellt sich die Variante mit 'Galuchat' Effekt hinzu, Craquelé Bearbeitungstechnik.

Laquée avec le même soin à l'extérieur et à l'intérieur, la porte Star est l'image même du savoir-faire. À la version en teinte unie, caractérisée par des nuances claires et délicates, s'ajoute la version scénographique effet galuchat.

Фасады Star, тщательно отлакированные как снаружи, так и изнутри, являются эталоном профессионализма, know-how производственного процесса компании. К светлым и нежным однотонным оттенкам фасадов, добавлена эффектная отделка кракелюр, имитирующая кожу ската.

Star门内外涂漆精细, 制造技艺精湛。纯色款以淡雅色彩为特点, 此外还有精美的鲨鱼皮效果款式。



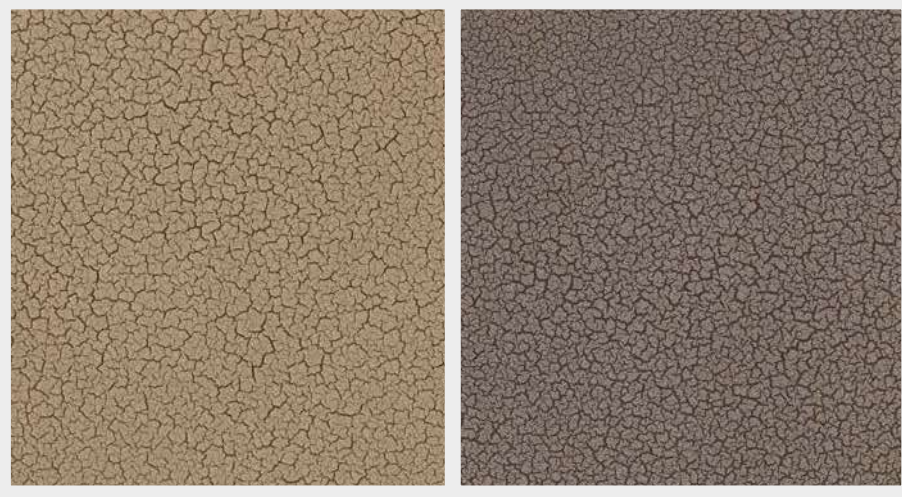

STAR

design emanuela garbin - mario dell'orto

Anta Star versione effetto galuchat, tecnica di lavorazione craquelé opaca che imprime alla superficie un aspetto inequivocabilmente contemporaneo. Perfetto l'abbinamento con i complementi Ari.

Door Star with a matt crackle finish that confers an undeniably contemporary appearance. This wardrobe is the perfect companion for accessory pieces of the Ari furniture range.

Puerta Star con acabado efecto galuchat, una técnica de elaboración craquelé mate que da a la superficie un aspecto inequivocablemente contemporáneo. Es perfecta la combinación con los complementos Ari.

Star Türen mit matt Craquelé Bearbeitungstechnik, die der Oberfläche eine unverkennbar moderne Note verleiht. Perfekt mit dem Einrichtungselementen aus der Serie Ari kombinierbar.

Porte Star version scénographique effet galuchat, une technique du craquelé mat qui offre à la surface un aspect absolument contemporain. Parfaite son association avec les compléments pour l'ameublement Ari.

Фасады Star с матовой отделкой кракелюр придают поверхности поистине современный внешний вид. Данная коллекция идеально сочетается с кроватью и аксессуарами серии Ari.

Anta Star 鲨鱼皮效果款, 哑光裂纹处理技术让表面相当具有现代感。与Ari系列床品及套件完美搭配。

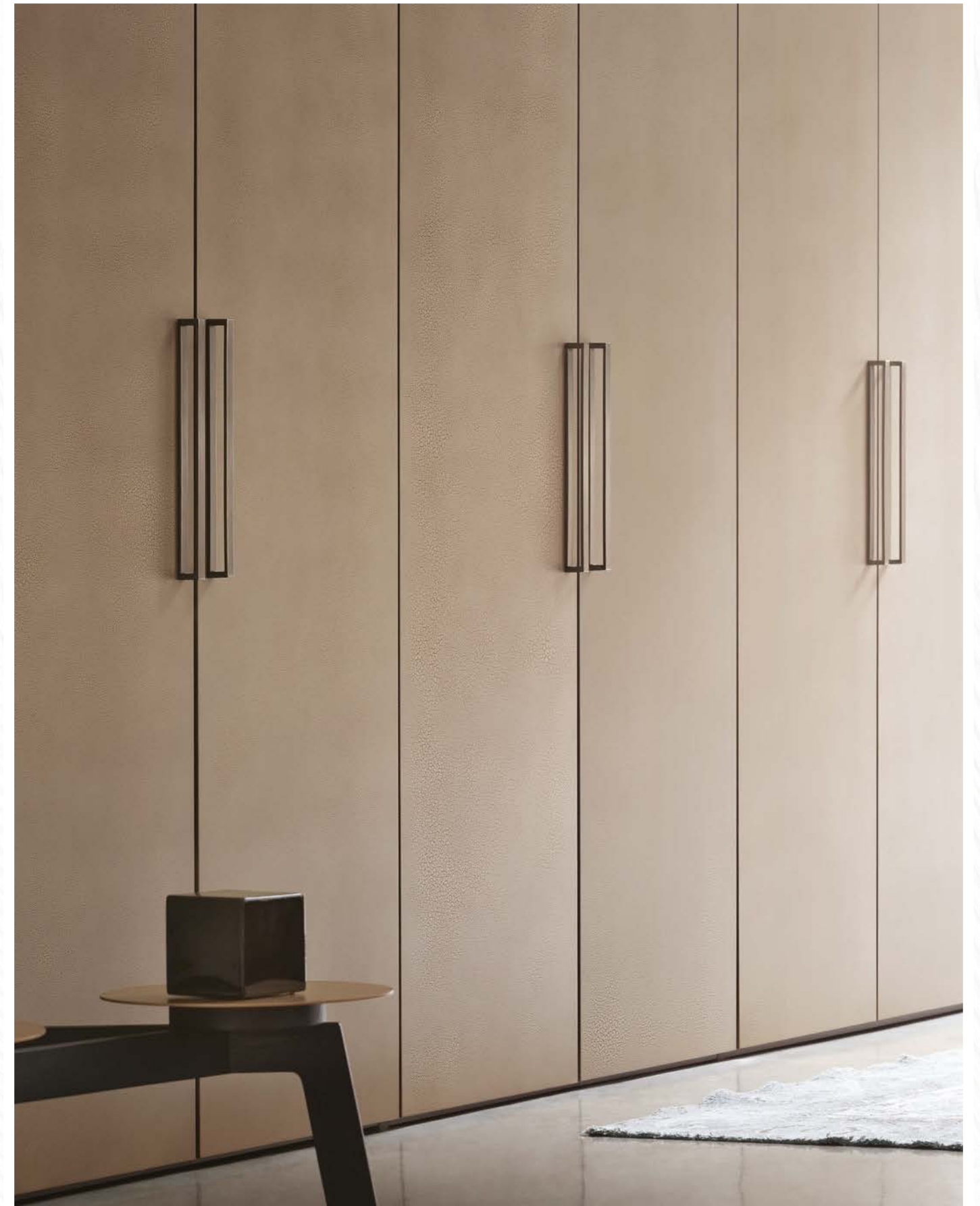



STYLE

design emanuela garbin - mario dell'orto



Le ante Style interpretano l'anima tessile di Flou. La loro particolarità risiede nella finitura di aspetto materico che richiama la trama di un tessuto. Di grana solida, compatta e resistente, risultano piacevoli alla vista e al tatto.

The wardrobe doors of Style interpret the textile backbone of Flou. Their individuality lies in the textured finish that reflects the surface of fabrics. The strong grain, the compact and resistant consistency are easy on the eye and delightful to touch.

Las puertas Style interpretan el alma textil de Flou. Su peculiaridad estriba en el acabado, con un aspecto matérico, que evoca la trama de un tejido. De grano fuerte, compacto y resistente, son agradables tanto para la vista como para el tacto.

Die Style Türen interpretieren die textile Seele Flou. Ihre Besonderheit besteht darin, dass ihr Oberflächenfinish an eine Stoffoberfläche erinnert. Mit ihrer soliden, kompakten und widerstandsfähigen Beschaffenheit sind sie angenehm anzusehen und anzufassen.

Les portes Style interprètent l'âme textile de Flou. Leur particularité réside dans la finition dont l'aspect du matériau évoque la trame d'un tissu. Leur grain solide, compact et résistant les rend agréables à la vue et au toucher.

Коллекция Style воплощает текстильную душу Flou. Особенностью этих фасадов является оригинальная отделка, имитирующая фактуру ткани. Благодаря эффекту крупного и плотного переплетения, фасады этой коллекции приятны на вид и на ощупь.

Style系列门阐释了Flou的纺织灵魂。它的特点在于材料饰面中，这种饰面不禁使人联想起一块布料的经纬。坚实、紧密、耐用的固体细粒令人赏心悦目，手感舒适。

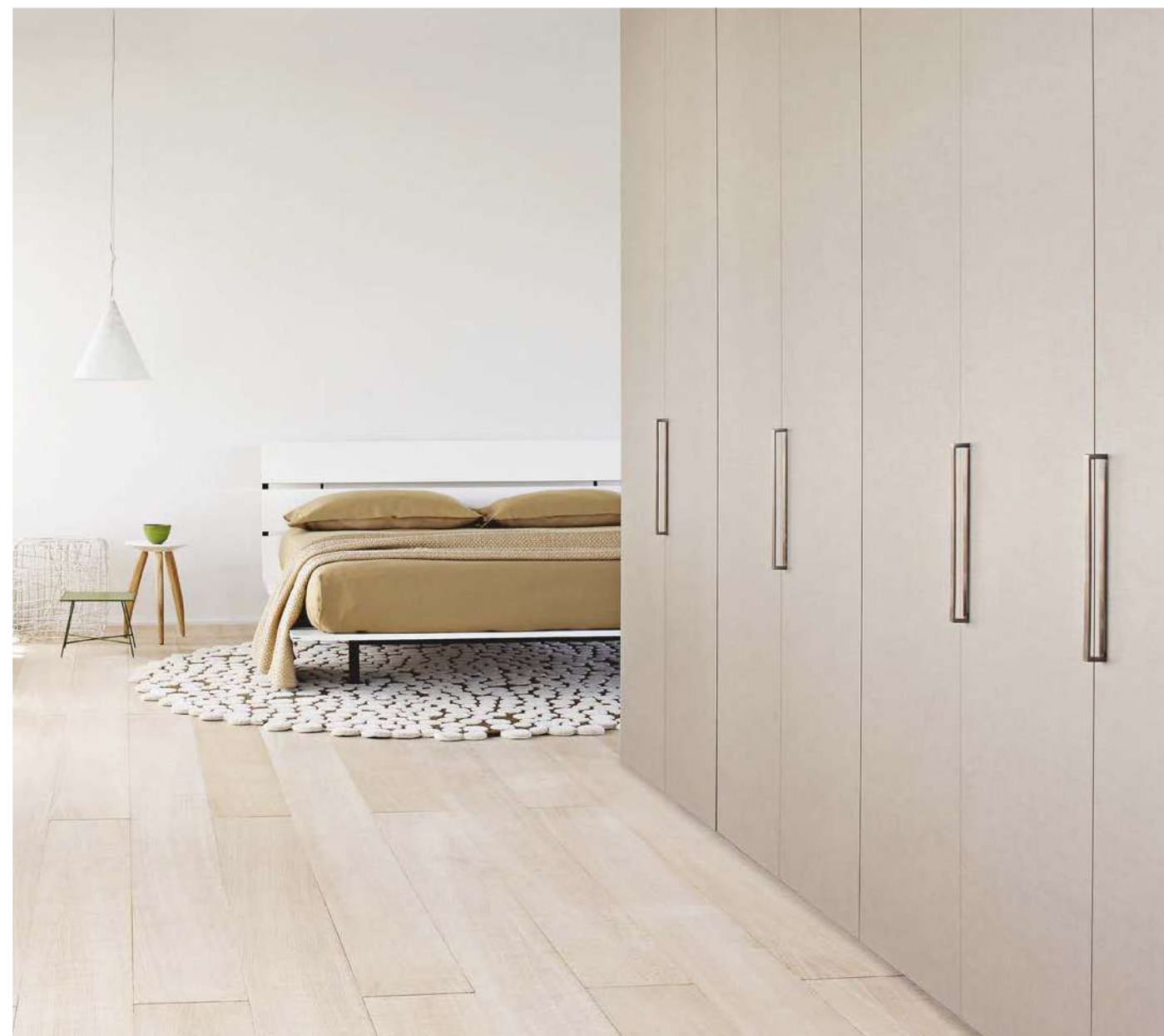

TEXTURE

design emanuela garbin - mario dell'orto

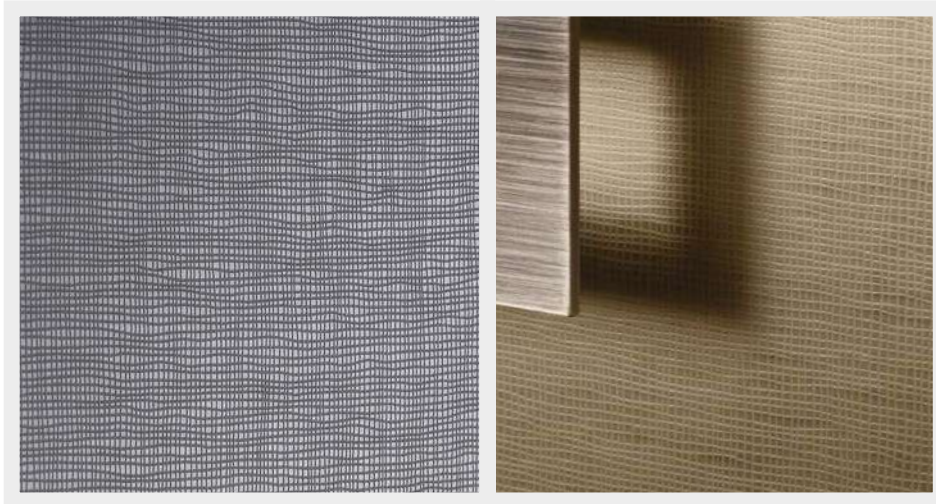

Accomunano le ante Texture i luminosi profili perimetrali nei toni dell'argento o del bronzo. Sono disponibili con finitura a specchio (naturale, fumé o bronzato) o a specchio stampato (bronzato o argentato), con un fitto intreccio che si dirama ad arte sulla superficie riproducendo fedelmente la trama di un tessuto. Dettagli preziosi e inediti, segno di una scelta stilistica elegante e sofisticata.

The wardrobe doors Texture are embellished with silver- and bronze-coloured shades that trim the edges. The doors are available with mirror (natural, smoked or bronze) or with printed mirror (bronzed or silver) with an artistic representation on the surface of the glass that faithfully reflects the pattern of fabrics. These high-end details express an elegant and sophisticated style orientation.

Aún las puertas Texture los perfiles luminosos en los tonos de la plata y del bronce que delimitan su perímetro. Están disponibles en dos versiones: con espejo (natural, ahumado o bronce) o bien con espejo estampado (bronce o plata), en cuya superficie se esparce de manera artística un entrelazado tupido que reproduce fielmente la trama de los tejidos. Detalles preciados que expresan una selección estilística elegante y sofisticada.

Allen Texture Türen sind die hellen umlaufenden silber- und bronzefarbenen Profile gemein. Sie sind in zwei Versionen erhältlich: mit Spiegel (natur, rauch- oder bronzefarben) oder mit bedrucktem Spiegel (bronce- oder silberfarben), auf deren Oberfläche sich ein dichtes Geflecht ausbreitet, das die Stoffstruktur getreu wiedergibt. Feine Details für einen eleganten und raffinierten Stil.

Les portes Texture ont en commun des profils lumineux dans les nuances de l'argent ou du bronze sur tout le périmètre. Elles sont disponibles en miroir (naturel, fumé ou bronze) ou miroir imprimé (bronce ou argenté), avec un épais lacis qui se ramifie artistiquement sur la surface en reproduisant fidèlement la trame d'un tissu. Des détails précieux et inédits qui affirment un style élégant et sophistiqué.

Фасады коллекции Texture украшают профильные рамки в серебряной или бронзовой отделках. Фасады могут быть с зеркальной поверхностью (натуральная, дымчатая или бронзовая отделка) или с текстурированной принтованной зеркальной поверхностью (бронзовая или серебристая) имитирующая переплетение ткани. Данные элементы отражают изысканный и элегантный стиль коллекции.

Texture系列门的闪亮轮廓与银色或青铜色相得益彰。有镜面装饰(自然、烟熏或青铜色)或印花镜(青铜或银色)可供选择,门上还饰有密集的交织纹路,这些纹路以充满艺术感的方式在门面上散布开来,真实再现了布料的经纬。高贵、别致的细节与优雅考究的风格一脉相承。







VELASCA

design emanuela garbin

É un cemento particolarmente sottile l'insolito materiale che caratterizza quest'anta che all'aspetto solido e robusto contrappone un "tocco" sorprendentemente morbido. Il processo di lavorazione che rende ogni anta unica e irripetibile consiste in una spatolatura eseguita totalmente a mano. Proposta nelle varianti Neve, Cemento e Lava e sia nella versione battente che in quella scorrevole è la scelta ideale per chi apprezza estetica, rigore e spirito contemporaneo.

An extremely thin panel of cement is the unusual material characterising this wardrobe door that has a strong, sturdy appearance balanced by a surprisingly soft dimension. Each door is unique, a one-off, with a delightful texture created by precise hand-brushing. Available in the colour options Neve (snow white), Cemento (light grey), Lava (dark grey), and either as a hinged or sliding door, it is the ideal choice for people who greatly appreciate cutting-edge aesthetics, stark style and an eclectic, contemporary spirit.

Es un cemento especialmente fino el material inusual que caracteriza esta puerta que contrapone un "toque" sorprendentemente suave al aspecto sólido y robusto. El proceso de transformación hace que cada puerta sea única e irrepitible y consiste en un cepillado realizado completamente a mano. Propuesta de las variantes Neve, Cemento y Lava, tanto en la versión batiente como en la corredera, es la opción ideal para quien aprecia aspecto estético, rigor y espíritu contemporáneo.

Ein besonders dünner Zement ist das ungewöhnliche Material, das diese Tür auszeichnet, die dem soliden und robusten Erscheinungsbild einen überraschend weichen "Touch" entgegensetzt. Der Herstellungsprozess, der jede Tür einzigartig und unwiederholbar macht, besteht aus einer Spachtelung,

die vollständig von Hand erfolgt. Erhältlich in den Versionen Schnee, Zement und Lava sowie in der Ausführung als Dreh- oder Schiebetür, ist dieses Modell die ideale Wahl für alle, die Ästhetik, Schlichtheit und Zeitgeist schätzen.

C'est un ciment particulièrement mince ce matériau insolite qui caractérise cette porte, dont l'aspect solide et robuste est mitigé par une "touche" d'une douceur surprenante. Le traitement qui rend chaque porte unique et non reproductible consiste en un lissage entièrement réalisé à la main. Proposée dans les variantes Neige, Ciment et Lave et aussi bien dans la version battante que coulissante, c'est le choix idéal pour les personnes qui apprécient l'esthétique, la rigueur et l'esprit contemporain.

Эти фасады представляют собой очень тонкую панель из цемента — необычного материала, твердого и прочного на вид, и удивительно мягкого на ощупь. В процессе работы шпателем, полностью выполняемой вручную, каждая поверхность становится уникальной и неповторимой. Фасады предлагаются в цветовых опциях «снег», «цемент» и «лава», как в распашных, так и в скользящих вариантах. Это идеальный выбор для того, кто ценит передовую эстетику, строгий стиль и эклектичный дух современности.

Cemento是一扇非常薄的门，非比寻常的材料为这扇门赋予了特色，使得坚实厚重的外表增添了一种极其柔软的“手感”。让每扇门都独一无二且无法复刻的工艺流程凝聚在完全用手动抹刀完成的抹刮中。这扇门有Neve、Cemento和Lava这三种款式，既有平开门也有滑动门，它是那些崇尚和谐美感、一丝不苟、当代灵魂的人们的理想选择。





VOGUE

design emanuela garbin - mario dell'orto



Un'estetica di pregio contraddistingue le ante a battente Vogue che mantengono inalterato il carattere sontuoso sia nella versione totalmente rivestita in pelle che in quella con luminosi riquadri a specchio molato, delimitati da bordi in pelle. Entrambe le versioni sono l'esito di una lavorazione artigianale che trasmette valori di qualità, esclusività ed eccellenza.

The luxurious esthetics allow the hinged doors of the Vogue wardrobe to stand out from the crowd; the doors preserve the sumptuous qualities of the wardrobe both in the version covered in leather and in the version with shiny bevelled mirror inserts framed in leather trim. Both versions resulted from highly-skilled treatments that express the values of quality, exclusiveness and excellence.

Una estética preciada distingue a las puertas batientes Vogue, que mantienen el carácter suntuoso tanto en la versión totalmente revestida en piel como en aquella con luminosos recuadros de espejo biselado, delimitados por bordes en piel. Ambas versiones son el resultado de una elaboración artesanal que transmite valores de calidad, exclusividad y excelencia.

Vogue Drehtüren zeichnen sich durch ihr edles Aussehen aus und behalten ihren prächtigen Charakter sowohl in der vollständig mit Leder bezogenen Version als auch in der Version mit ledereingefassten Spiegelflächen bei. Beide Versionen sind das Ergebnis hochwertiger, exklusiver und tadelloser Handarbeit.

Une esthétique précieuse distingue les portes battantes Vogue, qui conservent inaltéré leur caractère somptueux aussi bien dans la version totalement revêtue de cuir que dans celle avec des carrés de miroirs biseautés lumineux encadrés d'une garniture en cuir. Les deux versions sont le résultat d'une fabrication artisanale qui transmet des valeurs de qualité, d'exclusivité et d'excellence.

Роскошная утонченность позволяет коллекции Vogue обращать на себя внимание; она сохраняет свою эксклюзивность как в опции с полностью кожаными фасадами, так и в варианте с зеркальными фасадами с кромкой, обрамленными кожаной рамкой. Обе опции – это результат высоко-профессионального мастерства, обеспечивающее достойное качество, эксклюзивность и безупречность.

一种高品质美学使得Vogue系列平开门与众不同,它拥有全皮外层款和饰有皮革边线并配有明亮方形镜面款两种,每种款式都完好地保持了奢华的格调。这两款都是由手工打造而成,精湛的手工艺传递出了品质、专属与卓绝的价值。





WOOD

design emanuela garbin - mario dell'orto



Interamente realizzata in legno di rovere finitura caffè, l'anta Wood rimanda immediatamente all'idea di durata, classe e prestigio. Un esplicito omaggio a un materiale nobile e naturale e un esempio di stile reso possibile dall'abilità dei nostri migliori ebanisti.

As its name would suggest, the wardrobe door 'Wood' is wholly produced in oak wood with a coffee-brown finish, and it immediately suggests the idea of durability, class and prestige. A tribute to a noble and natural material, this door is the epitome of style, possible thanks to the expertise of the master cabinet makers.

Fabricada completamente en madera de roble en acabado café, la puerta Wood recuerda inmediatamente a la idea de duración, clase y prestigio. Un homenaje al material noble y natural que es la madera, y un ejemplo de estilo, posible gracias a las habilidades de ebanistas expertos.

Die Tür Wood wird vollständig aus kaffeefarbenem Eichenholz angefertigt und lässt einen sofort an Haltbarkeit, Klasse und Prestige denken. Eine Huldigung an das edle Naturmaterial Holz und ein Beispiel für Stil, der erst durch das handwerkliche Geschick erfahrener Möbeltischler möglich wird.

Entièrement réalisée en bois de chêne finition couleur café, la porte Wood évoque immédiatement une idée de durée, de classe et de prestige. Un hommage explicite à un matériau noble et naturel, exemple de style rendu possible par le savoir-faire de nos meilleurs ébénistes.

По названию коллекции можно догадаться, что фасады Wood произведены из шпона дуба в отделке мокка, подтверждая долговечность, класс и престиж этой модели. Это дань уважения благородному и натуральному материалу, который является ярким примером стиля благодаря мастерству наших лучших краснодеревщиков.

Wood系列门全身由咖啡色柞木打造，传递出持久、经典与尊贵的理念。它是对于高贵自然材料的崇敬，是由我们的高级木材打造而成的风格典范。

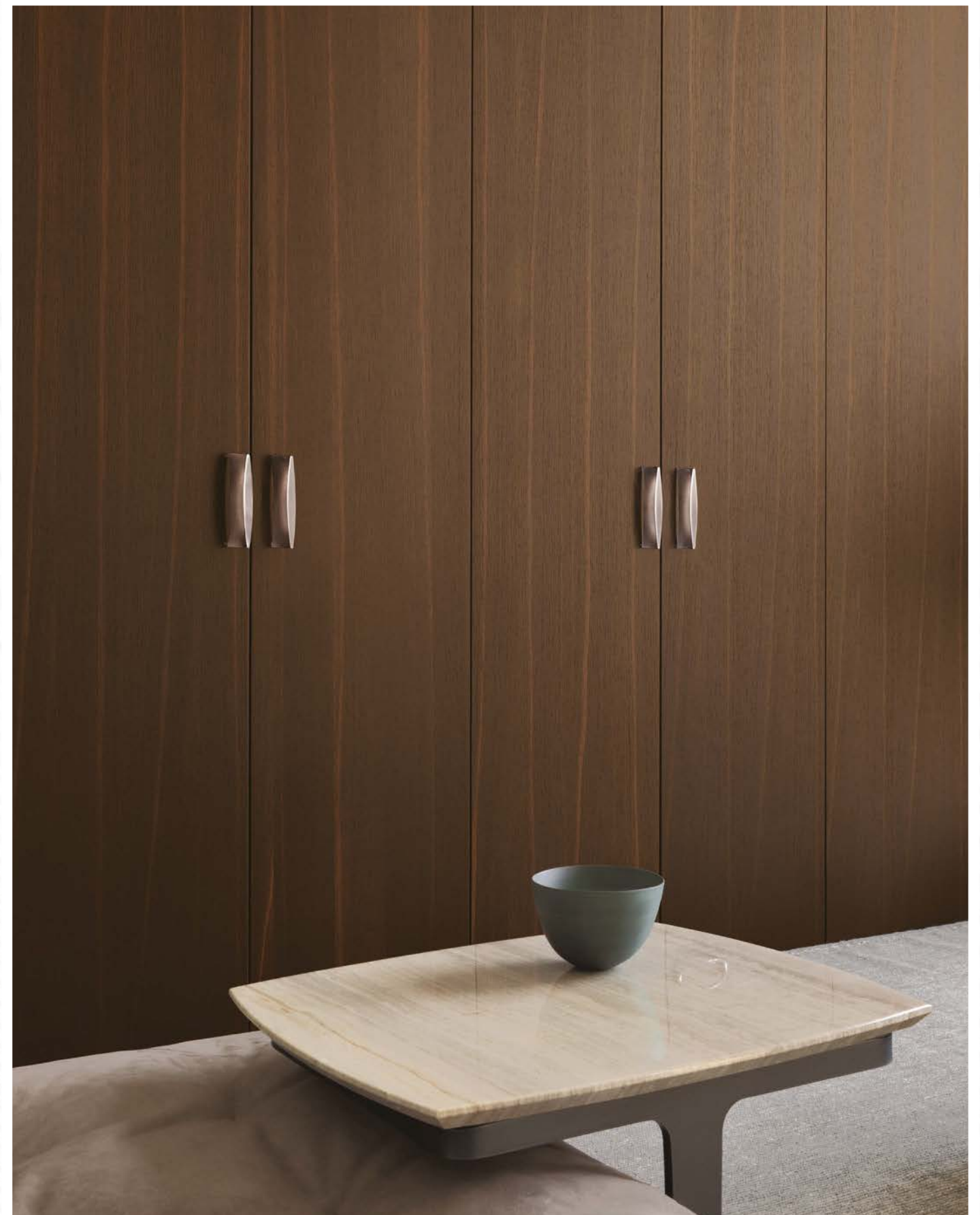

ATTREZZATURE

L'eccellenza degli armadi Flou risiede anche nella versatilità degli interni - offerti in cinque diverse finiture: Private Light, Private Dark, Class Caffè, Class Ecrù, Style — e nell'incredibile possibilità di combinazione delle attrezzature. Per orientarsi nella scelta, sul sito flou.it è disponibile il configuratore: un'applicazione accessibile a tutti che, passo dopo passo, guida nella costruzione del proprio Guardaroba ideale.

The excellence of the Flou wardrobes also lies in the versatility of the interiors - available in five different finishes: Private Light, Private Dark, Class coffee-brown, Class Ecrù, Style - and in the broad range of internal accessories that can be combined in several different ways. On flou.it you can find a configurator to help you choose: this application is accessible to everyone and it helps you design your ideal wardrobe step by step.

La excelencia de los armarios Flou está en la versatilidad del interior, disponible en 5 diferentes acabados: Private Light, Private Dark, Class Caffè, Class Ecrù, Style. Y también en la increíble cantidad de combinaciones para los accesorios. Para facilitar la elección, en el sitio web flou.it está disponible el configurador: una aplicación accesible para todos que, paso a paso, guía en la ideación del guardarropa ideal.

Die Excellence der Flou-Kleiderschränke liegt auch in der Vielseitigkeit der Innenräume - die in fünf verschiedenen Ausführungen erhältlich sind: Private Light, Private Dark, Class Kaffee, Class Ecrù, Style - und in dem umfassenden Sortiment von inneren Accessoires und zahlreichen Kombinationen. Auf flou.it finden Sie einen Konfigurator, der Ihnen bei der Auswahl hilft: Diese Anwendung ist für alle zugänglich und hilft Ihnen, Schritt für Schritt Ihren idealen Schrank zusammenzustellen.

L'excellence des armoires Flou réside aussi dans la polyvalence des intérieurs - offerts en cinq finitions : Private Light, Private Dark, Class Café, Class Écrù et Style - mais aussi dans l'incroyable possibilité de combinaison des équipements. Pour vous orienter dans le choix, le site flou.it met à votre disposition le configurateur : une application accessible à tous qui, étape après étape, vous guidera dans la conception de votre dressing idéal.

Превосходство шкафов Flou заключается также в универсальности их внутреннего наполнения, которое может быть в пяти вариантах отделки: Private Light, Private Dark, Class Caffè, Class Ecrù, Style, а также в весомом модельном ряде внутренних аксессуаров и их возможном комбинировании между собой. Для облегчения выбора, на flou.it доступен конфигуратор, приложение свободного доступа, который шаг за шагом помогает создать идеальный гардероб Guardaroba.

Flou衣柜的卓越体现在内饰的多功能性中——这些内饰有五种饰面: Private Light, Private Dark, Class Caffè, Class Ecrù, Style——并且还有多种器械搭配。为方便选购, Flou.it网站推出配置模拟功能: 这是一款所有人都可使用的软件, 一步一步引导人们打造个人理想的Guardaroba衣柜。





Isola è una cassetiera bifacciale, posizionabile a centro stanza e perfetta per completare e valorizzare la progettazione di una cabina armadio. Coerente, per le finiture proposte e per il pregio dei materiali utilizzati, con tutti gli elementi della linea Guardaroba 16.32 Private, presenta da un lato una serie di otto spaziosi cassetti e dall'altro due cassetti e una griglia di vani a giorno di diverse misure.

Isola is a double-sided chest of drawers that can be positioned in the centre of the room and is perfect to complete and enhance the design of a walk-in closet. Thanks to the available finishes and the precious materials, it merges with all the elements of the Guardaroba 16.32 Private collection. It consists of eight spacious drawers on one side, and two drawers and open compartments in different sizes on the other.

Isola es una cómoda de doble cara, colocable en el centro del espacio y perfecta para completar y realzar el diseño de un armario vestidor. Coherente, por los acabados propuestos y por la calidad de los materiales utilizados, con todos los elementos de la línea Guardaroba 16.32 Private, presenta por una parte una serie de ocho amplios cajones y por la otra dos cajones y un divisorio con espacios abiertos de diferentes tamaños.

Isola ist eine zweiseitige Kommode, die in der Mitte des Raumes platziert werden kann und sich perfekt zur Vervollständigung und Aufwertung eines begehbaren Kleiderschranks eignet. Passt mit den angebotenen Oberflächenausführungen und den edlen verwendeten Materialien zu allen Elementen aus der Kleiderschrankslinie Guardaroba 16.32 Private und weist auf der einen Seite acht geräumige Schubladen und auf der anderen Seite zwei Schubladen und unterschiedlich große, offene Fächer auf.

L'îlot double face avec tiroirs peut être installé au milieu de la pièce et parfait pour compléter et mettre en valeur l'aménagement d'un dressing. En harmonie, grâce aux finitions proposées et à la qualité des matériaux utilisés, avec tous les éléments de la ligne Guardaroba 16.32 Private, il présente d'un côté une série de huit tiroirs spacieux et de l'autre deux tiroirs et une grille de compartiments ouverts de différentes tailles.

Isola – это двусторонняя тумба с ящиками, которую можно разместить посередине комнаты; она идеально подходит для дополнения и обогащения дизайна гардеробной. По предлагаемым видам отделки и ценности используемых материалов она взаимосвязана со всеми элементами линии Guardaroba 16.32 Private; с одной стороны тумбы имеются восемь вместительных ящиков, а с другой два ящика и ряд открытых полок разного размера.

Isola是一款两面柜，可摆放在房间中央，也可与步入式衣柜完美搭配，为其赋予价值。其饰面和所用材质相辅相成，搭配Private 16.32衣橱的所有元素，在柜的一面，有八个大号抽屉，另一面有两个抽屉和一个不同尺寸的网格开放隔层。



Guardaroba Private e cassetiera Isola condividono la cura progettuale del dettaglio, la razionalizzazione degli spazi e l'utilizzo di materiali di pregio. Qui sono proposti entrambi nella finitura Private Dark con vetro trasparente sia per il top della cassetiera che per le ante Pool dell'armadio. I moduli a giorno hanno ripiani accessorati con luce a Led.

The wardrobe Private and the double-sided chest of drawers share the same care and attention to detail, rationalization of the space and the use of quality materials. Both of these articles are presented here in the Private Dark version with clear glass used for both the top of the chest of drawers and the Pool wardrobe doors. The shelves of the open compartments are fitted with Led lights.

El armario Guardaroba Private y la cómoda Isola comparten la atención puesta en el diseño de los detalles, la racionalización de los espacios y el uso de materiales valiosos. Ambos se proponen aquí en acabado Private Dark con cristal transparente tanto en la encimera de la cómoda, como en las puertas Pool del armario. Los módulos abiertos tienen estantes equipados con iluminación de LED.

Guardaroba Private und Kommode Isola teilen die Liebe zum Detail, die Zweckmäßigkeit der Räume sowie die Verwendung hochwertiger Materialien. Hier werden beide in der Ausführung Private Dark mit transparentem Glas, sowohl für die Abdeckung der Kommode als auch für die Schranktüren Pool gezeigt. Die offenen Module haben Innenböden mit Led-Beleuchtung.

L'armoire Guardaroba Private et l'îlot double face avec tiroirs partagent le même soin conceptuel du détail, la rationalisation des espaces et l'utilisation de matériaux de qualité. Ils sont ici proposés en finition Private Dark. Le haut de l'îlot et les portes Pool de l'armoire sont en verre transparent. Les modules ouverts ont des étagères munies de lumières leds.

Гардеробная Private и комод Isola объединяют в себе дизайнерский подход к деталям, рационализацию пространства и использование качественных материалов. Представлены в отделке Private Dark с прозрачным стеклом как для верхней части комода, так и для фасадов гардеробной Pool. Открытые модули имеют полки со светодиодной подсветкой.

Private衣柜和Isola橱柜以珍贵材料制成,空间运用合理,采用Private Dark饰面,抽屉上部和衣柜门采用透明玻璃柜门Pool,开放部分设置为首饰隔层,配备Led灯。





Interni Private Dark

Una finitura di prestigio, nella nuance più scura, che ben si abbina alla preziosità dei materiali e alla ricercatezza delle finiture che contraddistinguono gli elementi dell'attrezzatura interna.

Private Dark Interiors

A prestigious finish, in its darkest nuance, that pairs well with the precious materials and with the sought-after finishes, which make the internal accessories stand out.

Interiores Private Dark

Un acabado de prestigio que, en su tonalidad más oscura, combina bien con los prestigiosos materiales y acabados buscados, que resaltan los elementos de los accesorios internos.

Private Dark Innenräume

Eine prestigeträchtige Ausführung in seiner dunkelsten Nuance, das gut zu den wertvollen Materialien und den begehrten Oberflächen passt, die das interne Zubehör hervorheben.

Intérieurs Private Dark

Une finition de prestige, dans la nuance plus foncée, en parfaite harmonie avec la richesse des matériaux et avec le raffinement des finitions qui distinguent les éléments de l'équipement interne.

Внутренняя отделка Private Dark

Престижная отделка в темных тонах, которая прекрасно сочетается с дорогостоящими материалами и изысканными элементами внутренних аксессуаров.

尊贵的Private Dark内饰,将深色系与材料的珍贵和装饰的考究相结合,这些设计使得内部的元素与众不同。



Guardaroba 16.32 Private con anta Pool in vetro riflettente grigio e interni Private Dark: dettagli della cassettera con frontali e top in grès porcellanato Liquorice.

Guardaroba 16.32 Private wardrobe with Pool door in grey reflective glass and Private Dark interiors: drawer details with doors and top in Liquorice porcelain stoneware.

Guardaroba 16.32 Private guardarropa con puerta Pool en vidrio reflectante gris e internos Private Dark: detalles de la cajonera con frontales y top en porcelanato gres Liquorice.

Guardaroba 16.32 Private Kleiderschrank mit Pool Tür aus grauem reflektierendem Glas und Innere Struktur in Private Dark: Schubladendetails mit Türen und Deckel aus Lakritze farbigen Feinsteinzeug.

Armoire Guardaroba 16.32 Private, avec porte Pool en verre réfléchissant gris et intérieur Private Dark : détails du bloc tiroirs avec façade et top en grès cérame Liquorice.

Гардеробная Guardaroba 16.32 Private с фасадами Pool в дымчатом отражающем стекле и внутренней отделкой Private Dark : детали комода с фасадами и столешницей из керамогранита Liquorice.

Guardaroba 16.32 Private系列配有Pool反光灰色玻璃门和Private Dark内饰玻璃门: 正面和顶部饰的抽屉柜细节是Liquorice瓷质陶器。





Guardaroba 16.32 Private con anta Pool in vetro trasparente e interni Private Light; le cassettiere sospese hanno frontali e top in vetro e sono dotate di illuminazione a Led.

Guardaroba 16.32 Private wardrobe with Pool door in transparent glass and Private Light interiors; the suspended drawers have fronts and top in glass, and feature Led illumination.

Guardaroba 16.32 Private guardarropa con puerta Pool en vidrio transparente e internos Private Light; cajones suspendidos con frontales y top en vidrio, con iluminación Led.

Guardaroba 16.32 Private Kleiderschrank mit Pool Tür aus transparentem Glas und innere Struktur in Private Light; die hängenden Schubladen haben Fronten und Deckel aus Glas, und verfügen über LED-Beleuchtung.

Armoire Guardaroba 16.32 Private avec porte Pool en verre transparent et intérieur Private Light; les blocs tiroirs suspendus ont la façade et le top en verre et disposent d'un éclairage à leds.

Шкаф Guardaroba 16.32 Private с дверцей Pool из прозрачного стекла и внутренним наполнением Private Light; подвесные комоды имеют стеклянные фасады и стеклянную столешницу и оснащены светодиодной подсветкой.

配有Pool透明玻璃门和Private Light内饰的 Guardaroba 16.32 Private衣柜; 悬挂抽屜的正面和顶部为玻璃, 还配有LED照明。





Interni Class Caffè

Finitura Class Caffè per gli interni di un armadio dal sapore classico, ma anche per una cabina armadio funzionale e organizzata. Le cassettiere possono avere i frontali in vetro temprato extralight, materiale che si ripete anche nei ripiani illuminati a Led.

Class Caffè Interiors

Class Caffè finish in a wardrobe with a classical flavour, as well as a functional and well organized walk-in closet. Drawers can have fronts in extralight tempered glass. A material that can also be found in the LED backlit shelves.

Internos Class Caffè

Acabado Class Caffè para los internos de un armario con sabor clásico, y también para un vestidor funcional y organizado. Los frontales de los cajones pueden ser en vidrio templado extralight, material que se repite en los estantes iluminados a Led.

Class Caffè Schrankinnenräume

Class Caffè Ausführung in einem Kleiderschrank mit klassischem Flair sowie einem funktionalen und gut organisierten begehbaren Kleiderschrank. Schubladen können Fronten aus extralight gehärtetem Glas haben. Ein Material, das auch in den LED-beleuchteten Regalen zu finden ist.

Intérieurs Class Café.

Finition Class Café pour les intérieurs d'une armoire au style classique, mais aussi pour un dressing fonctionnel et organisé. Les blocs tiroirs peuvent avoir des façades en verre trempé extra-light, un matériau qui se répète aussi dans les étagères éclairées par des leds.

Внутренняя отделка Class Caffè.

Отделка Class Caffè для внутреннего оснащения в классическом стиле, а также для функциональной и компактной гардеробной. Комоды с фасадами из сверхлёгкого закалённого стекла; этот же материал используют для полок со светодиодной подсветкой.

Class Caffè内饰适用于经典风格的衣柜内部,也适合注重功能性和收纳性的衣柜。抽屉正面可配有超轻钢化玻璃,这种材料也可以在Led照明架上使用。





Interni Class Ecrù

Luminoso, giovane, squisitamente femminile: sono le caratteristiche dell'armadio e della cabina armadio con gli interni nella finitura Class Ecrù. Spazi ampi, organizzati, in cui ogni abito e ogni accessorio trova la giusta collocazione.

Class Ecrù Interiors

Bright, young, exquisitely feminine: these features belong to the wardrobe and walk-in closet with the interiors in the Class Ecrù finish. Large and organized spaces, where every dress and accessory finds its right place.

Internos Class Ecrù

Brillante, joven, deliciosamente femenino: estas son las características del armario y del vestidor con los internos en el acabado Class Ecrù. Grandes espacios, organizados, donde cada vestido y cada accesorio encuentra su lugar adecuado.

Class Ecrù Schrankinnenräume

Hell, jung, exquisit weiblich: Diese Merkmale gehören zum Kleiderschrank und zum begehbaren Kleiderschrank mit den Innenräumen im Class Ecrù Ausführung. Große und organisierte Räume, in denen jedes Kleid und Accessoire seinen richtigen Platz findet.

Intérieurs Class Écrù.

Lumineuses, jeunes et délicieusement féminines : telles sont les caractéristiques de l'armoire et du dressing aux intérieurs en finition Class Écrù. Des espaces amples, organisés, dans lesquels chaque vêtement et chaque accessoire trouve la bonne place.

Внутренняя отделка Class Ecrù

Яркая, молодая, женственная – это характеристики гардеробной с внутренней отделкой Class Ecrù. Большие, организованные пространства, в которых каждый предмет одежды и каждый аксессуар находит своё место.

闪亮、年轻、精美女性化的Class Ecrù内饰: 这些是配有经典淡褐色内饰的衣柜和壁橱的特点。宽阔整齐的空间中, 每件衣服和每个配饰都会被安排的井井有条。



Interni Style

Una finitura che si abbina perfettamente alle omonime ante ma che permette di creare anche cabine armadio di grande eleganza. La veduta frontale rende immediatamente la disposizione razionale degli spazi.

Style Interiors

A finish that pairs perfectly with Style doors. One that allows to create very elegant walk-in closets. From the front, the rational arrangement of the spaces is immediately understandable.

Internos Style

Un acabado que combina perfectamente con las puertas Style, y que permite crear vestidores muy elegantes. Desde el frente, se entiende inmediatamente la disposición racional de los espacios.

Style Schrankinnenräume

Ein Ausführung, das perfekt zu Style Türen passt. Eine, die es ermöglicht, sehr elegante begehbare Kleiderschränke zu schaffen. Von vorne ist die rationale Anordnung der Räume sofort verständlich.

Intérieurs Style

Une finition qui s'harmonise parfaitement avec les portes du même nom, tout en permettant de créer des dressings de grande élégance. La vision frontale rend immédiatement la disposition rationnelle des espaces.

Внутренняя отделка Style

Отделка, которая идеально подходит к одноимённым фасадам, а также позволяет создать очень элегантные гардеробные. Фронтальный вид отображает рациональную планировку внутреннего пространства.

与同名柜门完美相配的Style内饰,也可以打造出十分优雅的衣柜壁橱。正面十分凸显空间的合理安排。



MANIGLIE

design emanuela garbin - mario dell'orto

I Guardaroba 16.32 offrono un elevato grado di personalizzazione in virtù della combinazione dei vari elementi che li compongono.

Anche la scelta delle maniglie va fatta con cura e armonizzata con le finiture e i materiali dell'armadio e degli altri arredi presenti nell'ambiente. La maniglia si rivela così un vero e proprio complemento d'arredo; un elemento distintivo che impreziosisce l'anta e trasforma l'armadio in un mobile da ammirare.

Handles_The Guardaroba 16.32 wardrobes consent a high degree of personalisation in virtue of the skilful combination of the various elements used in their production. Even the handles must be chosen carefully to harmonise with the finishes and the materials used to produce the structure of the wardrobes and of other furniture in the room. The wardrobe door handle plays the part as true furnishing accessory; a distinctive element that embellishes the door and transforms the wardrobe into a piece of furniture to be admired.

Tiradores_Los armarios Guardaroba 16.32 ofrecen un alto grado de personalización al permitir combinar como se prefiera los varios elementos que los componen. También los tiradores deben escogerse con atención, de forma que encajen con los acabados y los materiales de la estructura de los armarios y de los muebles presentes en el ambiente. De esta forma los tiradores tienen el papel de auténticos complementos de decoración; se vuelven el elemento distintivo que enriquece la puerta y transforma el armario en un mueble a admirar.

Griffe_Bei den Kleiderschrankmodellen Guardaroba 16.32 lassen sich die diversen Elemente individuell zusammenstellen und bieten so viele Kombinationsmöglichkeiten. Die Griffe sind sorgfältig und passend zum Material und zu den Oberflächenausführungen der Schränke und

der anderen im Raum befindlichen Möbelstücke auszuwählen. Unter diesem Aspekt spielen sie eine bedeutende Rolle und runden die Einrichtung erst richtig ab; sie werden zu einem Zierstück der Tür und verwandeln einen simplen Kleiderschrank in ein zu bewunderndes Möbelstück.

Poignées_Les armoires Guardaroba 16.32 permettent une personnalisation maximale, grâce à la combinaison des différents éléments qui les composent.

Le choix des poignées doit être effectué soigneusement, pour les harmoniser avec les finitions et les matériaux des armoires et des autres pièces d'ameublement présents dans le décor. La poignée devient ainsi un véritable complément d'ameublement ; un élément qui distingue et rend précieuse la porte, transformant l'armoire en un meuble qui suscite l'admiration.

Ручки для коллекции Guardaroba 16.32 допускают высокую степень персонализации благодаря профессиональному сочетанию различных элементов, используемых при их производстве. К выбору ручек необходимо подойти тщательно, чтобы они гармонировали с фасадами и отделками гардеробной, а также интерьером комнаты в целом.

Ручка является настоящим мебельным аксессуаром, важным элементом, который украшает гардеробную, превращая ее в предмет интерьера, достойный восхищения.

Guardaroba 16.32系列衣柜可由多元素搭配而成,提供高等级的个性化定制。衣柜手柄制作精良,与衣柜饰面、材料以及家居环境的其他家装都搭配协调。这样的手柄是名副其实的家装套件;让柜门更显尊贵,让衣柜变化为了一件赏心悦目的家具。



CONDOTTI

Un semplice laccio caratterizza la maniglia Condotti realizzata in pelle e impreziosita dal dettaglio in finitura cromato lucido. Fori orizzontali 96 mm

A simple lace characterizes the handle Condotti produced in leather and embellished by the details with a glossy chromed. Horizontal holes 96 mm

Un simple lazo caracteriza el tirador Condotti, realizado en piel y enriquecido con el detalle del acabado cromado brillo. Agujeros horizontales 96 mm

Eine schlichte Schlaufe aus Leder wird beim Modell Condotti zum Griff und wirkt durch das Detail mit Verchromt glänzend noch edler. Waagerechte Bohrungen 96 mm

Une simple lanière caractérise la poignée Condotti réalisée en cuir et enrichie d'un détail en finition chromé brillant. Trous en horizontal 96 mm

Простая петля характеризует ручку Condotti, изготовленную из кожи и украшенную полированной хромированной отделкой. Горизонтальные отверстия 96 мм

一条简约束带是皮制Condotti手柄的特点，亮镀铬细节使其更显尊贵。水平孔96毫米。



mm.190x23x32

EPOQUE

Uno snello profilo verticale esteso a tutta la lunghezza caratterizza la maniglia Epoque, offerta nelle finiture brunito spazzolato, naturale spazzolato, bronzo satinato o nero opaco.

A slim vertical profile extends along the entire length of the handle Epoque, available with a brushed burnished, brushed natural, satin bronze or matt black.

Un perfil vertical esbelto, que se extiende en toda la longitud, caracteriza el tirador Epoque, que ofrecemos con los acabados bruñido cepillado, natural cepillado, bronce satinado y negro mate.

Ein schlankes vertikales Profil, das sich über die gesamte Länge erstreckt, dies zeichnet das Griffmodell Epoque aus, das mit dem Brüniert gebürstet, Natürlich gebürstet, Satiniert bronze und matt schwarz.

Un profil vertical élancé qui s'étend sur toute sa longueur caractérise la poignée Epoque, proposée dans les finitions bruni brossé, naturel brossé, satiné bronze et noir mat.

Тонкая вертикальная профильная ручка Epoque в отделках матовая полированная, матовая натуральная, бронзовая или матовая черная.

Epoque系列门木质浮雕效果清晰，手感舒适，风格简约、优雅、精致。在白色和灰色色调的衬托下熠熠生辉。



mm 2362/2572x17x18



mm 176x34x1

INCASSATA

Perfettamente a filo dell'anta, la classica maniglia Incassata è offerta nelle finiture cromato lucido e grigio spazzolato opaco.

Finger pull_The classical handle 'Finger pull' is perfectly flush with the door panel and is available with a glossy chromed or matt brushed grey.

Encastrado_Perfectamente a ras de la puerta, ofrecemos el clásico tirador empotrado Encastrado con los acabados cromado brillo y gris cepillado mate.

Eingelassener_Der perfekt mit der Tür bündig abschliessende klassische Eingelassener Griff ist mit dem Verchromt glänzend und Matt gebürstet grau.

Encastrée_Parfaitement au ras de la porte, la poignée classique encastrée est proposée dans les finitions chromé brillant et gris mat brossé.

Классическая ручка, безупречно утопленная заподлицо с поверхностью, предлагается в вариантах отделки: блестящий хром и матовый брашированный серый цвет.

Incassata系列经典手柄完美地贴合在门线上，提供亮光镀铬和哑光磨砂灰色饰面。

MONTENAPOLEONE

Agevole da impugnare, la maniglia Montenapoleone è offerta nelle finiture cromato lucido e grigio spazzolato opaco. Fori verticali 64 mm

The handle 'Montenapoleone' has an ergonomic design; it is easy to grip and available with a glossy chromed and matt brushed grey finish. Vertical holes 64 mm

Fácil de agarrar, ofrecemos el tirador Montenapoleone con los acabados cromado brillo y gris cepillado mate. Agujeros verticales 64 mm

Der mühelos zu ergreifende Griff Montenapoleone ist mit dem Verchromt glänzend und Matt gebürstet grau erhältlich. Senkrechte Bohrungen 64 mm

Aisée à saisir, la poignée Montenapoleone est proposée dans les finitions chromé brillant et gris mat brossé. Trous en vertical 64 mm

Ручка Montenapoleone с удобным захватом предлагается в отделке: блестящий хром или матовый брашированный серый цвет. Вертикальные отверстия 64 мм.

手感舒适的Montenapoleone手柄，拥有光泽镀铬和哑光拉丝灰色饰面。垂直孔64毫米。

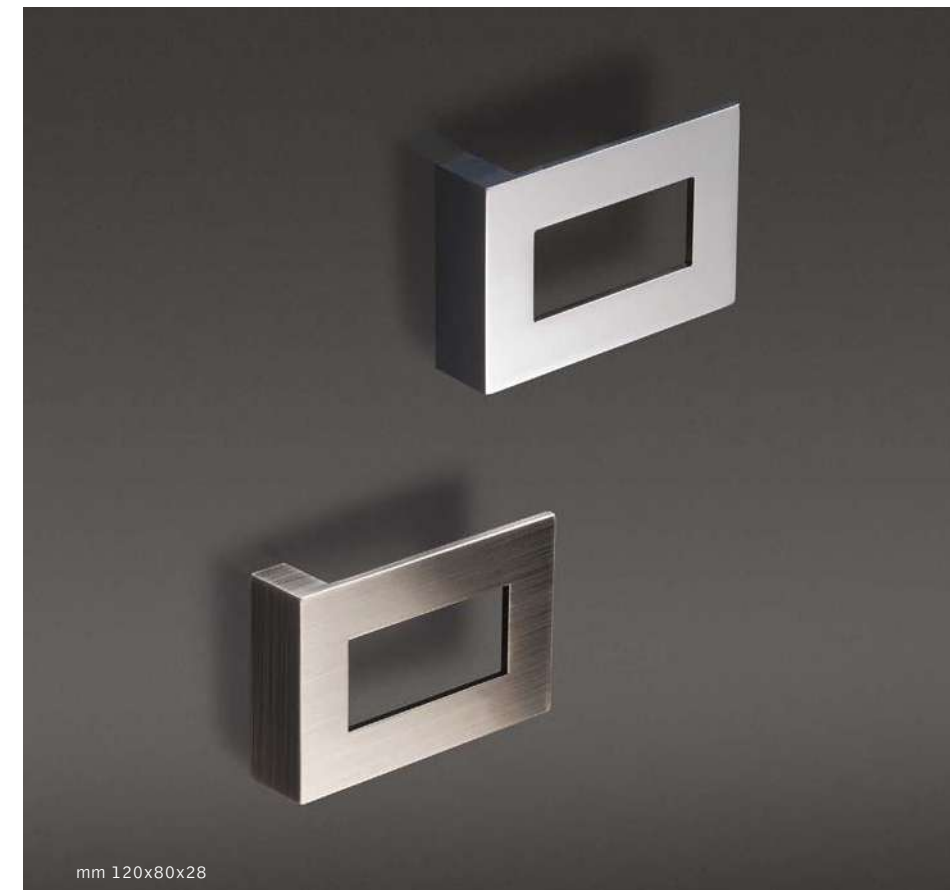

mm 120x80x28

OVALE

L'eleganza è il segno distintivo della maniglia Ovale, offerta nelle finiture cromato lucido, grigio spazzolato opaco, bronzo satinato, nero opaco e bianco. Fori orizzontali/verticali 160 mm

Oval_Elegance is the distinctive sign of the handle Oval, available with a glossy chromed, matt brushed grey, satin bronze, matt black or white finish. Horizontal / vertical holes 160 mm

Oval_La elegancia es al signo distintivo del tirador Oval, que ofrecemos con los acabados cromado brillo, gris cepillado mate, bronce satinado, negro mate y blanco. Agujeros horizontales/verticales 160 mm

Oval_Der Oval Griff zeichnet sich durch seine Eleganz aus und ist mit dem Verchromt glänzend, Matt gebürstet grau, Satiniert bronze, Matt schwarz und Weiss erhältlich. Waagerechte/senkrechte Bohrungen 160 mm

Ovale_L'élégance est le signe distinctif de la poignée Ovale, proposée dans les finitions chromé brillant, gris mat brossé, satiné bronze, noir mat et Blanc. Trous en horizontal/en vertical 160 mm

Элегантная ручка Ovale предлагается в отделках блестящий хром, матовый брашированный серый цвет, сатиновая бронза, матовый чёрный цвет и белый цвет. Горизонтальные/вертикальные отверстия 160 мм.

Ovale手柄典雅高贵、独具一格，设计了亮光镀铬饰面、磨砂灰色、磨砂青铜色、哑光黑色和哑光白色。



mm 174x20x30

SPLENDOR

Un tocco di classe connota la maniglia Splendor, offerta nelle finiture oro lucido, nickel nero lucido e brunito opaco. Fori orizzontali 16 mm

The handle Splendor oozes class and is available with a glossy gold, glossy black nickel and matt burnished finish. Horizontal holes 16 mm

Un toque de clase distingue al tirador Splendor, que ofrecemos con los acabados oro brillo, níquel negro brillo y brunito opaco. Agujeros horizontales 16 mm

Ein Touch Klasse für den Griff Splendor, der mit dem Oberflächenfinish Gold glänzend, Schwarz glänzendes Nickel und brunito opaco erhältlich ist. Waagerechte Bohrungen 16 mm

Une touche de classe distingue la poignée Splendor, proposée dans les finitions or brillant, nickel noir brillant et bruni mat. Trous en horizontal 16 mm

Стильный дизайн характеризует ручку Splendor, которая предлагается в вариантах отделки: блестящее золото, чёрный блестящий никель и матовый воронённый металл. Горизонтальные отверстия 16 мм.

Splendor系列手柄包含着一种经典的质感，它有亮金色饰面、亮黑色镍饰面和哑光饰面可供选择。水平孔16毫米。



mm 100x32x30



mm 168x15x32

PONTECHIUSO PICCOLO

Semplice nel design, facile da impugnare la maniglia Pontechiuso piccolo è offerta nelle finiture cromato lucido, grigio spazzolato opaco, bianco, bronzo satinato e nero opaco. Fori orizzontali/verticali 160 mm

Pontechiuso small_A simple design that is easy to grip, this is a description of the handle Pontechiuso small, available with a polished or bronzed finish, or in white. Horizontal / vertical holes 160 mm

Pontechiuso pequeño_De diseño simple, fácil de agarrar, ofrecemos el tirador Pontechiuso pequeño con los acabados brillante, bronceado y blanco. Agujeros horizontales/verticales 160 mm

Pontechiuso klein_Schlichtes Design und leicht zu ergreifen: das Griffmodell Pontechiuso klein wird mit dem Oberflächenfinish glänzend, bronzefarben und weiss angeboten. Bohrungen 160 mm

Pontechiuso petite_Simple dans son design et facile à saisir, la poignée Pontechiuso petite est proposée dans les finitions brillant, bronze et blanc. Trous en horizontal/en vertical 160 mm

Ручка Pontechiuso piccolo с простым дизайном и удобным захватом предлагается в вариантах отделки: блестящий хром, матовый брашированный серый цвет, белый цвет, сатиновая бронза и матовый чёрный цвет. Горизонтальные/вертикальные отверстия 160 мм.

设计简约、手感良好的Pontechiuso系列小手柄有亮光镀铬、磨砂哑光灰色、白色、磨砂青铜色和哑光黑色可供选择。水平/垂直孔160毫米。

PONTECHIUSO GRANDE

Le medesime caratteristiche si ritrovano nella maniglia Pontechiuso grande, offerta nelle finiture cromato lucido, grigio spazzolato opaco, bronzo satinato, nero opaco e bianco. Fori verticali 320 mm

Pontechiuso big_The same features as above characterize the handle Pontechiuso big, available with a glossy chromed, matt brushed grey, satin bronze, matt black and white finish. Vertical holes 320 mm

Pontechiuso grande_Tiene las mismas características el tirador Pontechiuso grande, que ofrecemos con los acabados cromado brillo, gris cepillado mate, bronce satinado, negro mate y blanco. Agujeros verticales 320 mm

Pontechiuso gross_Die gleichen Merkmale finden sich beim Griffmodell Pontechiuso gross wieder, das mit dem Oberflächenfinish Verchromt glänzend, Matt gebürstet grau, Satiniert bronze, Matt schwarz und Weiss. Senkrechte Bohrungen 320 mm

Pontechiuso grande_On retrouve ces mêmes caractéristiques dans la poignée Pontechiuso grande, proposée dans les finitions chromé brillant, gris mat brossé, satiné bronze, noir mat et blanc. Trous en vertical 320 mm

Pontechiuso grande, предлагается в вариантах отделки: блестящий хром, матовый брашированный серый цвет, сатиновая бронза, матовый чёрный цвет и белый цвет. Вертикальные отверстия 320 мм

Pontechiuso系列大手柄也拥有同样的特点，提供亮光镀铬、哑光磨砂灰色、磨砂青铜色、哑光黑色和白色饰面。垂直孔320毫米。



mm 328x15x32

YARD

Lineare e snella, la maniglia Yard si prolunga fino a terra a partire da 120 cm di altezza. Un aggetto ne agevola l'impugnatura. È offerta nelle finiture bronzo satinato e nero opaco.

Slim, thin, and fitted at a height of 120 cm, this handle extends down to the ground and is complete with an overhang that facilitates opening, available with a satin bronze or matt black.

Su elegancia está destacada también por el nuevo tirador Yard: esbelto, fino, está colocado a 120 cm de la altura de la puerta y se alarga hasta el suelo, con un saliente que facilita su apertura, que ofrecemos con los acabados bronce satinado y negro mate.

Ihre Eleganz wird durch das neue Griffmodell Yard noch betont: schlank, schmal, auf 120 cm Höhe und bis zum Boden durchgehend ist der Griff mit einer Auskrägung versehen, die das Öffnen erleichtert mit dem Satiniert bronze und Matt schwarz.

Son élégance est aussi soulignée par la nouvelle poignée Yard. Élançée et fine, elle est montée à 120 cm de la hauteur de la porte et se prolonge jusqu'au sol. Elle présente une partie en saillie qui en facilite l'ouverture, proposée dans les finitions satiné bronze et noir mat.

Прямая и изящная, ручка Yard фиксируется на высоту 120 см от пола. Имеющийся на поверхности выступ облегчает открывание. Предлагается в вариантах отделки: сатирированная бронза и чёрный цвет.

Yard系列手柄笔直纤细，从120厘米的高度起可以一直延伸到地面。突出部分便于手握。有磨砂青铜和哑光黑饰面。

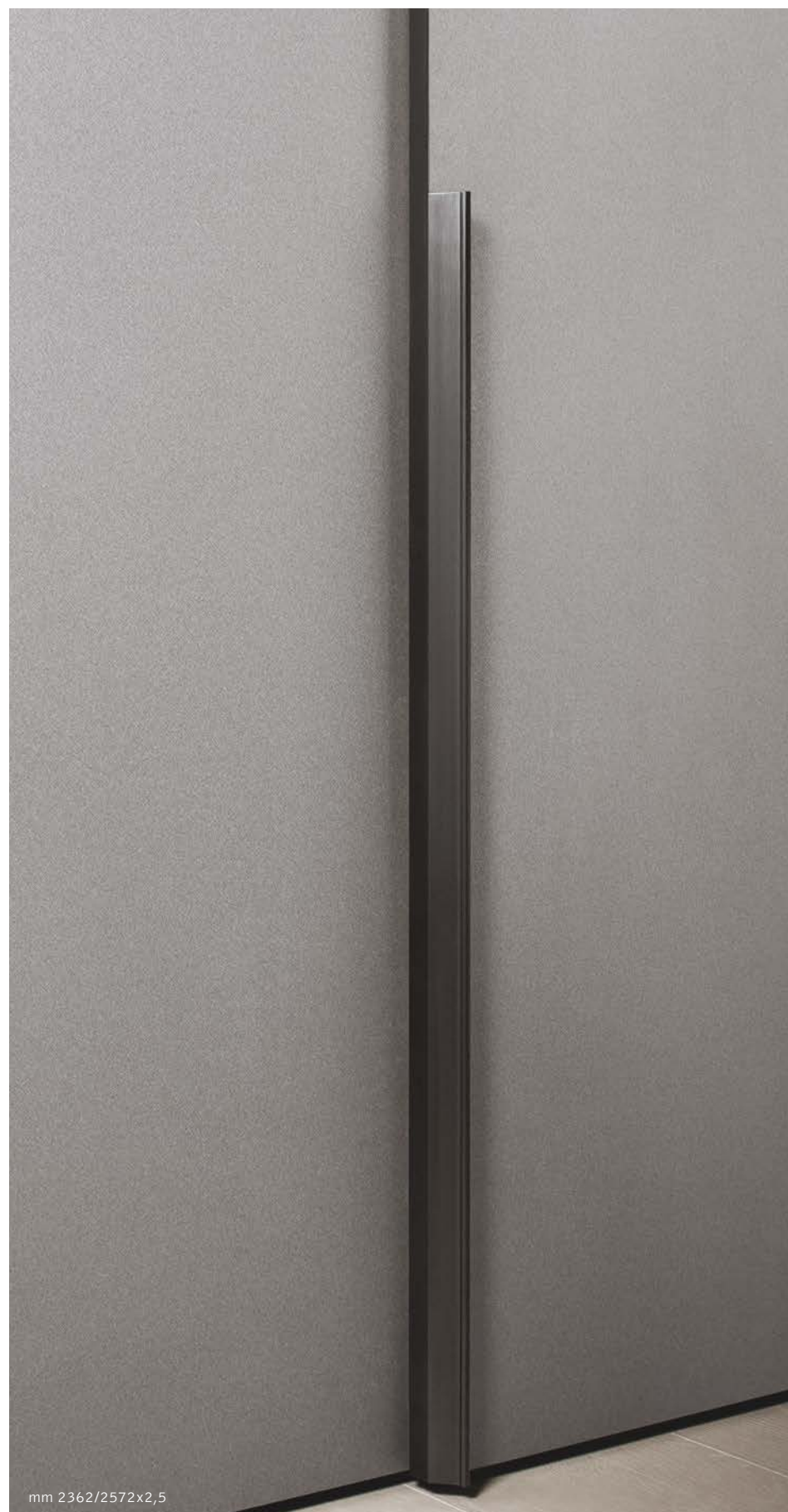

mm 2362/2572x2,5



INFORMAZIONI TECNICHE
TECHNICAL INFORMATION
INFORMACIÓN TÉCNICA
TECHNISCHE ANGABEN
INFORMATIONS TECHNIQUES
ТЕХНИЧЕСКАЯ ИНФОРМАЦИЯ
技术信息

LETTI MATRIMONIALI
 DOUBLE BEDS
 CAMAS MATRIMONIALES
 EHEBETTEN
 LITS DOUBLES
 ДВУСПАЛЬНЫЕ КРОВАТИ



AMAL 72



ANGLE 74



ANGLE 74



NEW BOND 124



NOTTURNO 128



NOTTURNO 2 132



NOTTURNO 2 132



ARGAN 76



ARGAN 2 78



GAUDÍ 80



GENTLEMAN 82



NOTTURNO SHABBY CHIC 136



OLIVIER 140



OLIVIER 140



POCHETTE PURE 142



GENTLEMAN 82



ICON 88



IKO 92



JAIPUR 94



SOMMIER 144



SOMMIER MANDARINE 110



TADA0 148



TAPPETO VOLANTE 152



KOI 96



MAGNOLIA 100



MAJAL 104



MAJAL 104



MANDARINE 110



MERKURIO 116



MYPLACE 122



NATHALIE 66

LETTI SINGOLI
SINGLE BEDS
CAMAS INDIVIDUALES
EINZELBETTEN
LITS INDIVIDUELS
ОДНОСПАЛЬНЫЕ КРОВАТИ



MAGNOLIA 100



MERKURIO 116



NATHALIE 66



NOTTURNO 128



NOTTURNO 2 132



NOTTURNO 2 132



NOTTURNO
SHABBY CHIC 136



SOMMIER 144



TADA0 148



TAPPETO VOLANTE 152

LETTI TRASFORMABILI
TRANSFORMABLE BEDS
CAMAS TRANSFORMABLES
WANDELBARE BETTEN
LITS TRANSFORMABLES
КРОВАТИ-ТРАНСФОРМЕРЫ



BISS



158



CÉLINE



162



CÉLINE



162



DUETTO



168



PIAZZADUOMO



174

COMPLEMENTI
 FURNITURE ACCESSORIES
 ACCESORIOS
 ENRICHTUNGSSACCESSOIRES
 COMPLÉMENTS
 АКЦЕССУАРИ



ANGLE 224



ARI 226



MOON 254



NEW BOND 256



OLIVIER 258



CONDOTTI 228



C-SYSTEM 230



FOGLIO 232



GENTLEMAN 234



OLIVIER 260



OLIVIER 261



PIERRE 262



GENTLEMAN 234



GENTLEMAN 236



GENTLEMAN 237



IKO 238



PIERRE 264



REMY 266



SANYA 268



IKO 240



IKO 242



IKO 244



JIL 246



SERVOMUTO 270



SOFTWING 272



SPLENDOR 274



JUTA 248



JUTA 250



LILIA 252



TAY 276



TERRAE 278



YARI 280

DIVANI E POLTRONE
 SOFAS AND ARMCHAIRS
 SOFAS Y SILLONES
 SOFA UND SESSEL
 CANAPÉS ET FAUTEUILS
 ДИВАНЫ И КРЕСЛА



BINARIO



180



ICON



200



BINARIO



180



MYPLACE



204



BORGONUOVO



186



OLIVIER



210



DOZE - DOZE FLAT



190



SOFTBENCH



216



GENTLEMAN



196



GENTLEMAN

198

ARMADI
WARDROBES
ARMARIOS
SCHRÄNKE
ARMOIRES
ГАРДЕРОБНЫЕ

284



EPOQUE

292



POOL

296



PRIVATE

300

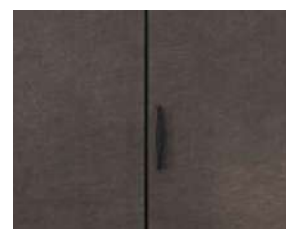

PROJECT

302



SAFFIANO

306



STAR

310



STAR GALUCHAT

312



STYLE

316



TEXTURE

318



VELASCA

322

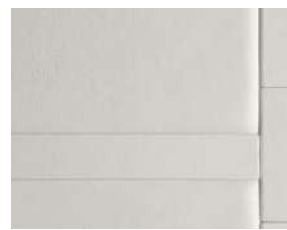

VOGUE

326



WOOD

330

MANIGLIE
HANDLES
TIRADORES
GRIFFE
POIGNÉES
РУЧКИ

354



CONDOTTI

356



EPOQUE

356



INCASSATA

357

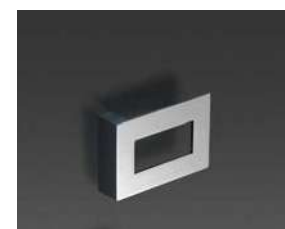

MONTENAPOLEONE

357



OVALE

358



SPLENDOR

358



PONTECHIUSO
PICCOLO

359



PONTECHIUSO
GRANDE

359



YARD

360

ATTREZZATURE
INTERNAL ACCESSORIES
ACCESSORIOS INTERNOS
INNERE ACCESSOIRES
ACCESSOIRES INTÉRIEURS

332

LETTI
BEDS
CAMAS
BETT
LITS
КРОВАТИ

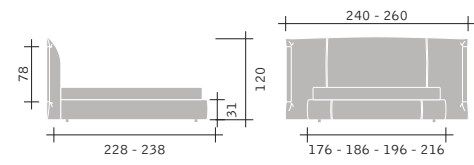

AMAL

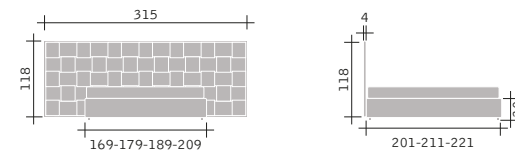

JAIPUR

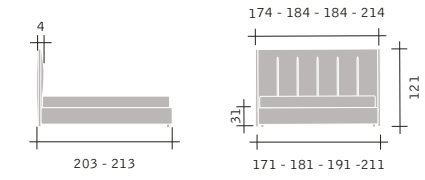

KOI

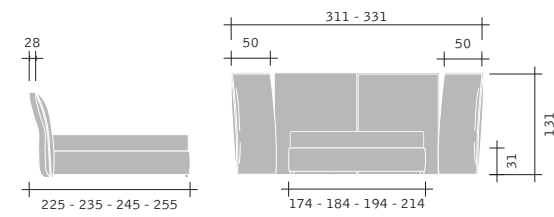

ANGLE

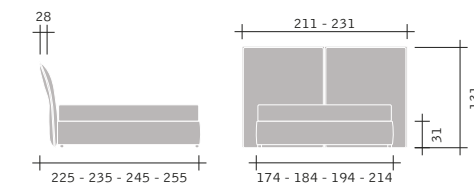

ANGLE

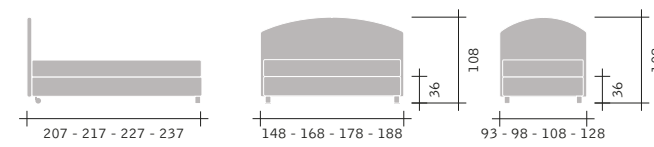

MAGNOLIA

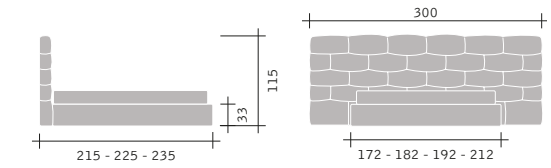

MAJAL

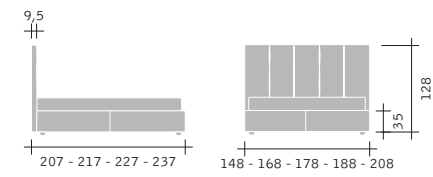

ARGAN
ARGAN 2

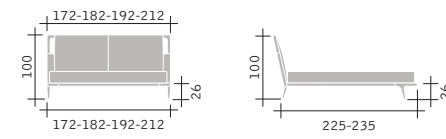

GAUDÍ

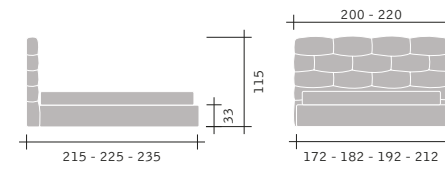

MAJAL

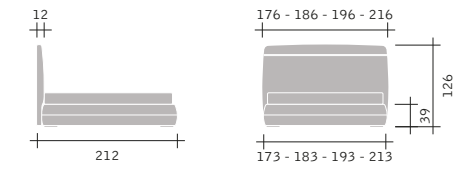

MANDARINE

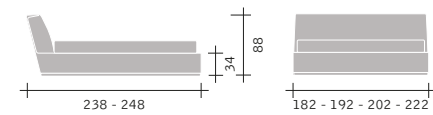

GENTLEMAN

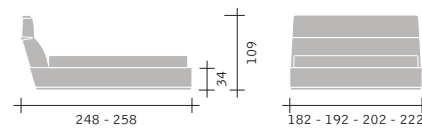

GENTLEMAN

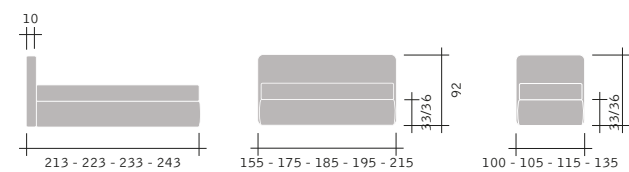

MERKURIO

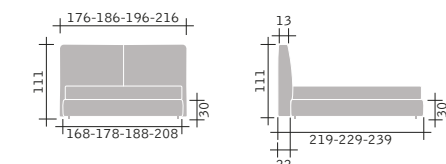

MYPLACE

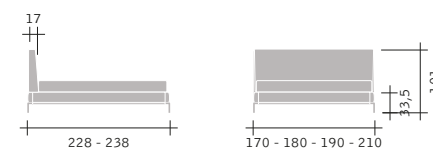

ICON

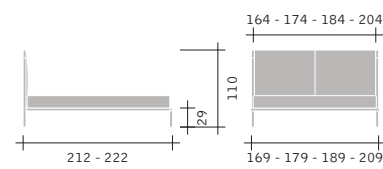

IKO

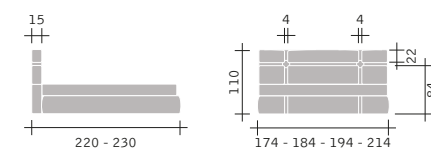

NEW BOND

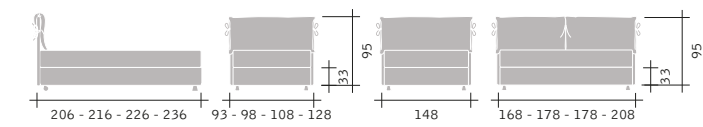

NATHALIE

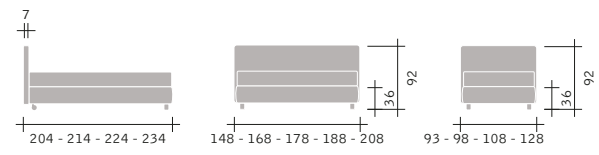

NOTTURNO

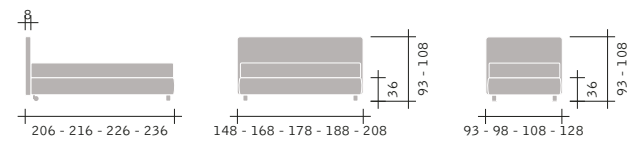

NOTTURNO 2

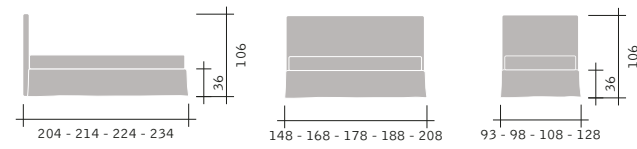

NOTTURNO SHABBY CHIC

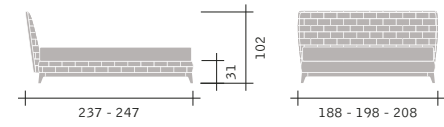

OLIVIER

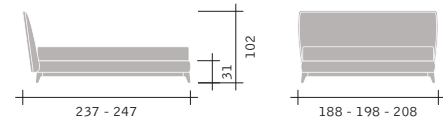

OLIVIER

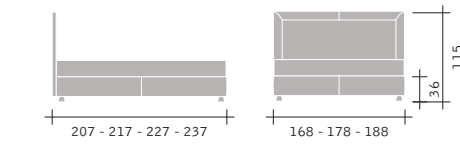

POCLETTE PURE

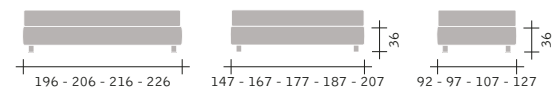

SOMMIER



SOMMIER MANDARINE

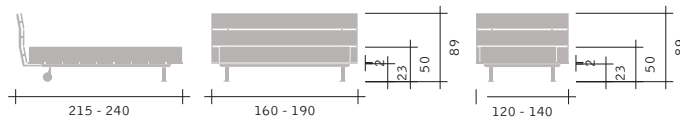

TADA0

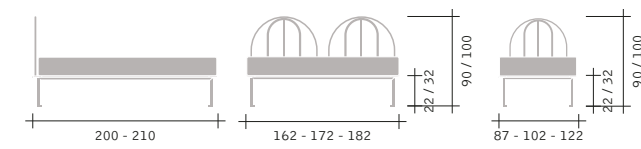

TAPPETO VOLANTE

LETTI TRASFORMABILI
TRANSFORMABLE BEDS
CAMAS TRANSFORMABLES
WANDELBARE BETTEN
TRANSFORMABLES
КРОВАТИ-ТРАНСФОРМЕРЫ

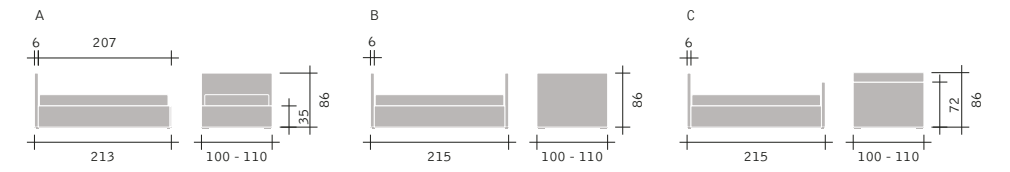

BISS

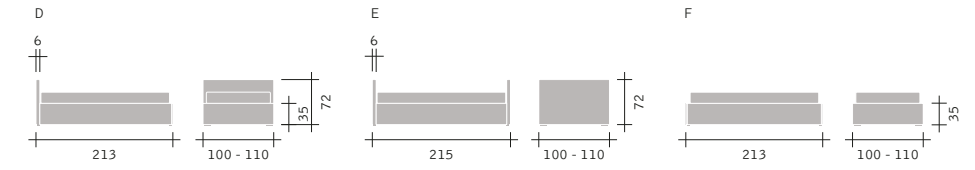

BISS

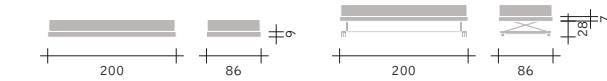

BISS

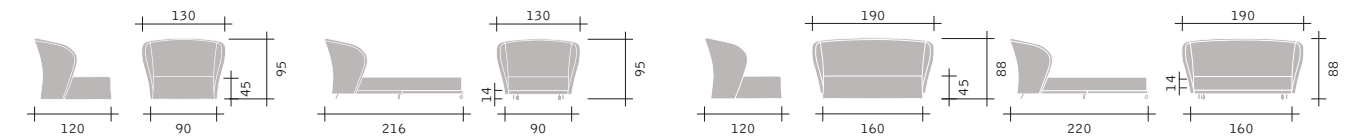

CÉLINE

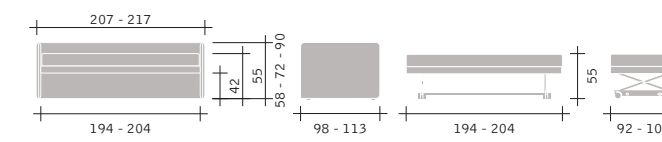

DUETTO

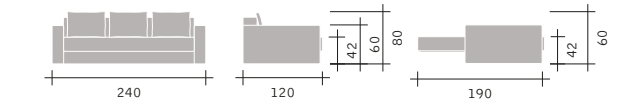

PIAZZADUOMO

COMPLEMENTI
 FURNITURE ACCESSORIES
 ACCESORIOS
 ENRICHUNGACCESSOIRES
 COMPLÉMENTS
 АКЦЕССУАРЫ

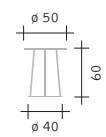

ANGLE

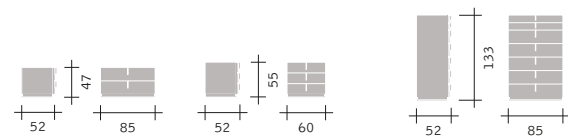

ARI

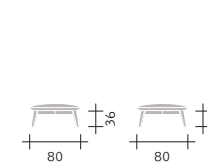

JIL

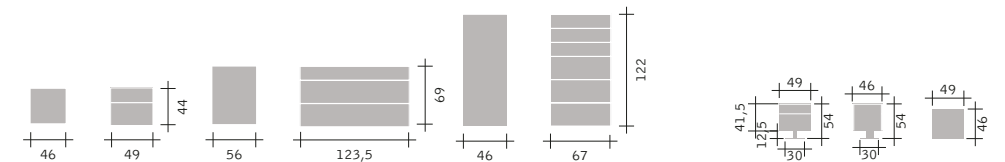

JUTA

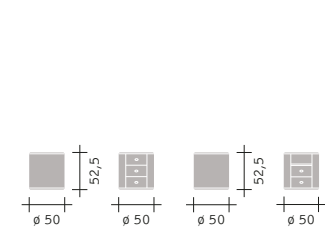

CONDOTTI

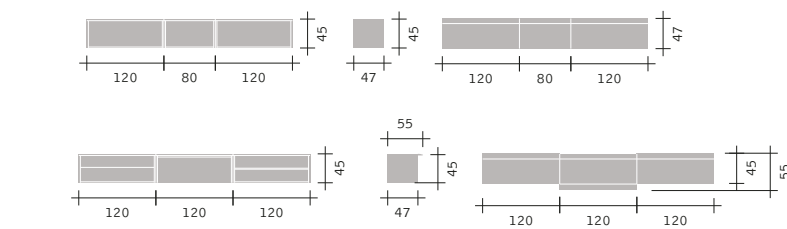

C-SYSTEM

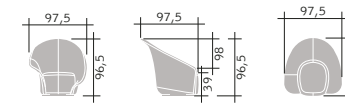

LILIA

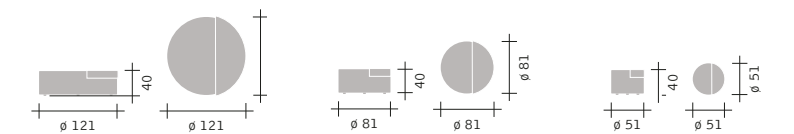

MOON

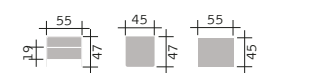

FOGLIO

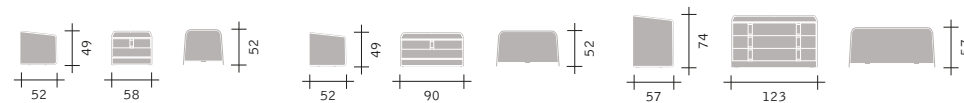

GENTLEMAN

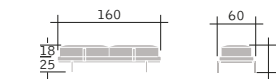

NEW BOND

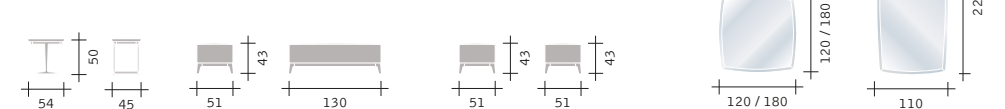

OLIVIER

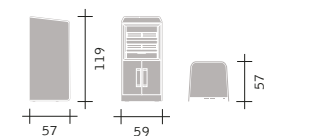

GENTLEMAN

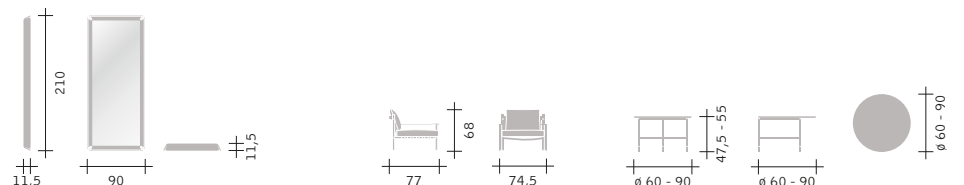

IKO

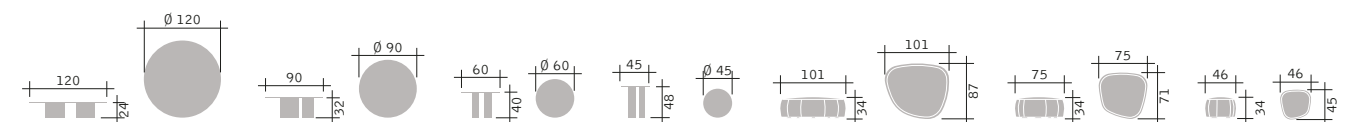

PIERRE

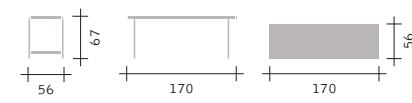

IKO

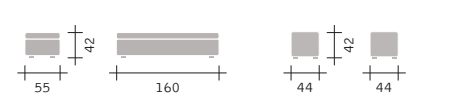

JIL

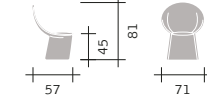
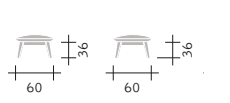

REMY

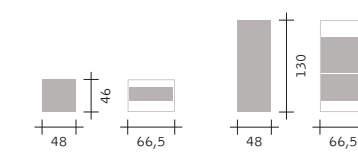

SANYA

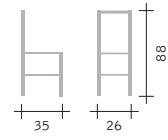

SERVOMUTO

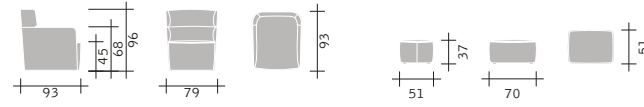

SOFTWING

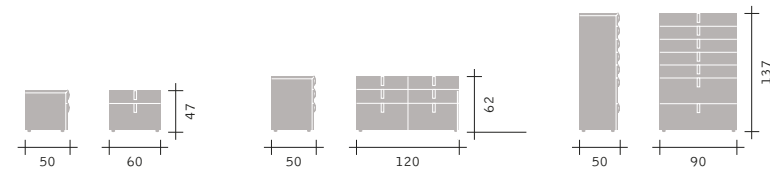

SPLENDOR



TAY



TERRAE

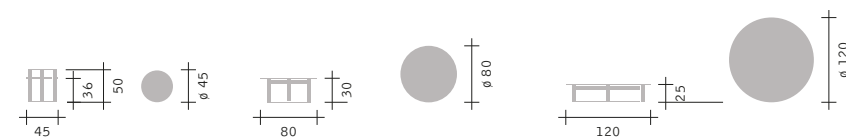

YARI

DIVANI E POLTRONE
 SOFAS AND ARMCHAIRS
 SOFAS Y SILLONES
 SOFA UND SESSEL
 CANAPÉS ET FAUTEUILS
 ДИВАНЫ И КРЕСЛА

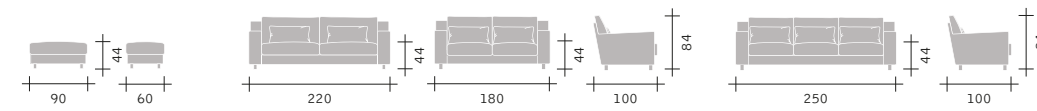

BORGONUOVO

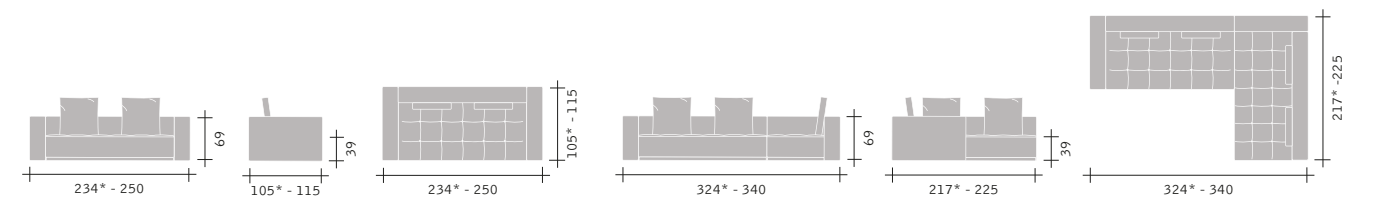

DOZE - DOZE FLAT

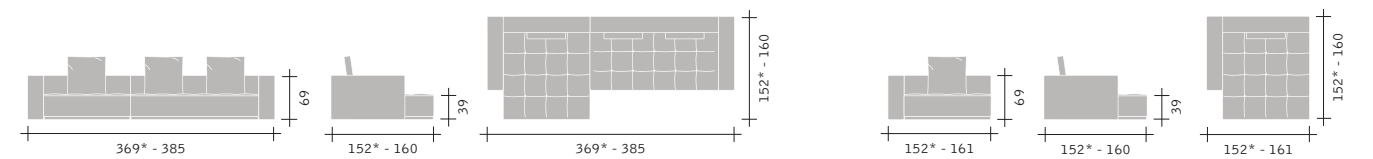

DOZE - DOZE FLAT

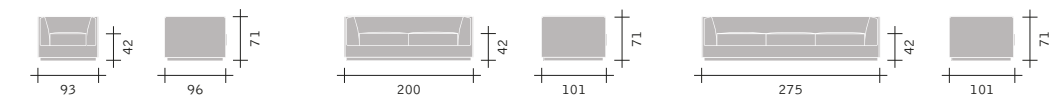

GENTLEMAN

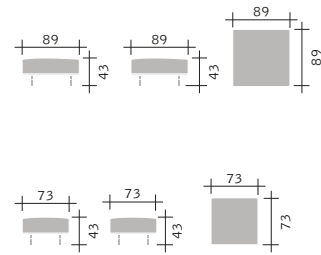

BINARIO POUF

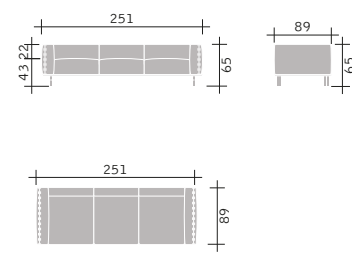

BINARIO A

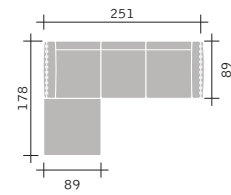

BINARIO B

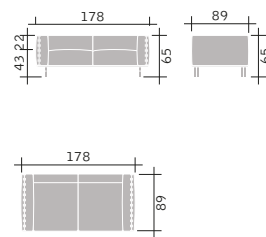

BINARIO C

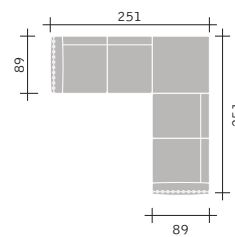

BINARIO D

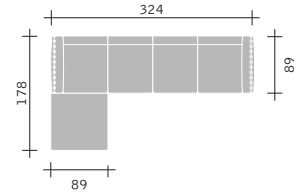

BINARIO D1

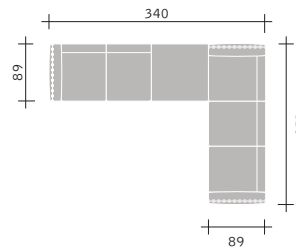

BINARIO E

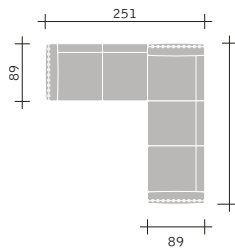

BINARIO F

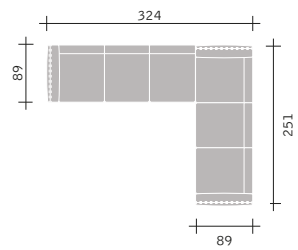

BINARIO G

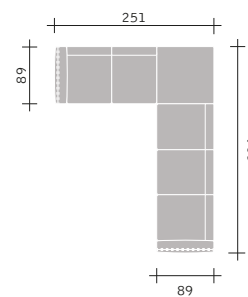

BINARIO HBIS

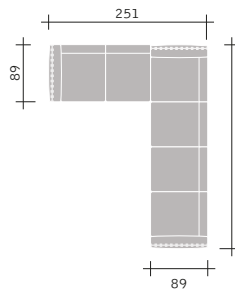

BINARIO I

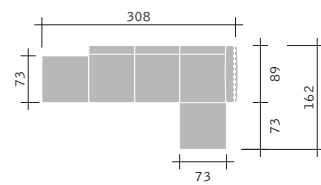

BINARIO L

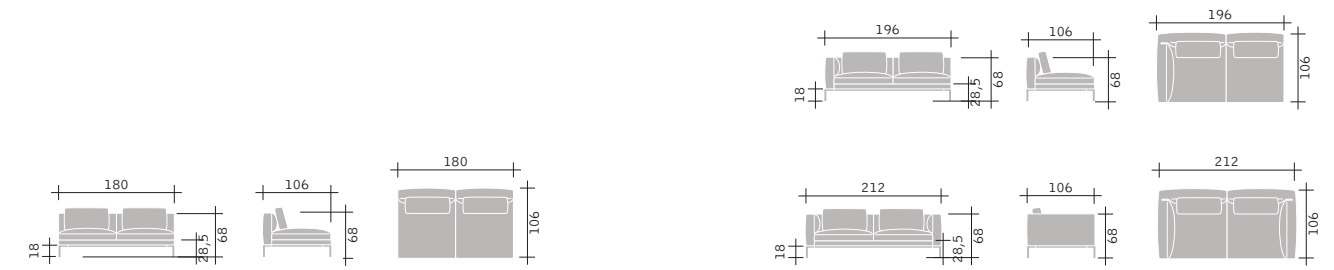

ICON

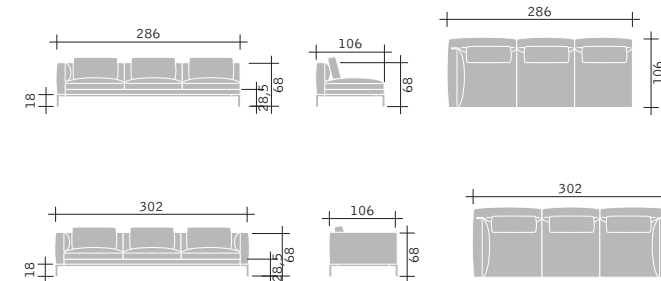

ICON

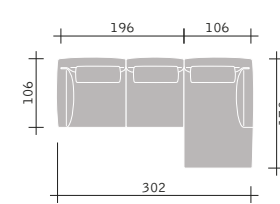
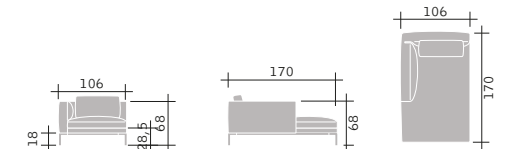

ICON A

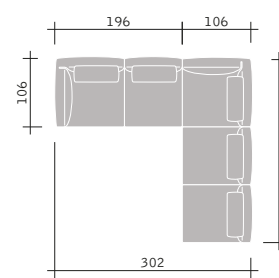

ICON B

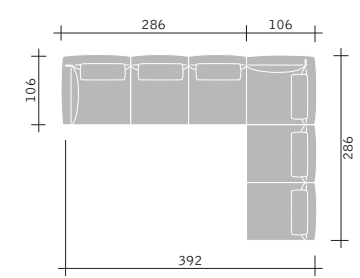

ICON

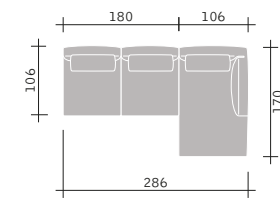

ICON C

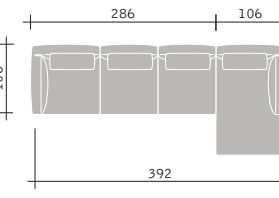

ICON D

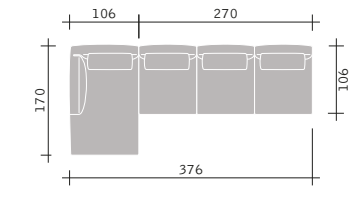

ICON E

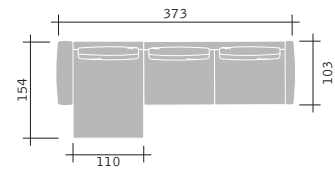

MYPLACE A1

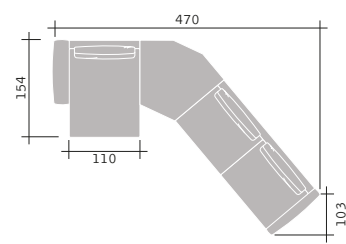

MYPLACE B2_p86 / B2_p100

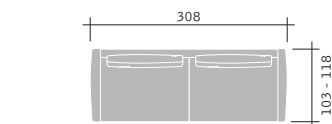
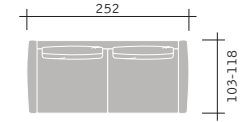

MYPLACE B3_p86 / B3_p100

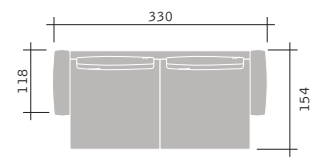

MYPLACE B4_p100

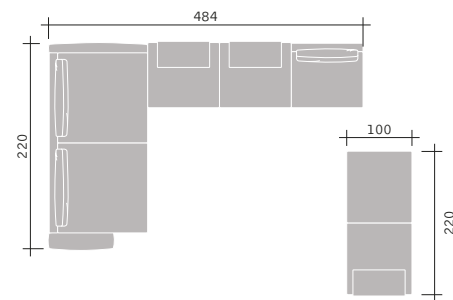

MYPLACE C

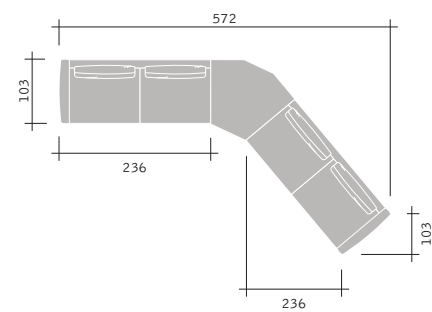

MYPLACE E

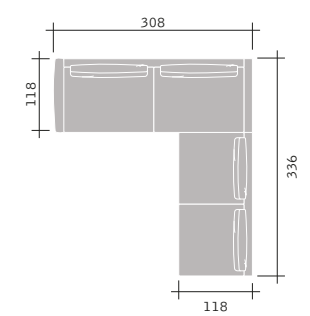

MYPLACE F

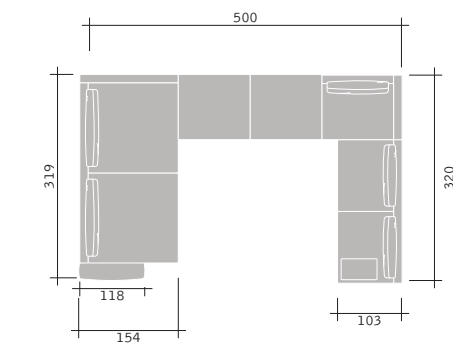

MYPLACE U1

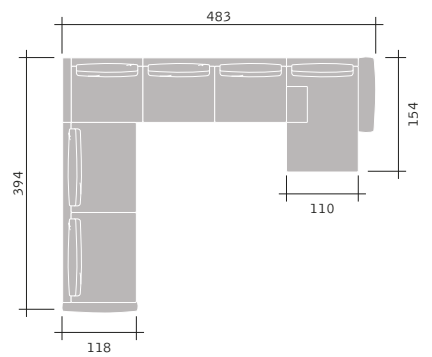

MYPLACE U2

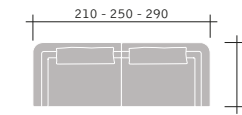

OLIVIER A/B/C

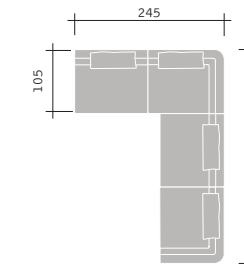

OLIVIER E

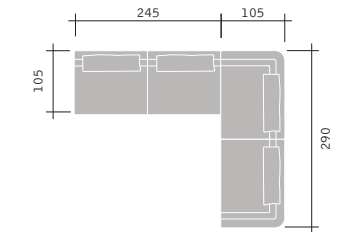

OLIVIER F

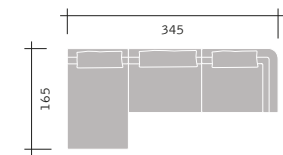

OLIVIER N

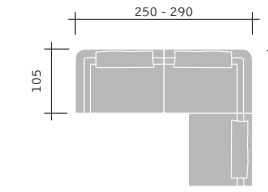

OLIVIER H/I

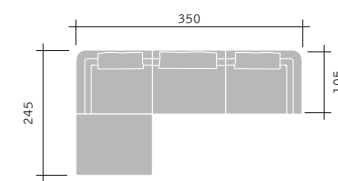

OLIVIER M

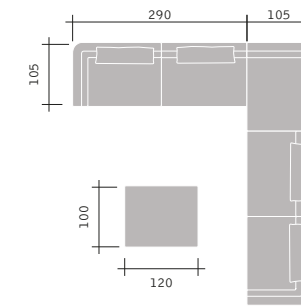

OLIVIER G2

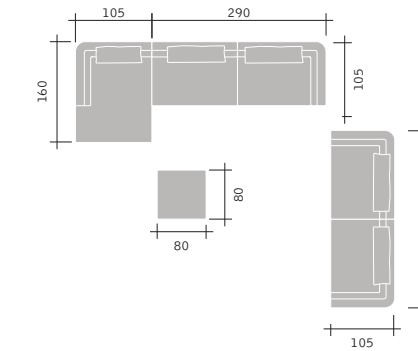

OLIVIER O2

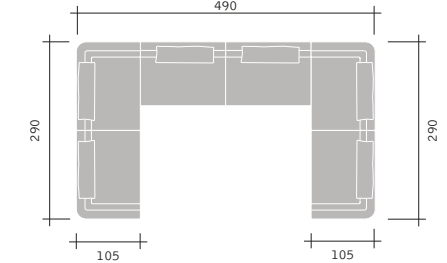

OLIVIER U1

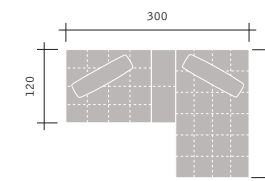

SOFTBENCH

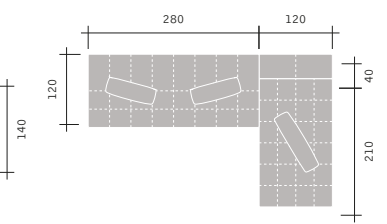
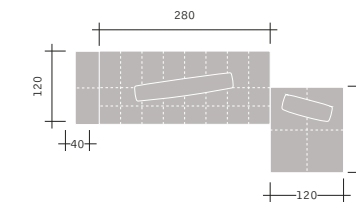
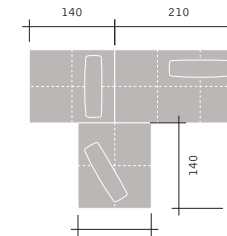

MODULARITÀ STRUTTURA - ANTA BATTENTE
 MODULAR STRUCTURES - HINGED DOORS
 MODULACIÓN ESTRUCTURA - PUERTA BATIENTE
 MODULSTRUKTUREN - DREHTÜR
 MODULARITÉ STRUCTURE - PORTES BATTANTES
 МОДУЛЬНЫЕ СТРУКТУРЫ- РАСПАШНЫЕ ДВЕРИ

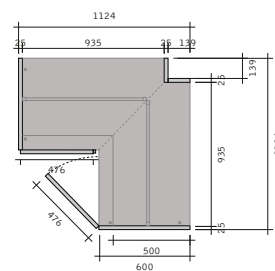
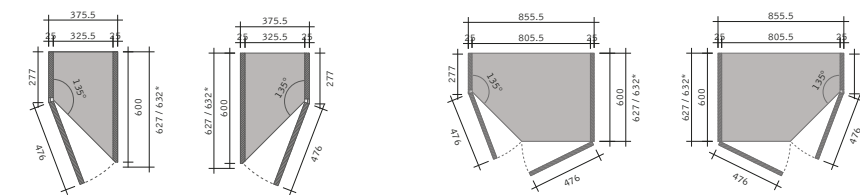
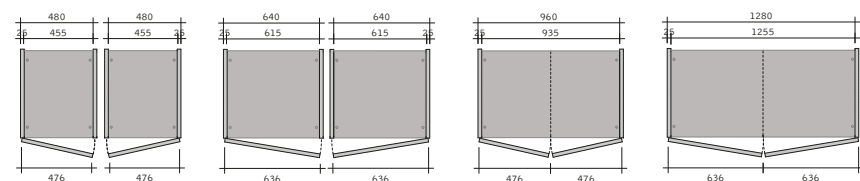
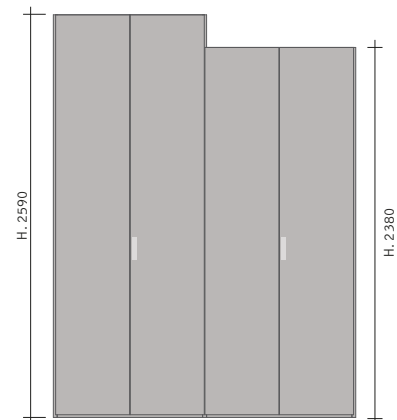

MODULARITÀ STRUTTURA ANTA SCORREVOLE
 MODULAR STRUCTURES - SLIDING DOORS
 MODULACIÓN ESTRUCTURA - PUERTA CORREDERA
 MODULSTRUKTUREN - SCHIEBETÜR
 MODULARITÉ STRUCTURE - PORTES COULISSANTES
 МОДУЛЬНЫЕ СТРУКТУРЫ- РАСПАШНЫЕ ДВЕРИ

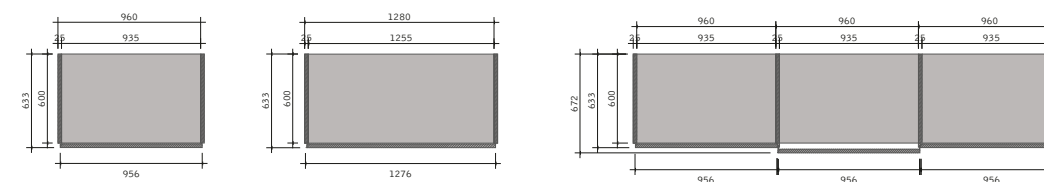
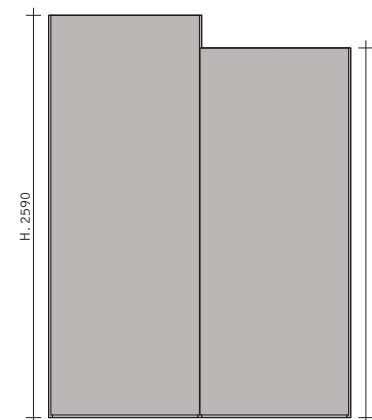

Protagonista dell'anima tessile di Flou, il rivestimento è un elemento che caratterizza, identifica e distingue letti, poltrone e divani.

I tessuti di rivestimento Flou, realizzati dai migliori produttori italiani, sono naturali, pratici, eleganti, resistenti e diversi per mano e consistenza. Disponibili in una vastissima gamma di colori, trame, texture e fantasie, si combinano in modo perfetto con i coordinati copriprimini e la biancheria per il letto Flou, esaltandone l'insieme.

Covers are the protagonists of Flou's textile soul; they define, identify and distinguish beds, armchairs and sofas.

Flou's upholstery textiles are produced by the best Italian manufacturers; they are natural, practical, elegant, resistant and varied in terms of texture and consistency.

Available in an extremely wide range of colors, weaves, textures and patterns, they perfectly and mutually exalt the Flou duvet sets and bedwear.

Protagonista del alma textil de Flou, el revestimiento es un elemento que caracteriza, identifica y distingue las camas, los sillones y los sofás.

Los tejidos de revestimiento Flou, realizados por los mejores productores italianos, son naturales, prácticos, elegantes, robustos y diferentes en cuanto a toque y consistencia.

Están disponibles en un gran surtido de colores, tramas, texturas y dibujos y se combinan de manera perfecta con las fundas nórdicas coordinadas y con la ropa de cama Flou, resaltando el conjunto.

Stoff ist Protagonist in der textilen Seele Flous; der Bezug ist das Element, das die Betten, Sessel und Sofas charakterisiert, ausmacht und kennzeichnet.

Flou Bezugstoffe werden von den besten Produzenten Italiens hergestellt, sind natürlich, praktisch, elegant, widerstandsfähig und unterscheiden sich in Griffigkeit und Konsistenz. Sie sind in zahlreichen Farben, Webarten, Beschaffenheiten und Mustern erhältlich, passen perfekt zu den Bettwäschesets und Überschlaglaken von Flou und bilden gemeinsam schicke Kombinationen.

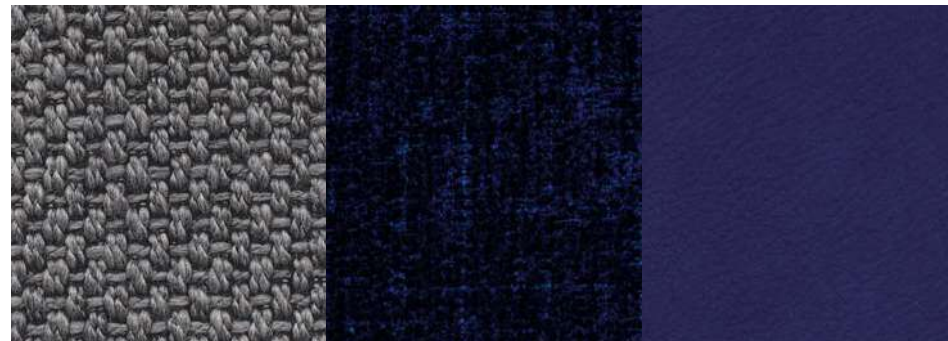

Protagoniste de l'âme textile de Flou, le revêtement est un élément qui caractérise, identifie et distingue les lits, les fauteuils et les canapés.

Les tissus de revêtement Flou, réalisés par les meilleurs producteurs italiens, sont naturels, pratiques, élégants, résistants et différents par leur main et leur consistance. Disponibles dans une très vaste gamme de couleurs, de trames, de textures et de fantaisies, ils se combinent parfaitement avec les parures et le linge de lit Flou, en exaltant l'ensemble.

Обивка является главной составляющей текстильной души Flou и элементом, который характеризует, идентифицирует и различает кровати, кресла и диваны. Обивочные ткани Flou, изготовленные лучшими итальянскими производителями, натуральны, практичны, элегантны, прочны и отличаются по фактуре и составу. Огромная гамма цветов, фактур, текстур и рисунков позволяет сочетать их наилучшим образом с пододеяльниками и постельным бельём Flou, подчёркивая общий стиль.

外层是Flou纺织灵魂的主角，能让床、沙发和沙发床与众不同的一个元素。Flou的外层织物精选意大利最出色的生产商产品，天然、实用、优雅、结实，手感和质地都与不同。有丰富的颜色、纹路、花纹和图案可供选择，与Flou的床上用完美结合，整体美观。



Un rivestimento in pelle non conosce moda né stagioni, acquista fascino nel tempo e dona all'ambiente un'impronta sofisticata. Flou seleziona esclusivamente pelli di prima qualità, uniche per morbidezza, robustezza e flessibilità, garantendone la provenienza da allevamenti europei controllati e da fornitori specializzati. La concia, ottenuta con tinte inorganiche a base naturale, mantiene inalterate nel tempo particolari caratteristiche di brillantezza. Le successive lavorazioni rispettano la trama, le rose, i segni e le piccole imperfezioni che aggiungono alla pelle un carattere naturale, di elegante preziosità.

Leather upholstery is not designed with any particular season in mind; it possesses a timeless quality that shuns fashions. Its beauty increases with age, adding a touch of sophistication to its surroundings. Flou selects only the very best quality skins, with unique suppleness, strength and versatility, sourced exclusively from certified European breeding farms and specialized suppliers. Inorganic natural-based dyes are used in the tanning procedures to ensure that the leather's special characteristics remain unchanged for many years. Successive procedures fully respect the texture, the whorls, the marks and the tiny imperfections that give leather its naturally luxurious elegance.

Un revestimiento de piel se aparta de modas y temporadas, adquiere fascinación con el tiempo y proporciona un aire sofisticado al ambiente. Flou selecciona exclusivamente pieles de alta calidad, únicas en cuanto a suavidad, robustez y flexibilidad, garantizando su procedencia de criaderos europeos controlados y de proveedores especializados. El curtido, realizado con tintes inorgánicos con base natural, mantiene inalteradas sus peculiares características de brillo a lo largo del tiempo. Las elaboraciones posteriores respetan la trama, las rosas, las marcas y las pequeñas imperfecciones que dan a la piel un carácter natural, preciadamente elegante.

Lederbezüge kennen weder Mode noch Jahreszeiten, werden im Lauf der Zeit noch faszinierender und verleihen dem Ambiente eine edle Note. Flou wählt ausschliesslich hochwertiges Leder, das einzigartig in Bezug auf seine Weichheit, Robustheit und Flexibilität ist. Ferner gewährleistet Flou, dass das Leder von kontrollierten europäischen Aufzuchtbetrieben und



spezialisierten Lieferanten stammt. Das Gerben erfolgt mit anorganischen Farbstoffen auf natürlicher Basis, damit das Leder im Lauf der Zeit seine schöne Farbe beibehält. Bei den nachfolgenden Bearbeitungsschritten werden Gewebe, Wirbel, Merkmale und kleine Schönheitsfehler berücksichtigt, die dem Leder sein natürliches und elegantes Aussehen verleihen.

Un revêtement en cuir ne se soucie ni des modes ni des saisons. Il acquiert du charme au fil du temps, en offrant à la décoration une empreinte sophistiquée. Flou sélectionne exclusivement les cuirs de première qualité, uniques par leur douceur, leur robustesse et leur souplesse, en garantissant leur provenance d'élevages européens contrôlés et de fournisseurs spécialisés. Leur tannage, obtenu avec des colorants inorganiques à base naturelle, conserve inaltérées dans le temps des caractéristiques de brillance particulières. Les transformations successives respectent la trame, les nœuds, les marques et les petites imperfections qui confèrent au cuir son caractère naturel fait de richesse et d'élégance.

Обивка из кожи никогда не выходит из моды и не стареет, приобретая все большее обаяние с течением времени и придаёт интерьеру изысканный оттенок. Flou выбирает только кожу первого сорта, удивительно мягкую, прочную и эластичную, и гарантирует, что она происходит от проверенных европейских животноводческих предприятий и специализированных поставщиков. Дубление путём неорганических натуральных красителей сохраняет неизменными её особые характеристики на протяжении многих лет. Последующая обработка сохраняет фактуру, небольшие пятнышки и несовершенства, которые придают коже естественный характер и изысканность.

皮制外层不会在潮流和季节面前显得过时，时间赋予其魅力，为家居环境打上考究的印记。Flou精选上等皮革，兼具柔软、强韧和灵活，保证皮革来自受监管的欧洲养殖场与专业供货商。鞣皮在自然的基础上加入无机染料制成，让它历经时间保持光泽。接下来进行纬纱、玫瑰、痕迹、小瑕疵等纹理的加工，为皮革赋予了自然且优雅珍贵的特点。

La collezione Ecopelle di Flou comprende rivestimenti morbidi e avvolgenti, adatti a qualsiasi ambiente e ideali per qualsiasi tipo di utilizzo. La gamma si presenta con due tipologie di superficie: effetto pelle e effetto pelle dollaro.

The Ecopelle (Ecological Leather) in the Flou collection is soft and luxurious. They are suitable for any ambience and are fit for any purpose in soft furnishings. There are two surface finishes in the range: a smooth leather finish and a hammered textured finish.

La colección Ecopelle de Flou incluye revestimientos suaves y envolvedores, aptos para todos los ambientes e ideales para cualquier tipo de uso. La gama se presenta con dos tipos de superficie: efecto piel y efecto piel dólar.

Die Ecopelle Kollektion von Flou beinhaltet weiche und umschmeichelnde Bezüge, die sich für jedes Ambiente eignen und ideal für jeden Gebrauch sind. Das Sortiment weist zwei Oberflächenbeschaffenheiten auf: Ledereffekt und 'Dollaro' Leder Effekt.

La collection Ecopelle de Flou comprend des revêtements doux et enveloppants, adaptés à tous les milieux et parfaits pour n'importe quelle utilisation. La gamme possède deux types de surfaces : effet cuir et cuir Dollaro.

Коллекция эконоки Flou включает в себя мягкие и удобные обивки, подходящие любому интерьеру и пригодные для любого применения. Коллекция предлагает два вида отделки: эффект кожи и эффект кожи Dollaro.

Flou的人造皮系列包括软外层和包裹外层，这些外层和多种环境，并且是多种用途的理想之选。其面料有两种：皮革和人造皮革。

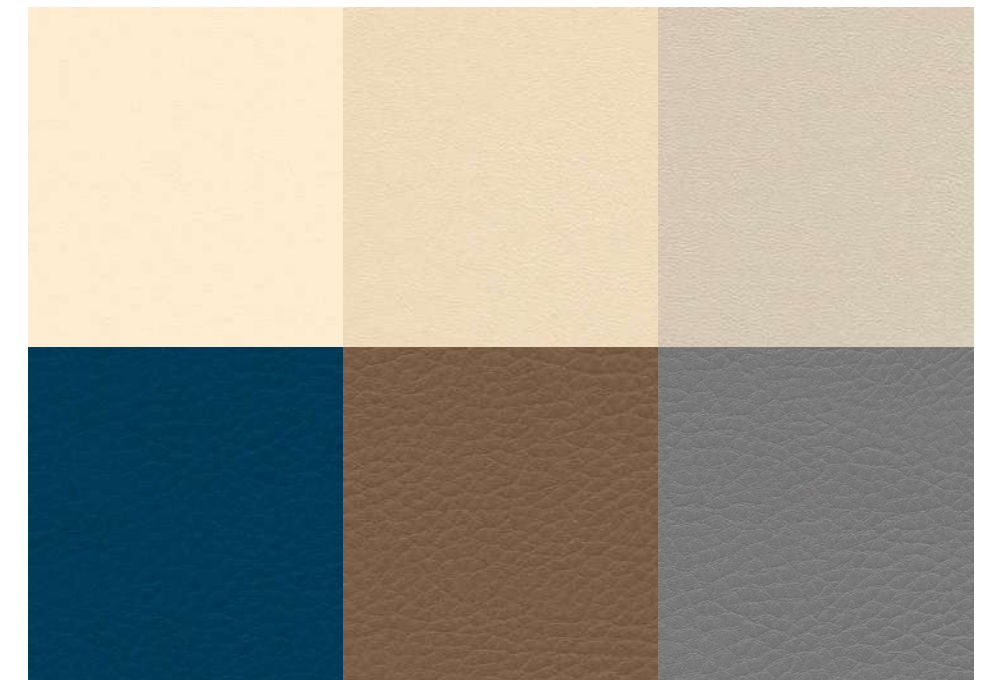

MARMO - MARBLE - MÁRMOL - MARMORPLATTE - MARBRE - МРАМОР



N070
ARABESCO
ARABESCO
ARABESCO
ARABESCO
ARABESCO



N067
CALACATTA ORO LUCIDO
POLISHED CALACATTA GOLD
CALACATTA ORO BRILLO
CALACATTA GOLD POLIERT
CALACATTA OR BRILLANT



N058
ASH GREY SPAZZOLATO OPACO
MATT BRUSHED ASH GREY
ASH GREY CEPILLADO MATE
ASH GREY MATT GEBÜRSTET
ASH GREY BROSSÉ MAT



N062
CORALLO BEIGE SPAZZOLATO OPACO
MATT BRUSHED CORALLO BEIGE
CORALLO BEIGE CEPILLADO MATE
CORALLO BEIGE MATT GEBÜRSTET
CORALLO BEIGE BROSSÉ MAT



N063
OROBICO GRIGIO SPAZZOLATO OPACO
MATT BRUSHED OROBICO GREY
OROBICO GRIS CEPILLADO MATE
OROBICO GRAU MATT GEBÜRSTET
OROBICO GRIS BROSSÉ MAT



N065
CORALLO BEIGE LUCIDO
POLISHED CORALLO BEIGE
CORALLO BEIGE BRILLO
CORALLO BEIGE POLIERT
CORALLO BEIGE BRILLANT



N068
SILK GEORGETTE LUCIDO
POLISHED SILK GEORGETTE
SILK GEORGETTE BRILLO
SILK GEORGETTE POLIERT
SILK GEORGETTE BRILLANT



N064
EMPERADOR LUCIDO
POLISHED EMPERADOR
EMPERADOR BRILLO
EMPERADOR POLIERT
EMPERADOR BRILLANT



N060
BIANCO DI CARRARA LUCIDO
POLISHED CARRARA WHITE
CARRARA BLANCO BRILLO
CARRARA WEISS POLIERT
CARRARA BLANC BRILLANT



N059
BAMBOO OPACO
MATT BAMBOO
BAMBOO MATE
BAMBOO MATT
BAMBOO MAT

LEGNO - WOOD - MADERA - HOLZ - BOIS - ОТДЕЛКИ ДЕРЕВА



N081
ROVERE CAFFÈ OPACO
MATT OAK COFFEE-BROWN
ROBLE CAFÉ MATE
EICHE KAFFEE MATT
CHÈNE CAFÉ MAT



N080
ROVERE TINTO NERO
OAK
ROBLE
EICHE
CHÈNE



N071
EUCALIPTO
EUCALYPTUS
EUCALIPTO
EUKALYPTUSHOLZ
EUCALYPTUS



N091
ROVERE FOSSILE
FOSSIL OAK
ROBLE FÓSIL
FOSSILES EICHENHOLZ
CHÈNE FOSSILE



N089
EBANO OPACO
MATT EBONY
ÉBANO MATE
EBENHOLZ MATT
ÉBÈNE MAT



N075
NOCE CANALETTO
CANALETTO WALNUT
NOGAL CANALETTO
CANALETTO NUSSBAUM
NOYER CANALETTO

FINITURE LACCATE - LACQUERED FINISHES - ACABADOS LACADOS - LACKIERTE AUSFÜHRUNGEN
 FINITIONS LAQUÉES - ЛАКИРОВАННЫЕ ОТДЕЛКИ



0012
 LACCATO OPACO BIANCO
 MATT LACQUERED WHITE
 LACADO MATE BLANCO
 MATT LACKIERT WEISS
 LAQUÉ MAT BLANC



1001
 LACCATO OPACO GREIGE
 MATT LACQUERED GREIGE
 LACADO MATE GREIGE
 MATT LACKIERT GREIGE
 LAQUÉ MAT GREIGE



0014
 LACCATO OPACO SABBIA
 MATT LACQUERED SAND
 LACADO MATE ARENA
 MATT LACKIERT SAND
 LAQUÉ MAT SABLE

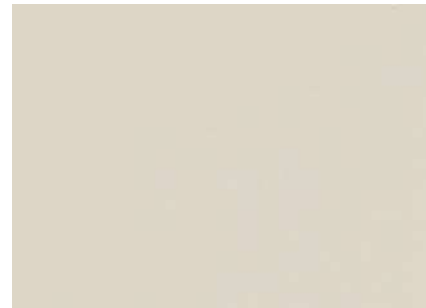

000C
 LACCATO OPACO CORDA
 MATT LACQUERED ROPE BEIGE
 LACADO MATE CUERDA
 MATT LACKIERT SEILBEIGE
 LAQUÉ MAT CORDE



000P
 LACCATO OPACO PIOMBO
 MATT LACQUERED LEAD-GREY
 LACADO MATE GRIS PLOMO
 MATT LACKIERT BLEIGRAU
 LAQUÉ MAT GRIS PLOMB

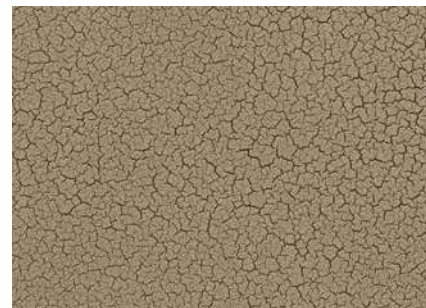

N082
 LACCATO OPACO GALUCHAT
 DESERTO
 MATT LACQUERED GALUCHAT
 DESERTO
 LACADO MATE GALUCHAT
 DESERTO
 MATT LACKIERT GALUCHAT
 DESERTO
 LAQUÉ MAT GALUCHAT
 DESERTO

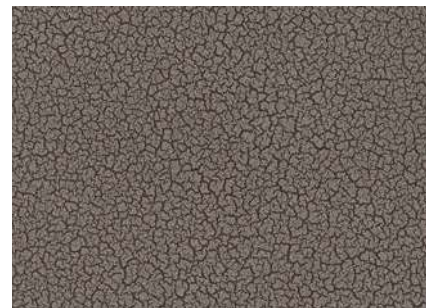

N083
 LACCATO OPACO GALUCHAT
 LAGUNA
 MATT LACQUERED GALUCHAT
 LAGUNA
 LACADO MATE GALUCHAT
 LAGUNA
 MATT LACKIERT GALUCHAT
 LAGUNA
 LAQUÉ MAT GALUCHAT
 LAGUNA

FINITURE CEMENTO - CEMENT FINISHES - ACABADOS CEMENTO - ZEMENTSCHICHT AUS FEINSTEINZEUG
 FINITIONS CIMENT - ОТДЕЛКИ ЦЕМЕНТИРОВАННЫХ ПОВЕРХНОСТЕЙ



N018
 VELASCA NEVE
 VELASCA NEVE (SNOW WHITE)
 VELASCA NIEVE
 VELASCA SCHNEE
 VELASCA NEIGE



N019
 VELASCA CEMENTO
 VELASCA CEMENT (LIGHT GREY)
 VELASCA CEMENTO
 VELASCA ZEMENT
 VELASCA CIMENT

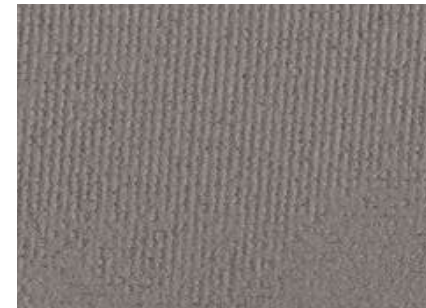

N020
 VELASCA LAVA
 VELASCA LAVA (DARK GREY)
 VELASCA LAVA
 VELASCA LAVA
 VELASCA LAVE

FINITURE GRÈS PORCELLANATO - PORCELAIN STONEWARE FINISHES - ACABADOS GRÈS PORCELÁNICO
 OBERFLÄCHE AUS FEINSTEINZEUG - FINITIONS GRÈS CÉRAME - ОТДЕЛКИ КЕРАМОГРАНИТА



N022
 CONCRETE
 CONCRETE
 CONCRETE
 CONCRETE
 CONCRETE



N021
 LIQUORICE
 LIQUORICE
 LIQUORICE
 LIQUORICE
 LIQUORICE

FINITURE TERMOSTRUTTURATE - HEAT - STRUCTURED FINISHES - ACABADO TERMOESTRUCTURADOS
 THERMOSTRUKTURIERTE AUSFÜHRUNGEN - FINITIONS THERMOSTRUCTURÉES - ТЕРМО СТРУКТУРИРОВАННЫЕ ЛАМИНАТЫ



N029
 CLASS ÉCRU
 CLASS ECRU
 CLASS ECRU
 CLASS ECRU
 CLASS ÉCRU



N030
 CLASS CAFFÉ
 CLASS COFFEE-BROWN
 CLASS CAFÉ
 CLASS KAFFEE
 CLASS CAFÉ



N051
 EPOQUE BIANCO
 EPOQUE WHITE
 EPOQUE BLANCO
 EPOQUE WEISS
 EPOQUE BLANC



N052
 EPOQUE GREY
 EPOQUE GREY
 EPOQUE GREY
 EPOQUE GREY
 EPOQUE GREY



N016
 PRIVATE LIGHT
 PRIVATE LIGHT
 PRIVATE LIGHT
 PRIVATE LIGHT
 PRIVATE LIGHT



N017
 PRIVATE DARK
 PRIVATE DARK
 PRIVATE DARK
 PRIVATE DARK
 PRIVATE DARK

FINITURE TERMOSTRUTTURATE - HEAT - STRUCTURED FINISHES - ACABADO TERMOESTRUCTURADOS
 THERMOSTRUKTURIERTE AUSFÜHRUNGEN - FINITIONS THERMOSTRUCTURÉES - ТЕРМО СТРУКТУРИРОВАННЫЕ ЛАМИНАТЫ



N053
 RIVER NOCE SCURO
 RIVER DARK NUT
 RIVER NOGAL OSCURO
 RIVER NUSSBAUM FARBE,
 DUNKEL
 RIVER NOYER FONCÉ



N054
 RIVER GRIGIO CHIARO
 RIVER LIGHT GREY
 RIVER GRIS CLARO
 RIVER HELLGRAU
 RIVER GRIS CLAIR



N040
 SAFFIANO BRONZO
 SAFFIANO BRONZE
 SAFFIANO BRONCE
 SAFFIANO BRONZE
 SAFFIANO BRONZE



N039
 SAFFIANO GRAFITE
 SAFFIANO GRAPHITE
 SAFFIANO GRAFITO
 SAFFIANO GRAPHIT
 SAFFIANO GRAPHITE



N012
 STYLE SABBIA
 STYLE SAND
 STYLE ARENA
 STYLE SAND
 STYLE SABLE

FINITURE CUOIO - HIDE FINISHES - ACABADO CUERO - KERNLEDERAUSFÜHRUNGEN - CUIR SELLIER
ЖЕСТКАЯ КОЖА

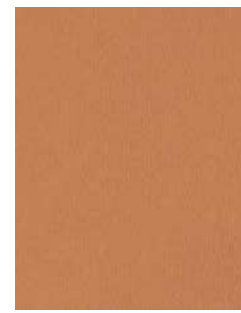

54
NATURALE
NATURAL
NATURAL
NATUR
NATUREL



55
MOKA
MOCHA
MOKA
MOKKA
MARRON FONCÉ



56
NERO
BLACK
NEGRO
SCHWARZ
NOIR



59
BULGARO
BURGUNDY
BÚLGARO
BULGARISCH ROT
ROUGE BULGARE



5A
TABACCO
TOBACCO
TABACO
TABAK
TABAC



5B
SABBIA
SAND
ARENA
SAND
SABLE



5C
FANGO
MUD
FANGO
SCHLAMM
BOUE



5D
NOCCIOLA
NUT BROWN
AVELLANA
HASELNUSSBRAUN
NOISSETTE



5E
TORTORA
DOVE GREY
GRIS TÓRTORA
TAUPE
TAUPE



5F
CENERE
ASH GREY
CENIZA
ASCHE
CENDRE



5G
MASTICE
MASTIC GREY
PEGAMENTO GRIS
MASTIX
MASTIC

FINITURE METALLI - METAL FINISHES - ACABADOS METALES - METALLAUSFÜHRUNGEN - FINITIONS EN METAL
ОТДЕЛКИ МЕТАЛЛОВ

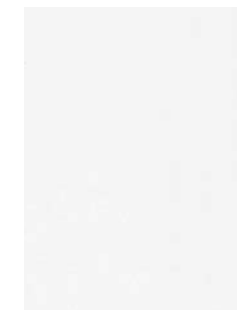

011
BIANCO OPACO
MATT WHITE
BLANCO MATE
MATT WEISS
BLANC MAT



004
CROMATO LUCIDO
GLOSSY CHROMED
CROMADO BRILLO
VERCHROMT GLÄNZEND
CHROME BRILLANT



002
ARGENTO
SILVER
PLATA
SILBER
ARGENT



001
BRONZATO
BRONZED
BRONCE
BRONZIERT
BRONZE



T010
ANODIC BRONZE
ANODIC BRONZE
ANODIC BRONZE
ANODIC BRONZE
ANODIC BRONZE



003
ORO LUCIDO
GLOSSY GOLD
ORO BRILLO
GOLD GLÄNZEND
OR BRILLANT

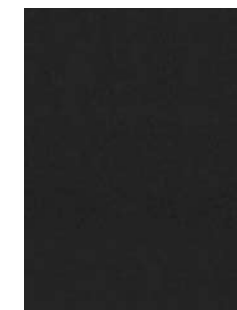

T012 (010)
NERO
BLACK
NEGRO
SCHWARZ
NOIR



T020 (005)
NICKEL NERO
BLACK NICKEL
NÍQUEL NEGRO
NICKEL SCHWARZ
NICKEL NOIR



T013 (006)
BRUNITO OPACO
MATT BURNISHED
BRUÑIDO MATE
MATT BRÜNIERT
BRUNI MAT



012
GRIS SABLÉ
GRIS SABLÉ
GRIS SABLÉ
GRIS SABLÉ
GRIS SABLÉ



009
GRIGIO SPAZZOLATO OPACO
MATT BRUSHED GREY
GRIS CEPILLADO MATE
MATT GRAU GEBÜRSTET
GRIS BROSSÉ MAT



T019
GREIGE OPACO
MATT GREIGE
GREIGE MATE
MATT GREIGE
GREIGE MAT



T032
OXIDE
OXIDE
OXIDE
OXIDE
OXIDE

Flou SpA - via Cadorna, 12 - Meda (MB) - Italia
 t. +39 0362 3731 - f. +39 0362 72952
 Numero Verde 800 82 90 70
 info@flou.it - www.flou.it

CREDITS

photo beppe brancato, max zambelli
 set design/styling elena caponi studio
 print asolana group
 repro print basegreen

THANKS TO

abc amini
 artemide
 bitossi ceramiche
 catellani e smith
 cto lighting
 doppiaa
 edizioni design
 fausto salvi scultore
 flos
 jeremie duprey
 lanacaprina
 maniceramics
 michela cattai
 nude glass
 pulpo
 rodo since 1956
 stories of italy

WORKS OF ART COURTESY OF:

mariangela zabatino

I colori di tessuti, pelli, marmi, legni e metalli dei prodotti Flou fotografati sono indicativi, possono essere diversi da quelli reali.

Slight differences may be observed between the colors of the fabrics, the leathers, marble, wood and metals of the Flou products presented in the photographs and those of the real products.

Los colores de tejidos, cueros, mármoles y metales de los productos Flou fotografiados sirven como indicación y pueden ser diferentes de los colores reales.

Die Stoff-, Leder-, Marmor-, Holz- und Metallfarben der fotografierten Flou Produkte sind rein beispielhaft und können von den realen Farben abweichen.

Les couleurs des tissus, des cuirs, des marbres, des bois et des métaux des produits Flou photographiés sont indicatifs et ils peuvent être différents de ceux réels.

PROJECT INTO THE NATURE	1-60	COMPLEMENTI FURNITURE ACCESSORIES	222
LETTI BEDS	64	ANGLE	224
AMAL	72	ARI	226
ANGLE	74	CONDOTTI	228
ARGAN	76	C-SYSTEM	230
ARGAN2	78	FOGLIO	232
GAUDÍ	80	GENTLEMAN	234
GENTLEMAN	82	IKO	238
ICON	88	JIL	246
IKO	92	JUTA	248
JAIPUR	94	LILIA	252
KOI	96	MOON	254
MAGNOLIA	100	NEW BOND	256
MAJAL	104	OLIVIER	258
MANDARINE	110	PIERRE	262
MERKURIO	116	RÉMY	266
MYPLACE	122	SANYA	268
NATHALIE	66	SERVOMUTO	270
NEW BOND	124	SOFTWING	272
NOTTURNO	128	SPLENDOR	274
NOTTURNO 2	132	TAY	276
NOTTURNO SHABBY CHIC	136	TERRAE	278
OLIVIER	140	YARI	280
POCHETTE PURE	142	ARMADI WARDROBES	284
SOMMIER	144	ANTE DOORS	290
TADAO	148	EPOQUE	292
TAPPETO VOLANTE	152	POOL	296
LETTI TRASFORMABILI TRANSFORMABLE BEDS	156	PRIVATE	300
BISS	158	PROJECT	302
CÉLINE	162	SAFFIANO	306
DUETTO	168	STAR	310
PIAZZADUOMO	174	STYLE	316
DIVANI SOFAS	178	TEXTURE	318
BINARIO	180	VELASCA	322
BORGONUOVO	186	VOGUE	326
DOZE	190	WOOD	330
GENTLEMAN	196	ATTREZZATURE INTERNAL ACCESSORIES	332
ICON	200	MANIGLIE HANDLES	354
MYPLACE	204	INFORMAZIONI TECNICHE TECHNICAL INFORMATION	362
OLIVIER	210		
SOFTBENCH	216		

